

Инструкция по сборке

Техас

Комод №12

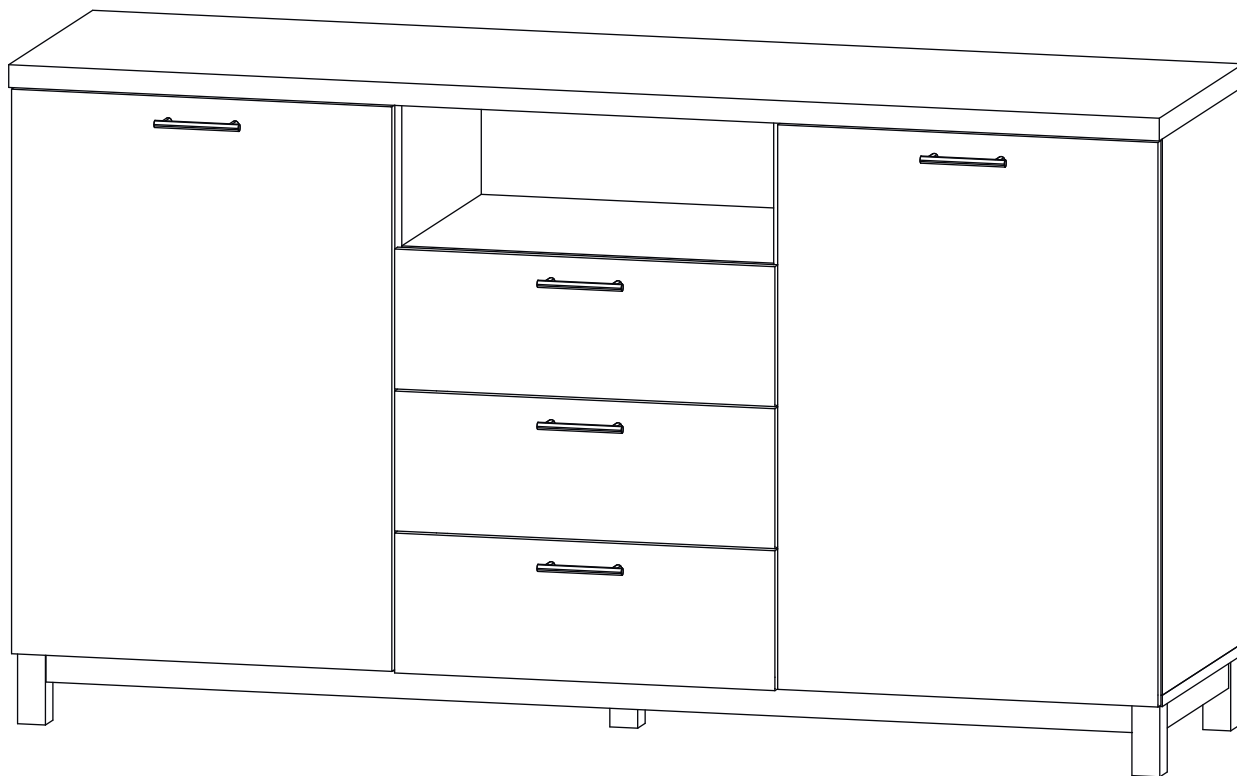



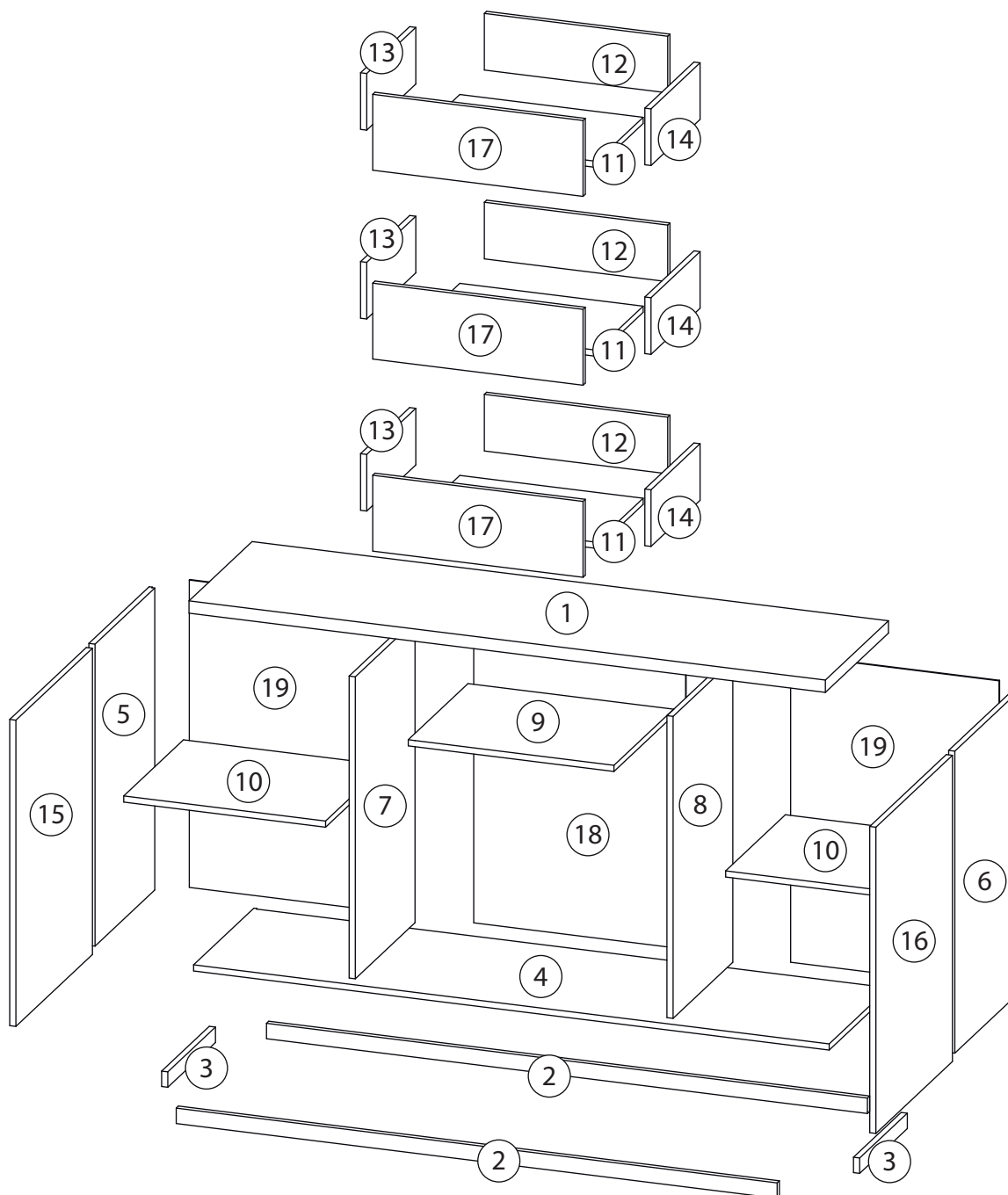

Детали

Поз.	Наименование	Кол-во	Длина	Ширина	Поз.	Наименование	Кол-во	Длина	Ширина
1	Столешница	1	1652	450	10	Полка	2	524	426
2	Планка	2	1560	40	11	Дно ящика	3	476	334
3	Планка	2	340	40	12	Задн. пан. ящика	3	476	147
4	Дно	1	1650	430	13	Бок. ящ. левая	3	350	147
5	Бок левый	1	784	430	14	Бок. ящ. правая	3	350	147
6	Бок правый	1	784	430	15	Фасад	1	795	546
7	Вертикаль	1	784	426	16	Фасад	1	795	546
8	Вертикаль	1	784	426	17	Фасад ящика	3	546	197
9	Полка	1	534	426	18	Задняя стенка	1	798	550
					19	Задняя стенка	2	798	541

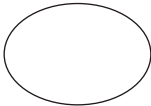
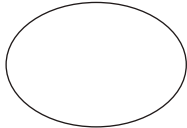
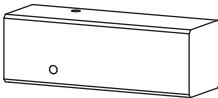
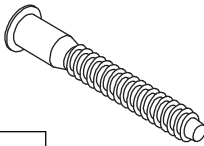
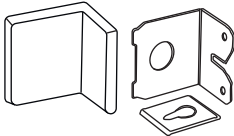

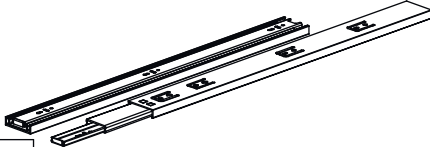
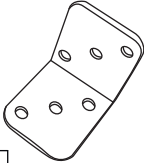
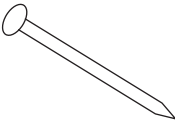
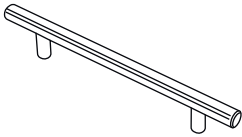
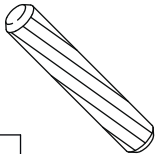
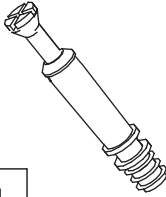
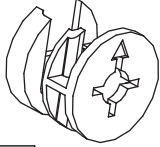
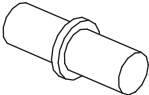
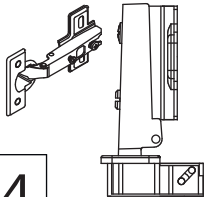
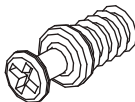
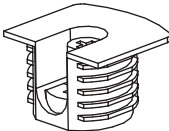
Фурнитура

				
20	21	22	23	24
<u>Заглушка</u> Ø13	<u>Заглушка</u> Ø17-20	<u>Опора</u>	<u>Евровинт 7x50</u>	<u>Крепежный уголок</u>
				
25	26	27	28	
<u>Саморез 3,5x16</u>	<u>Шариковые направляющие</u>	<u>Уголок</u>	<u>Гвоздь 1,6x25</u>	
				
29	30	31	32	33
<u>Ручка</u>	<u>Шкант бук</u>	<u>Шток эксцентрика</u>	<u>Эксцентрик</u>	<u>Полкодержатель</u>
				
34	35	36	37	
<u>Петля накладная</u>	<u>Винт для стяжки</u> VB35	<u>Стяжка VB35</u>	<u>Евровинт 6,3x13</u>	

1

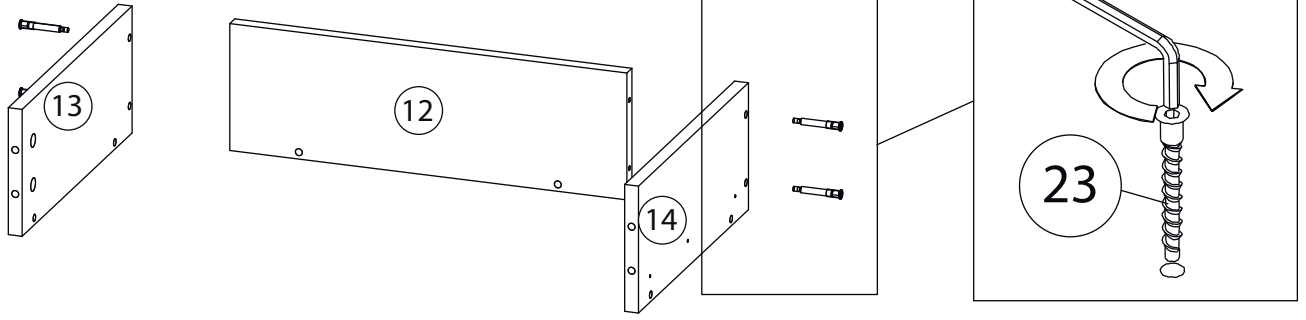

2

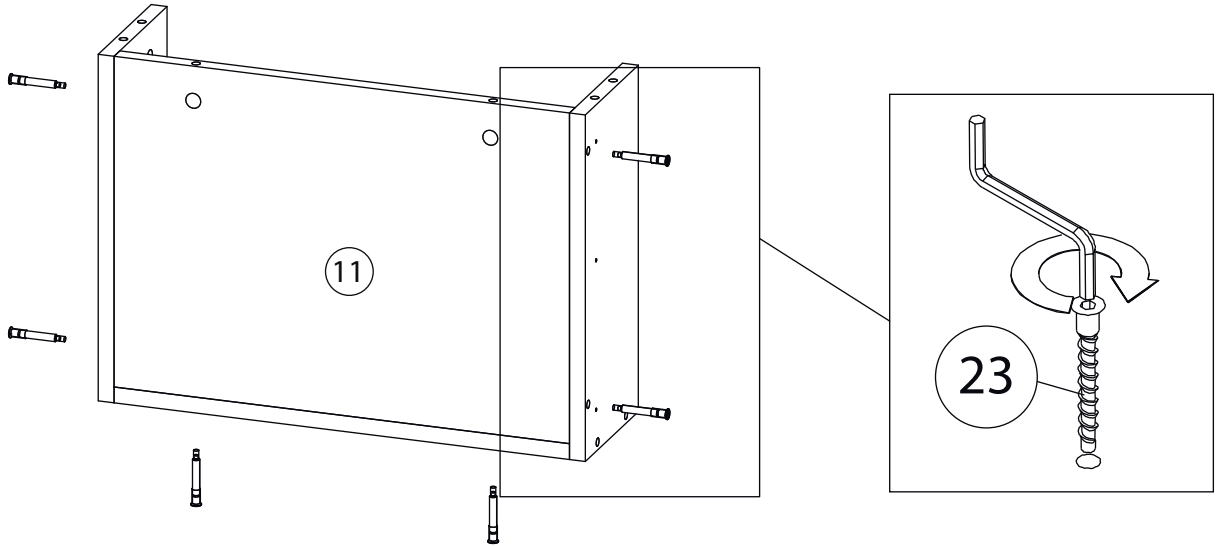

3

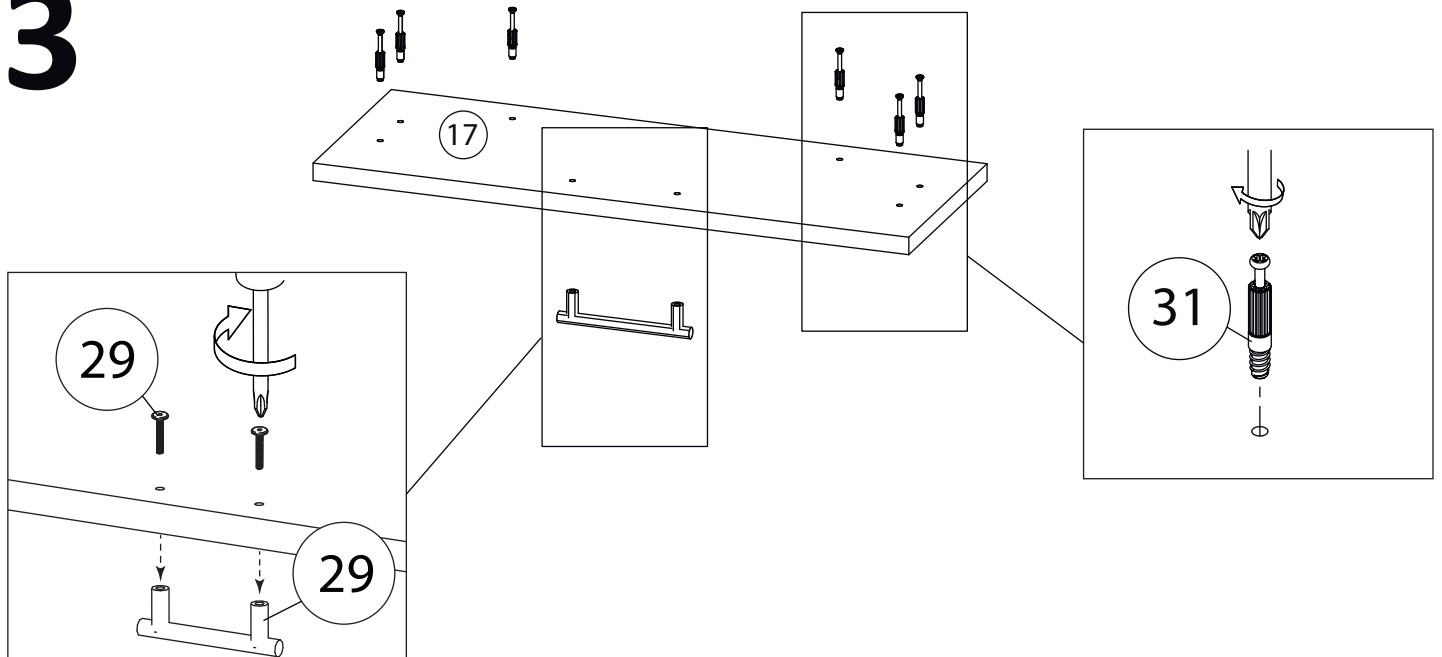

4

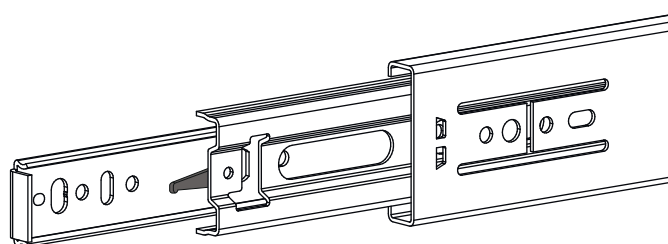
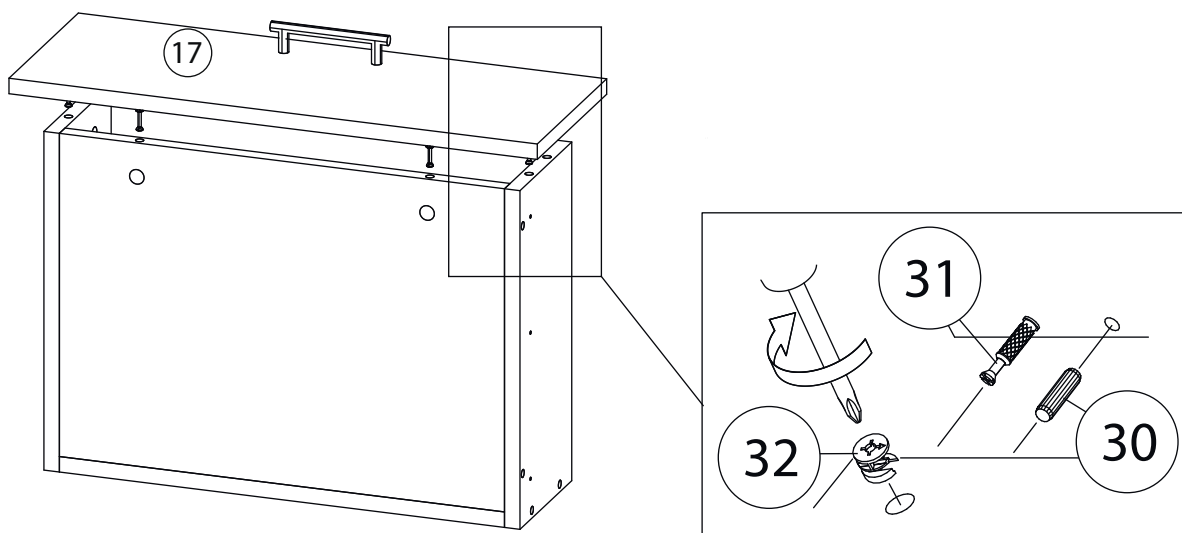

Внимание! Во избежание заклинивания механизма не устанавливайте заглушки винтов и эксцентров над направляющими!

Схема установки шариковых направляющих.

Для установки шариковых направляющих в изделие необходимо разъединить их на две части. Широкая часть устанавливается на боковую стенку каркаса, а узкая на боковую стенку выдвижного ящика. Разъединение производится путем нажатия на пластиковый рычажок при выдвижении узкой части направляющей (смотри рисунок). Если направляющие крепятся на одной боковине с двух сторон, то саморезы необходимо крепить в разные отверстия направляющей. Для регулировки выкатных ящиков по высоте необходимо крепить узкую часть направляющей через ее овальные отверстия.

5

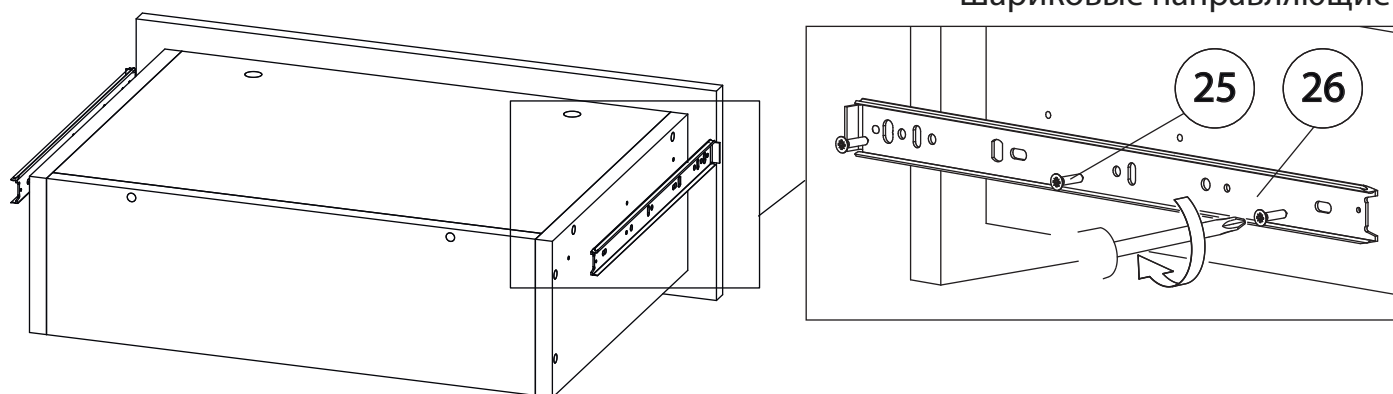

Шариковые направляющие

Остальные ящики собираются аналогично.

6

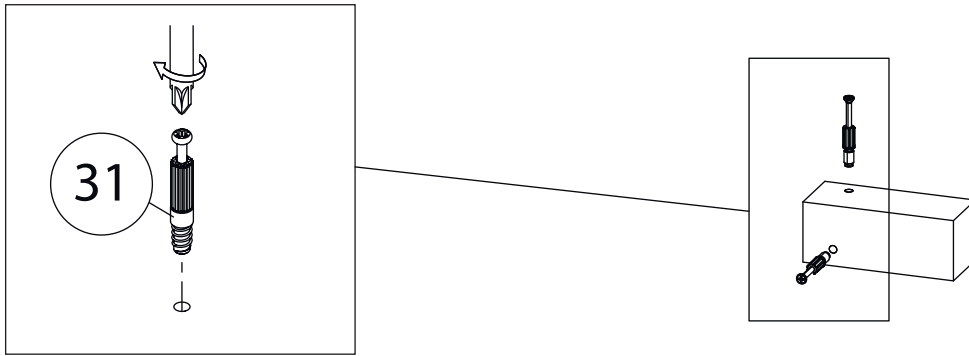

Остальные опоры
собирается аналогично.

7

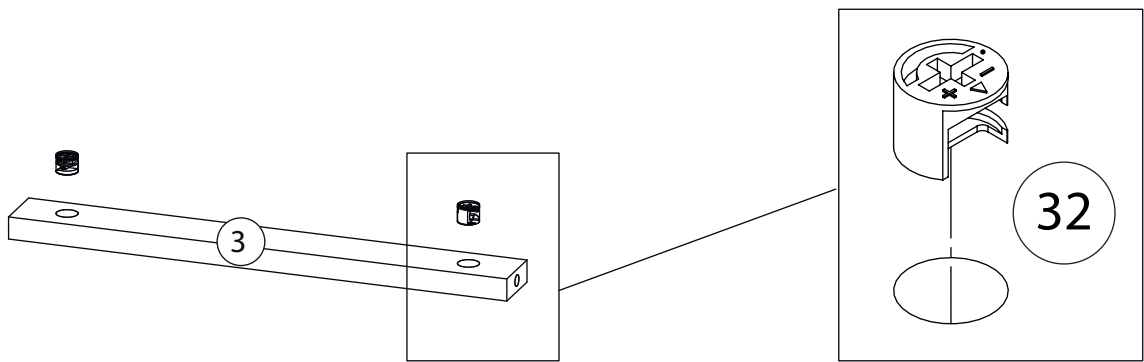

Планка (2)
собирается аналогично

8

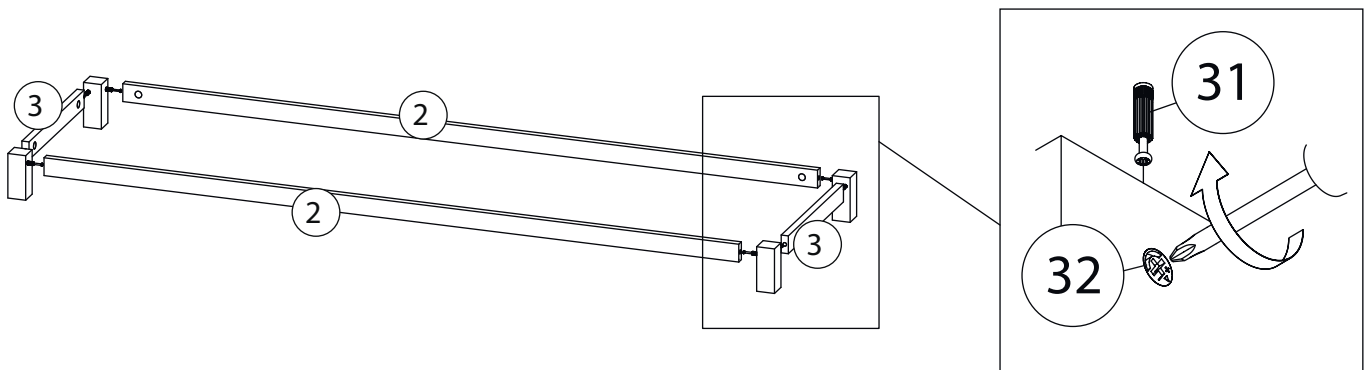

9

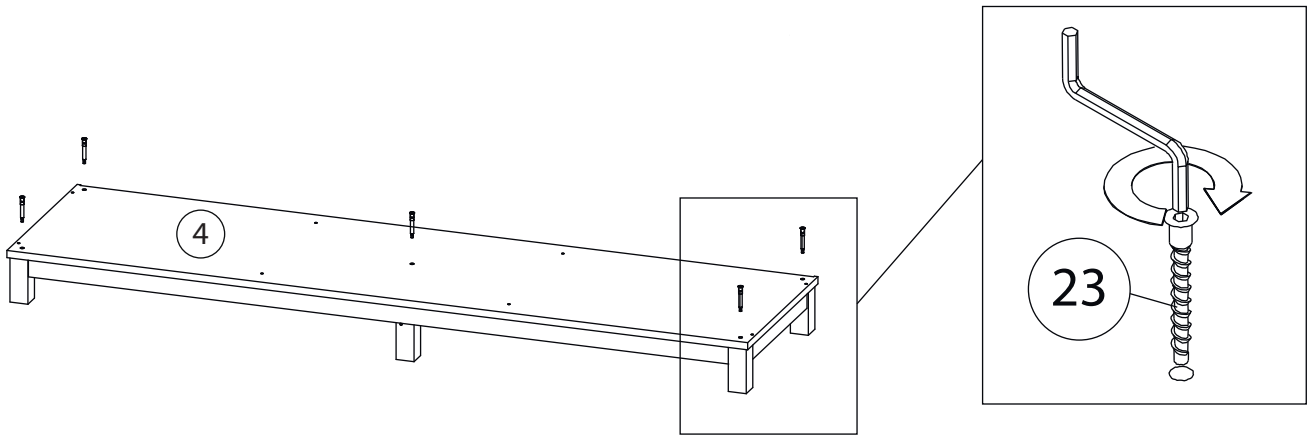

10

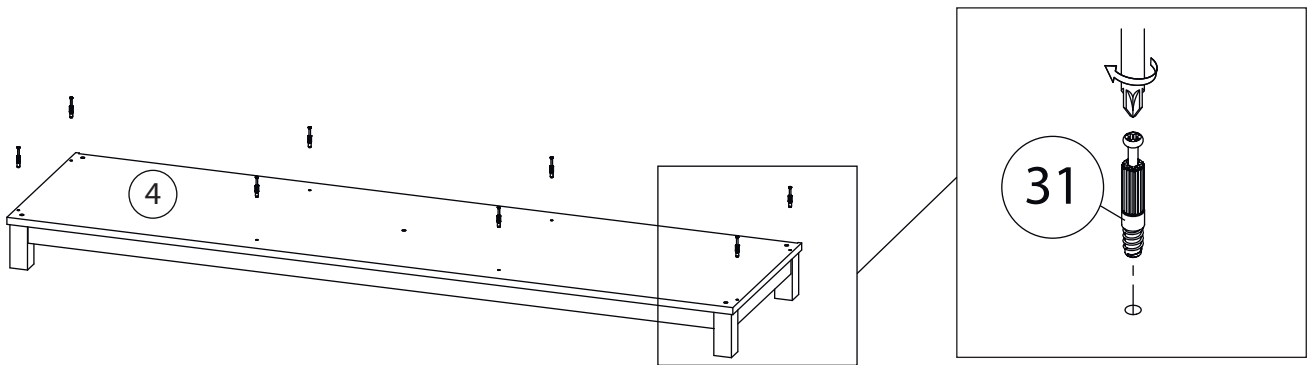

11

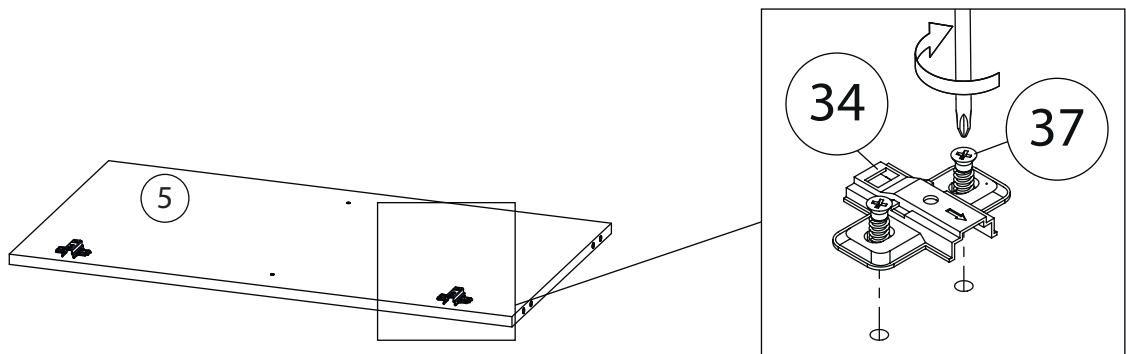

Бок правый (6)
собирается зеркально

12

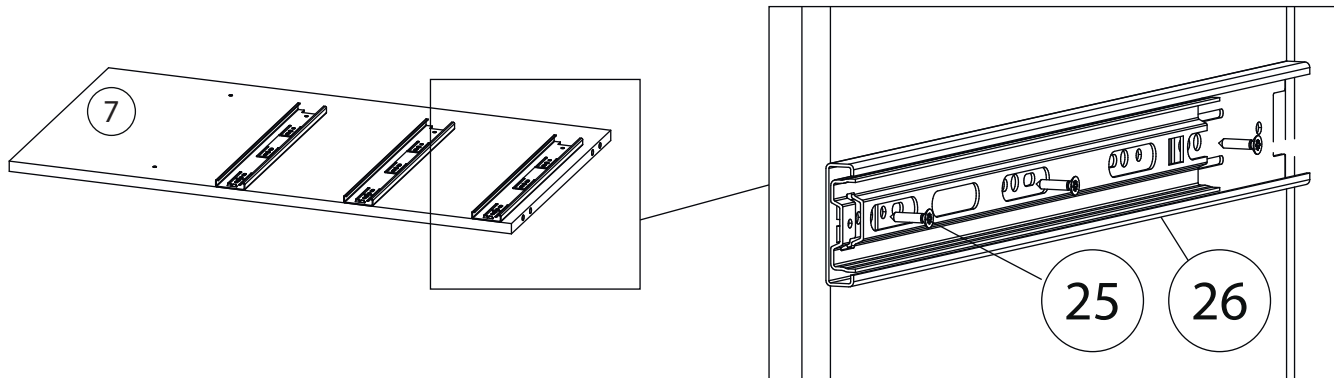

13

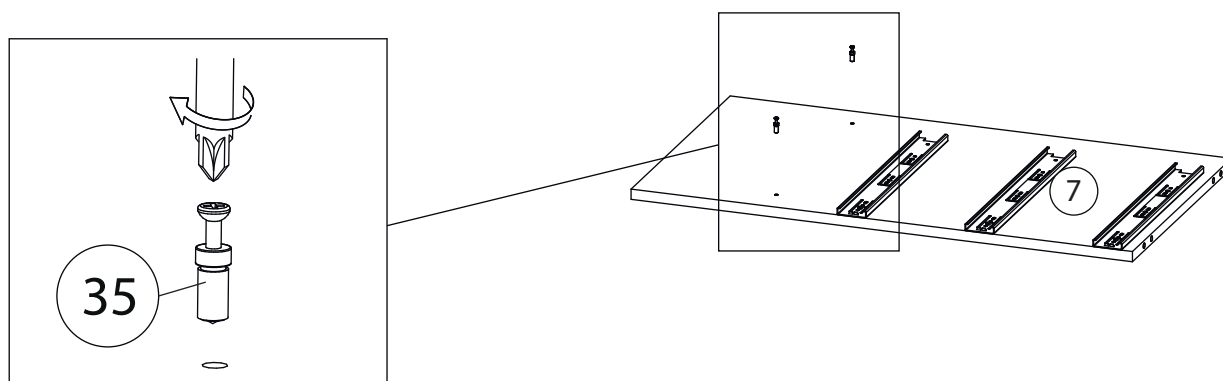

Вертикаль (8)
собирается зеркально

14

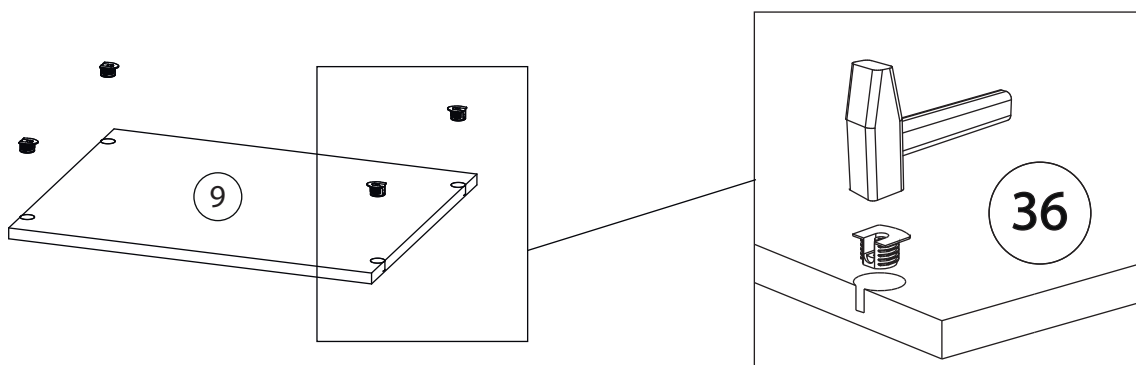

15

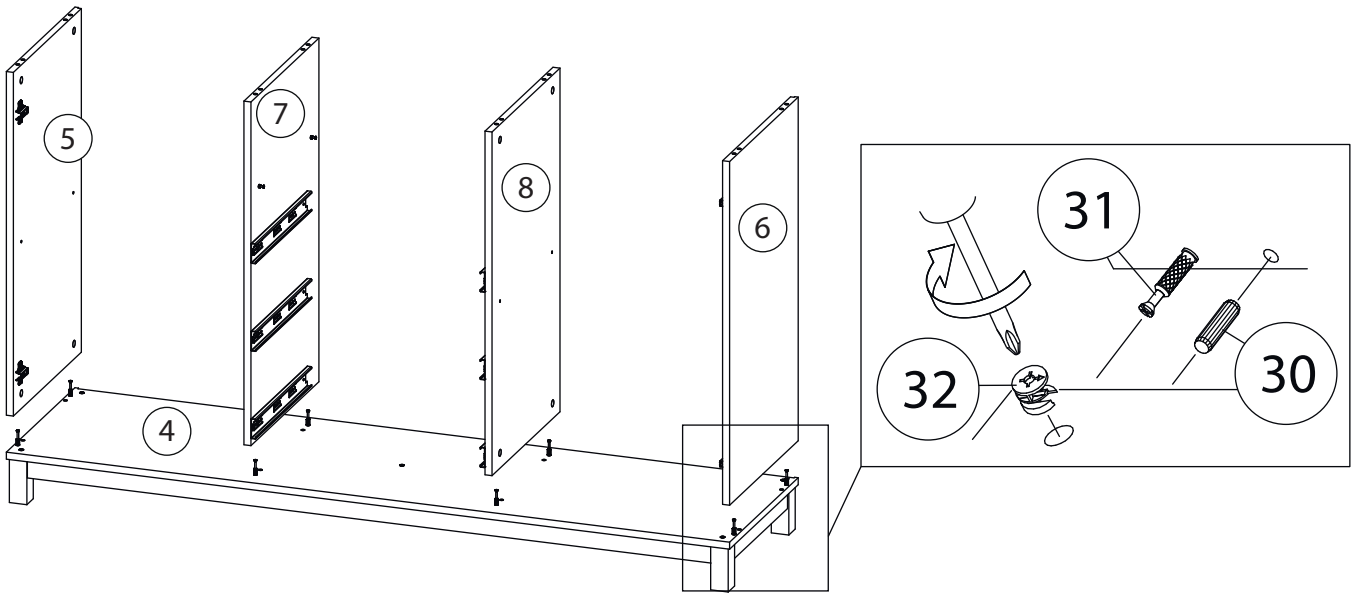

16

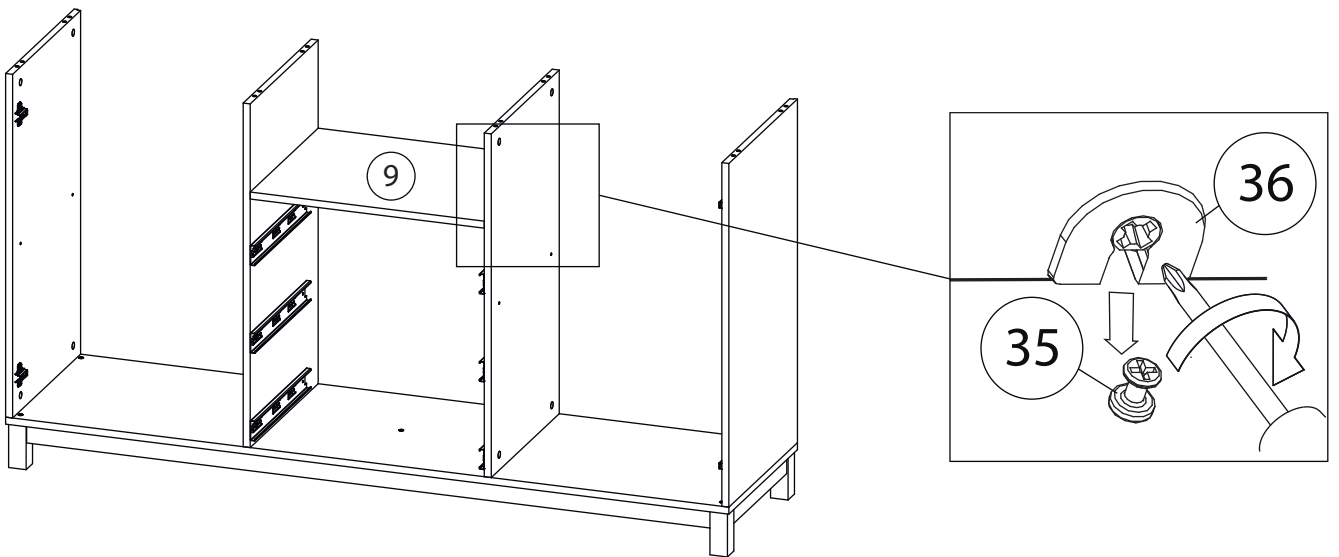

17

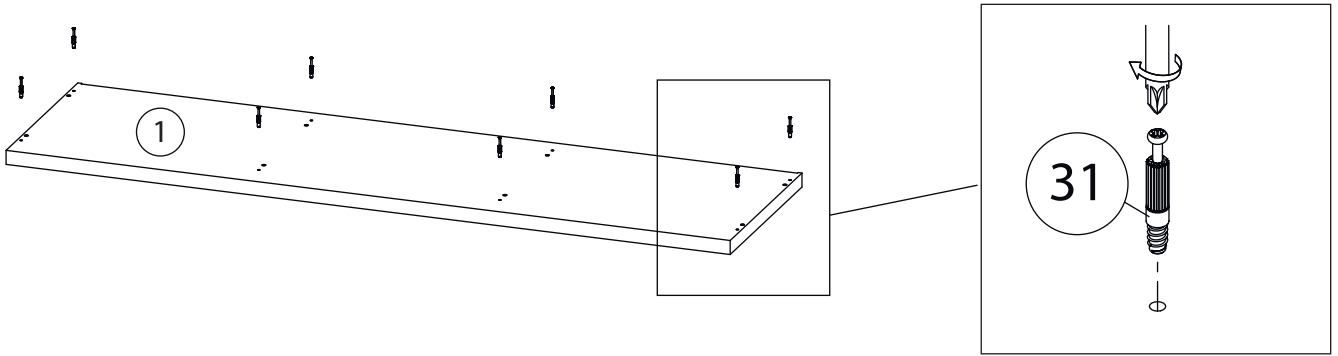

18

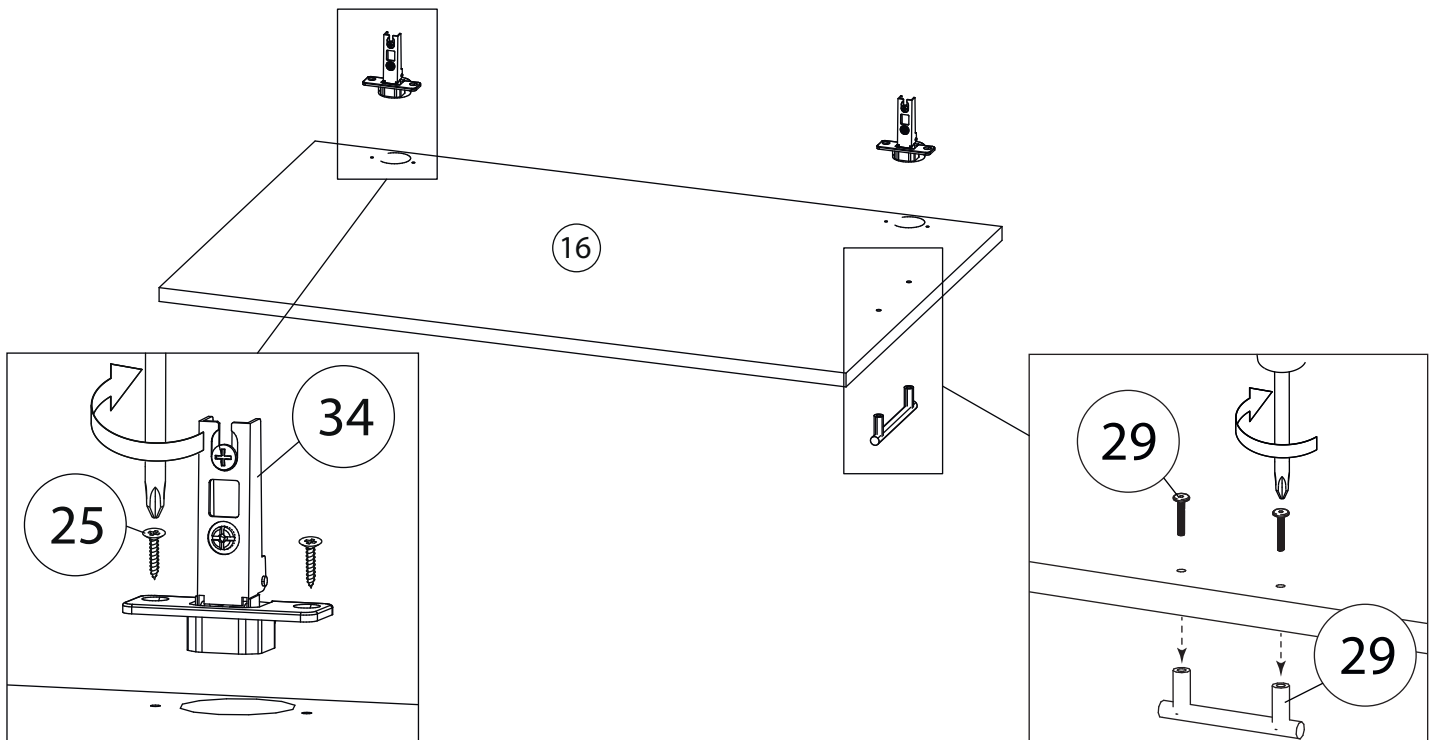

Фасад (15)
собирается зеркально

19

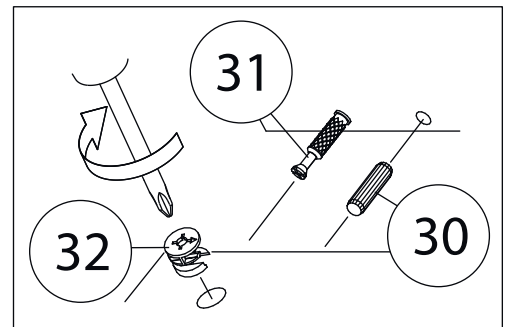
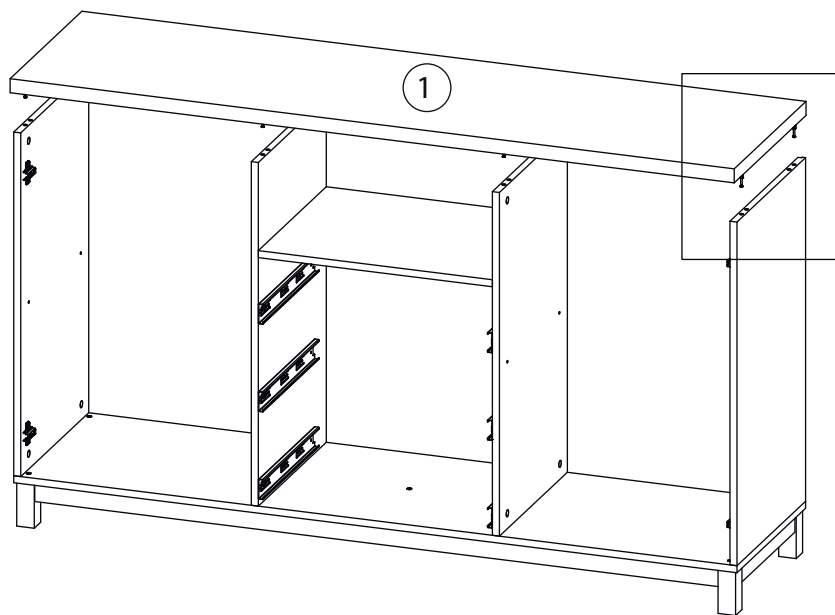

20

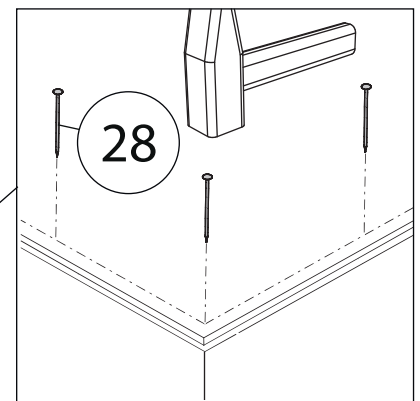
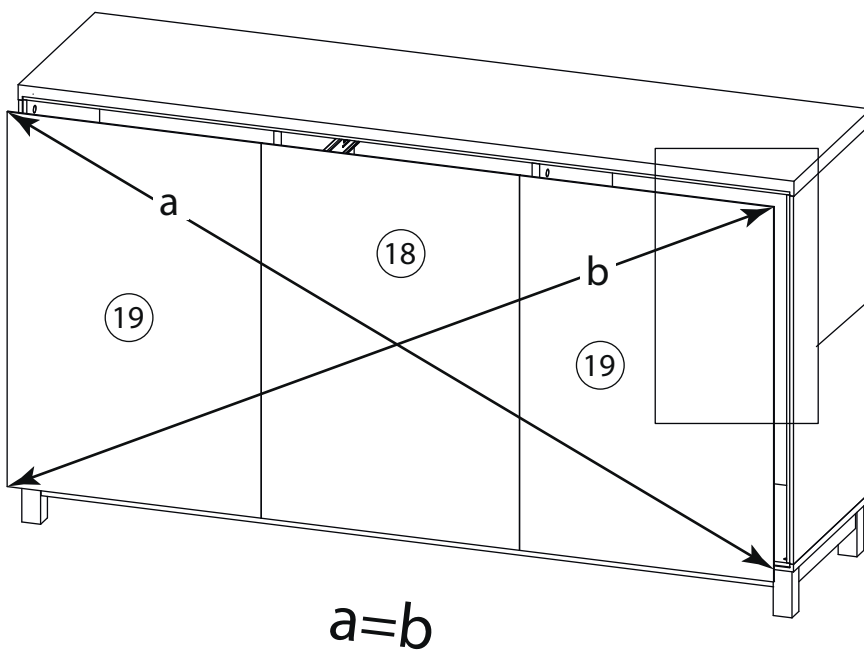

21

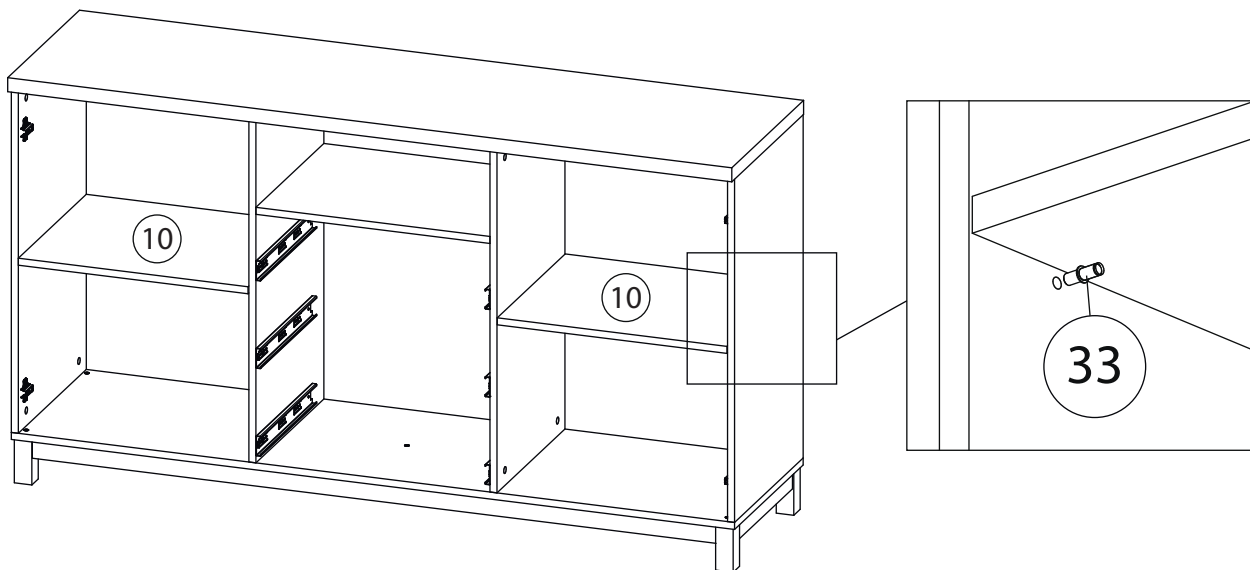

22

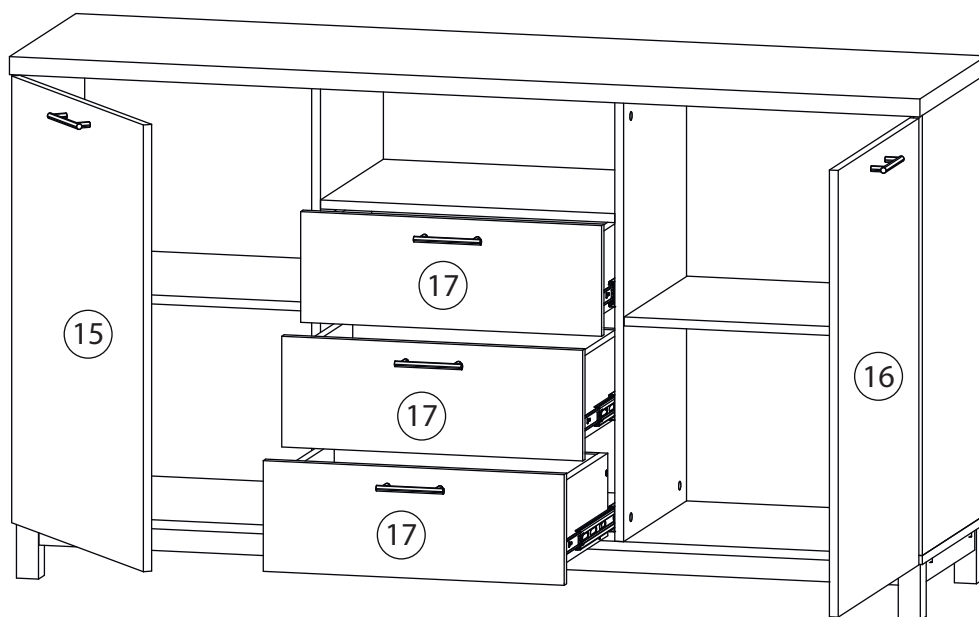

Заклеить технические отверстия заглушками.

Регулировка петель

а - регулировка расстояния между дверью и корпусом
б - регулировка положения двери по-вертикали
в - регулировка положения ТТдвери по-горизонтали

