

Инструкция по сборке

Синтра

ТВ тумба 2

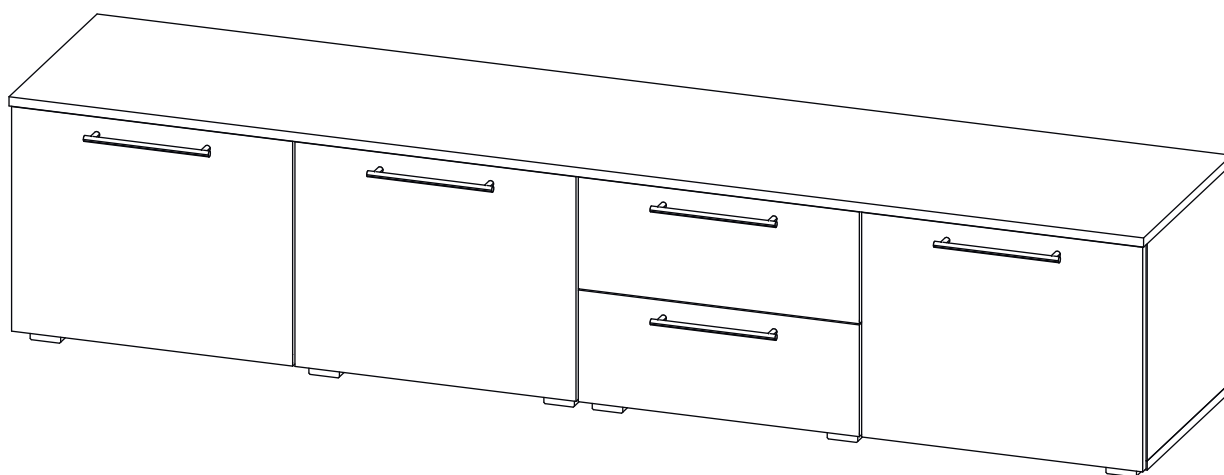





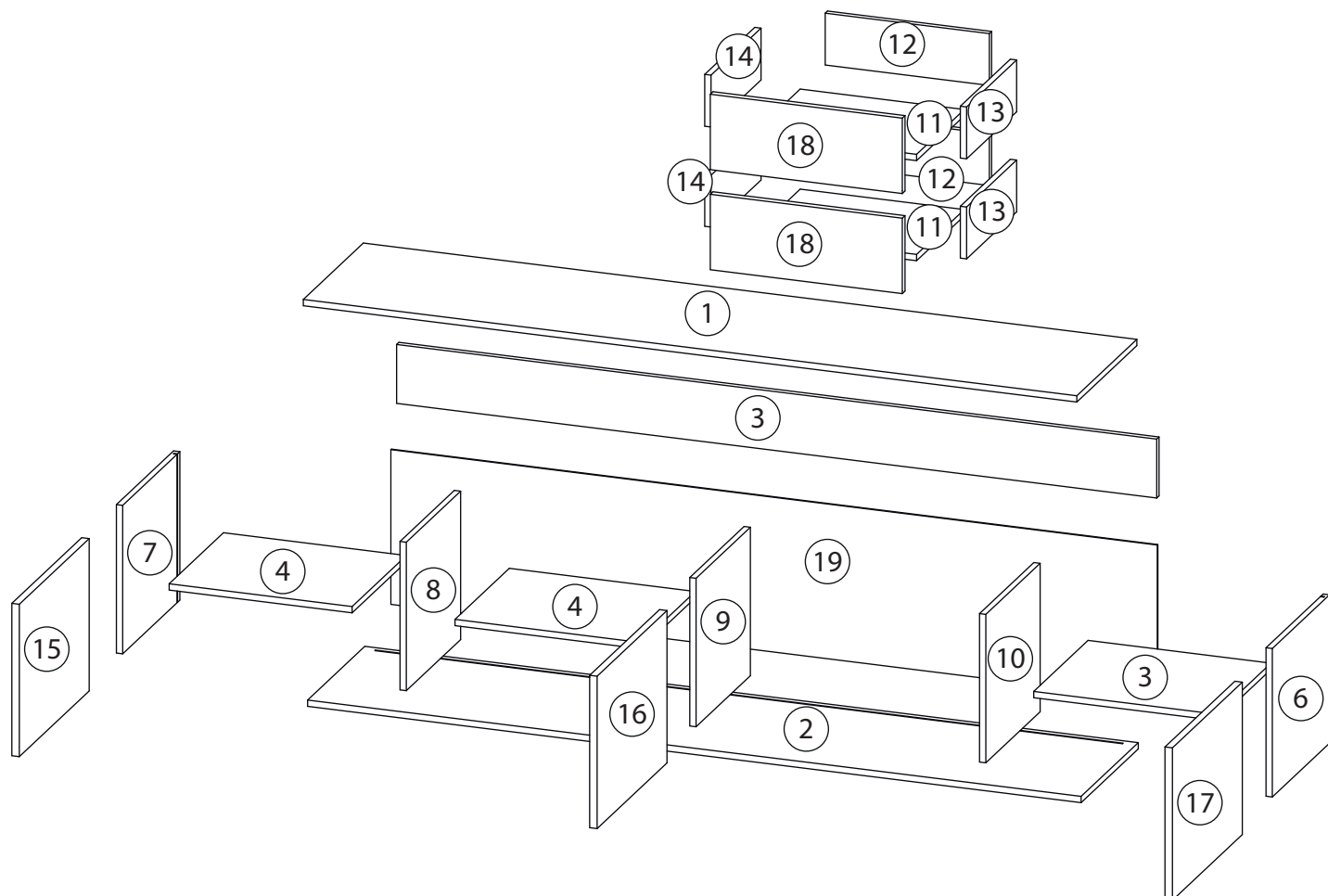

Детали

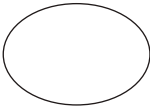
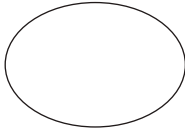
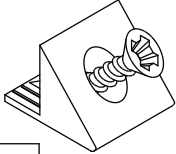
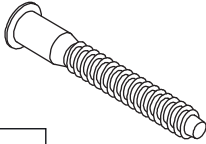
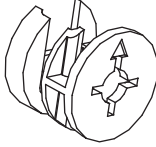
Поз.	Наименование	Кол-во	Длина	Ширина
1	Крыша	1	1970	420
2	Дно	1	1970	400
3	Панель жесткости	1	1936	150
4	Полка	1	474	380
5	Полка	2	466	380
6	Бок правый	1	378	400
7	Бок левый	1	378	400
8	Вертикаль	1	378	380
9	Вертикаль	1	378	380
10	Вертикаль	1	378	380
11	Дно ящика	2	418	334
12	Задн. пан. ящика	2	418	132
13	Бок. ящ. правая	2	350	132
14	Бок. ящ. левая	2	350	132
15	Фасад	1	388	489
16	Фасад	1	388	489
17	Фасад	1 <td 388	489	
18	Фасад ящика	2	489	192
19	Задняя стенка	1	394	1952

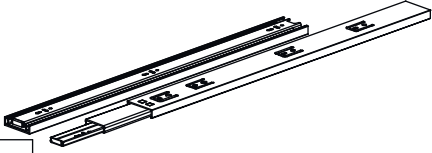

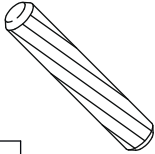
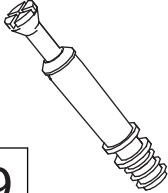
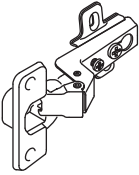
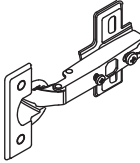
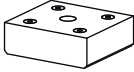
Фурнитура

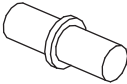
				
<p>20</p> <p><u>Заглушка</u> Ø13</p>	<p>21</p> <p><u>Заглушка</u> Ø17-20</p>	<p>22</p> <p><u>Фиксатор задней</u> <u>стенки</u></p>	<p>23</p> <p><u>Евровинт 7x50</u></p>	<p>24</p> <p><u>Эксцентрик</u></p>
				
<p>25</p> <p><u>Саморез 3,5x16</u></p>	<p>26</p> <p><u>Шариковые направляющие</u></p>	<p>27</p> <p><u>Ручка</u></p>		
				
<p>28</p> <p><u>Шкант бук</u></p>	<p>29</p> <p><u>Шток эксцентрика</u></p>	<p>30</p> <p><u>Петля внутренняя</u> без довод./с довод.</p>	<p>31</p> <p><u>Петля накладная</u></p>	<p>32</p> <p><u>Опора</u></p>
				
<p>33</p> <p><u>Евровинт 6,3x13</u></p>	<p>34</p> <p><u>Полкодержатель</u></p>			

1

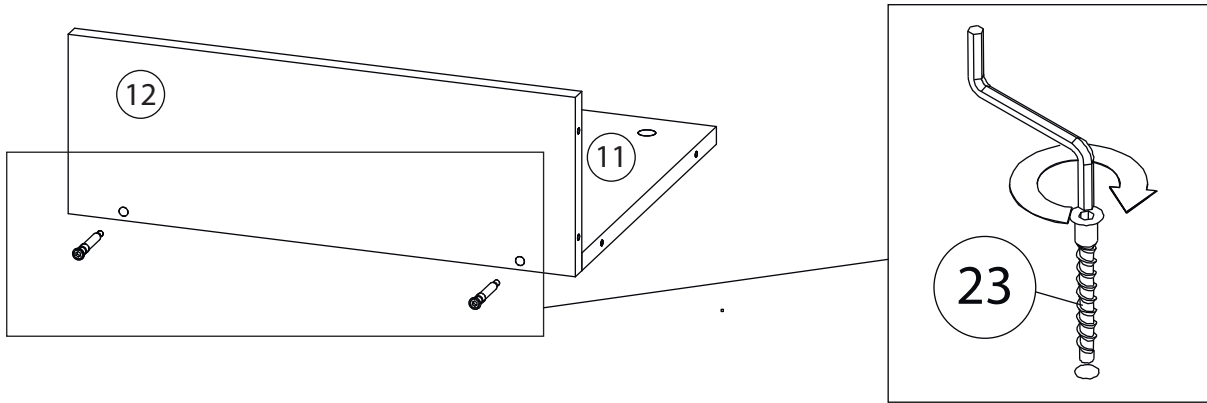

2

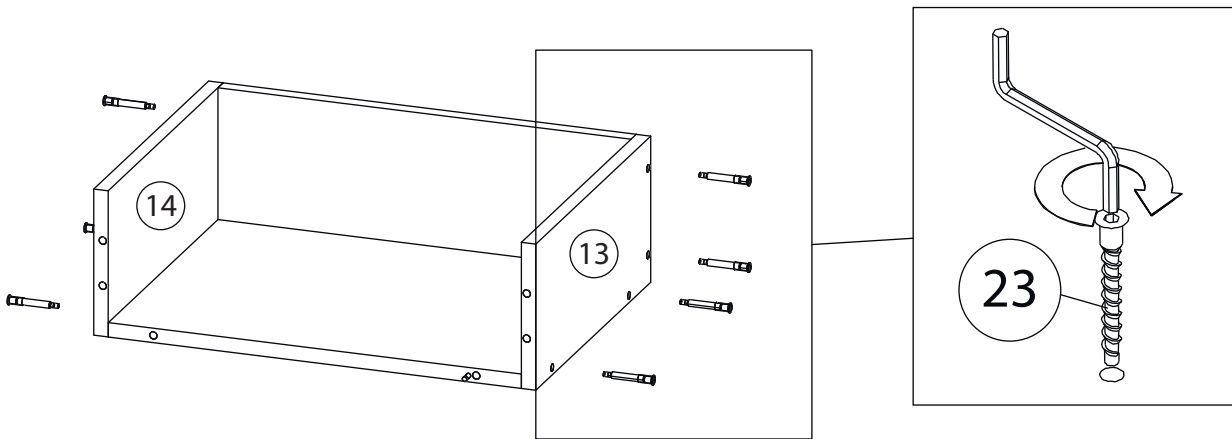

3

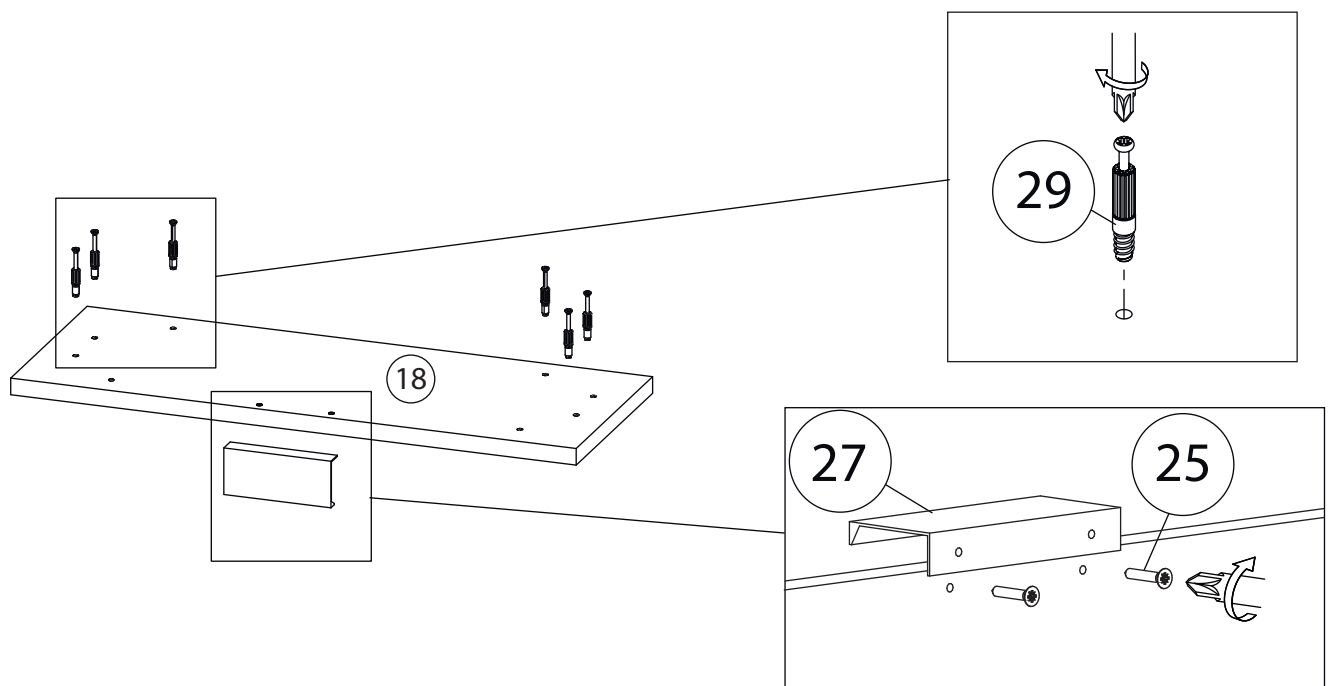

4

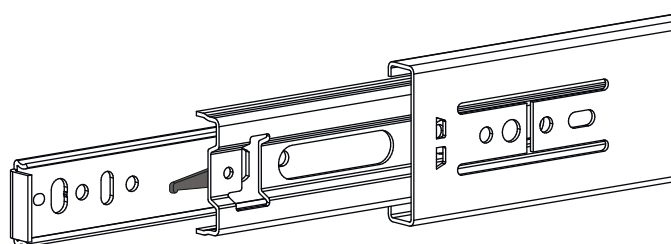
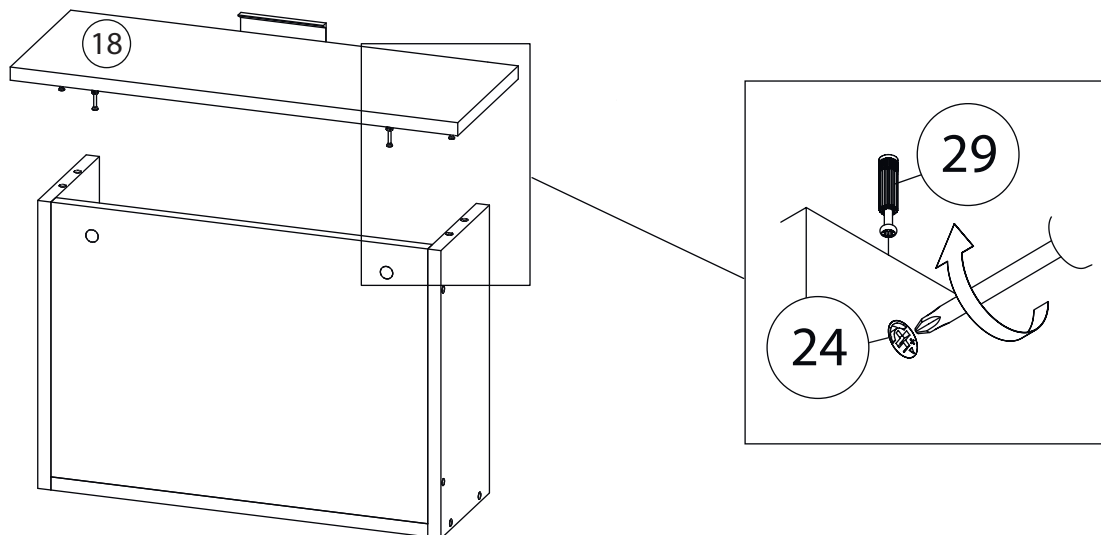

Внимание! Во избежание заклинивания механизма не устанавливайте заглушки винтов и эксцентриков над направляющими!

Схема установки шариковых направляющих.

Для установки шариковых направляющих в изделие необходимо разъединить их на две части. Широкая часть устанавливается на боковую стенку каркаса, а узкая на боковую стенку выдвижного ящика. Разъединение производится путем нажатия на пластиковый рычажок при выдвижении узкой части направляющей (смотри рисунок). Если направляющие крепятся на одной боковине с двух сторон, то саморезы необходимо крепить в разные отверстия направляющей. Для регулировки выкатных ящиков по высоте необходимо крепить узкую часть направляющей через ее овальные отверстия.

5

Шариковые направляющие

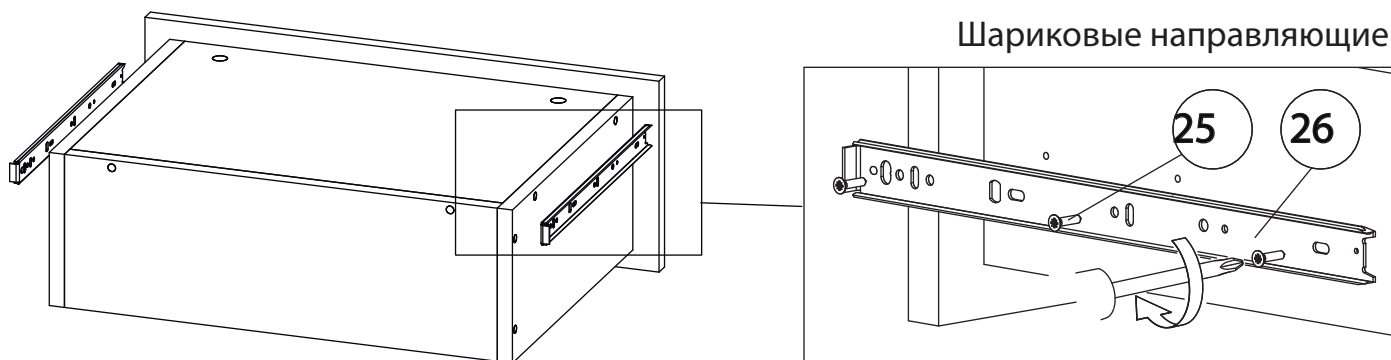

7

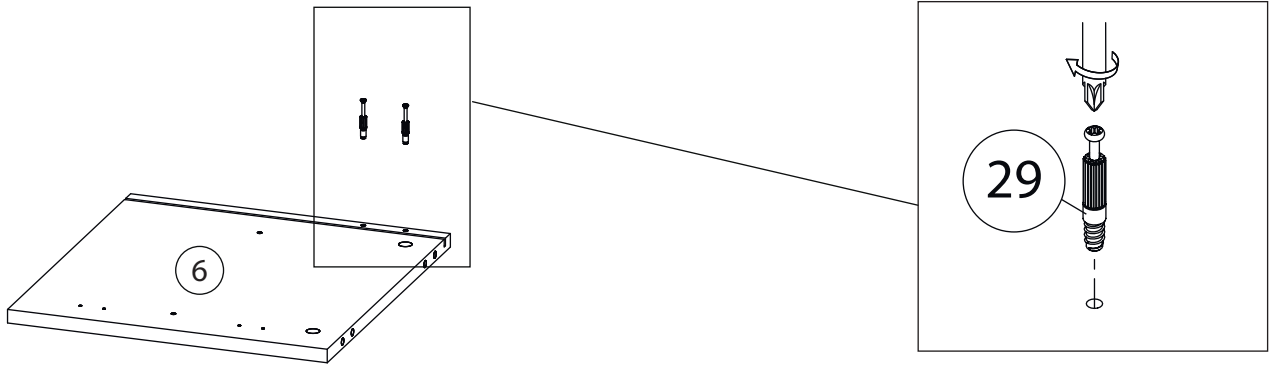

Бок левый (7)
собирается зеркально

8

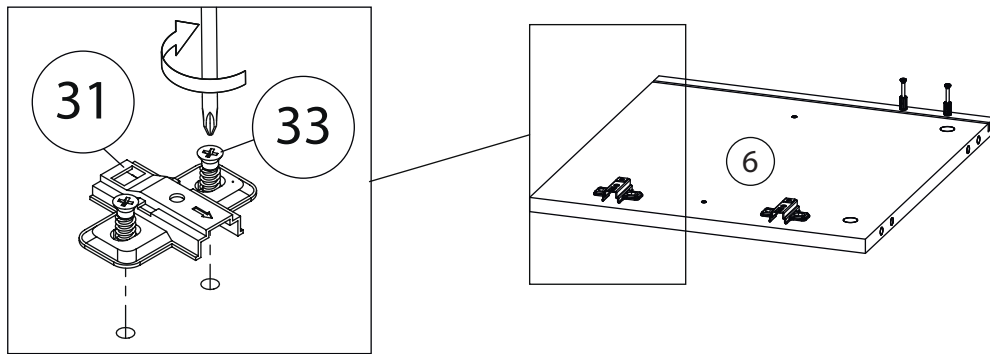

Бок левый (7), вертикаль (9)
собирается аналогично.

9

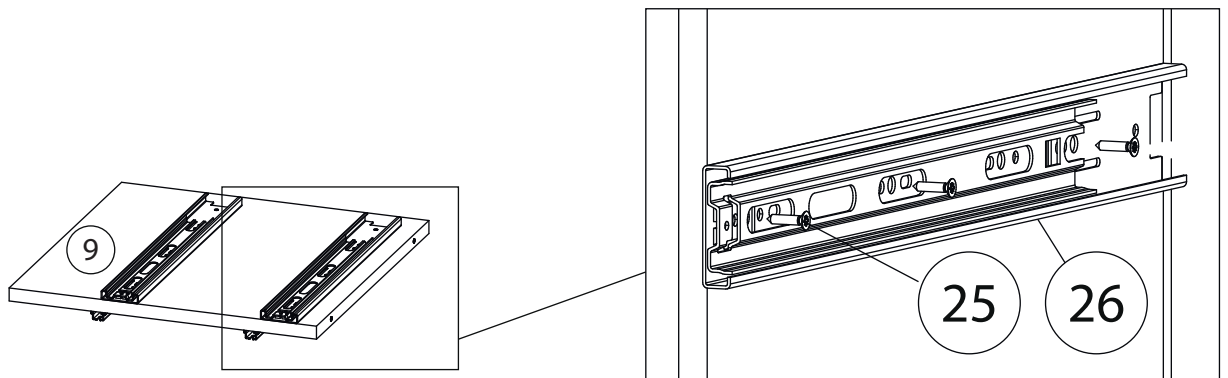

10

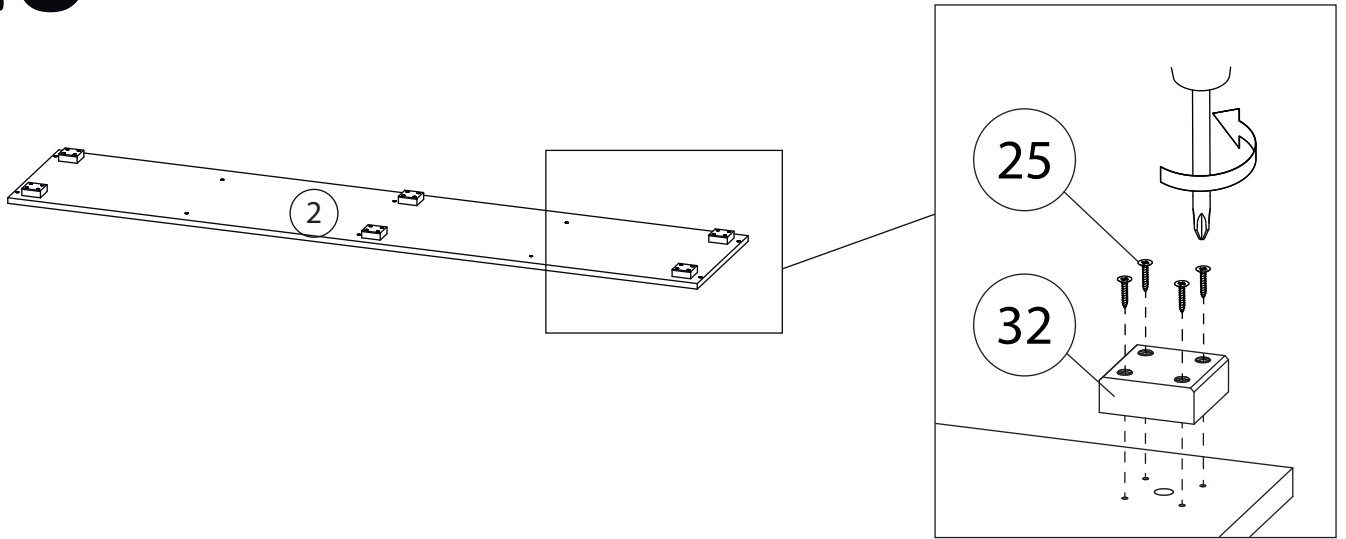

11

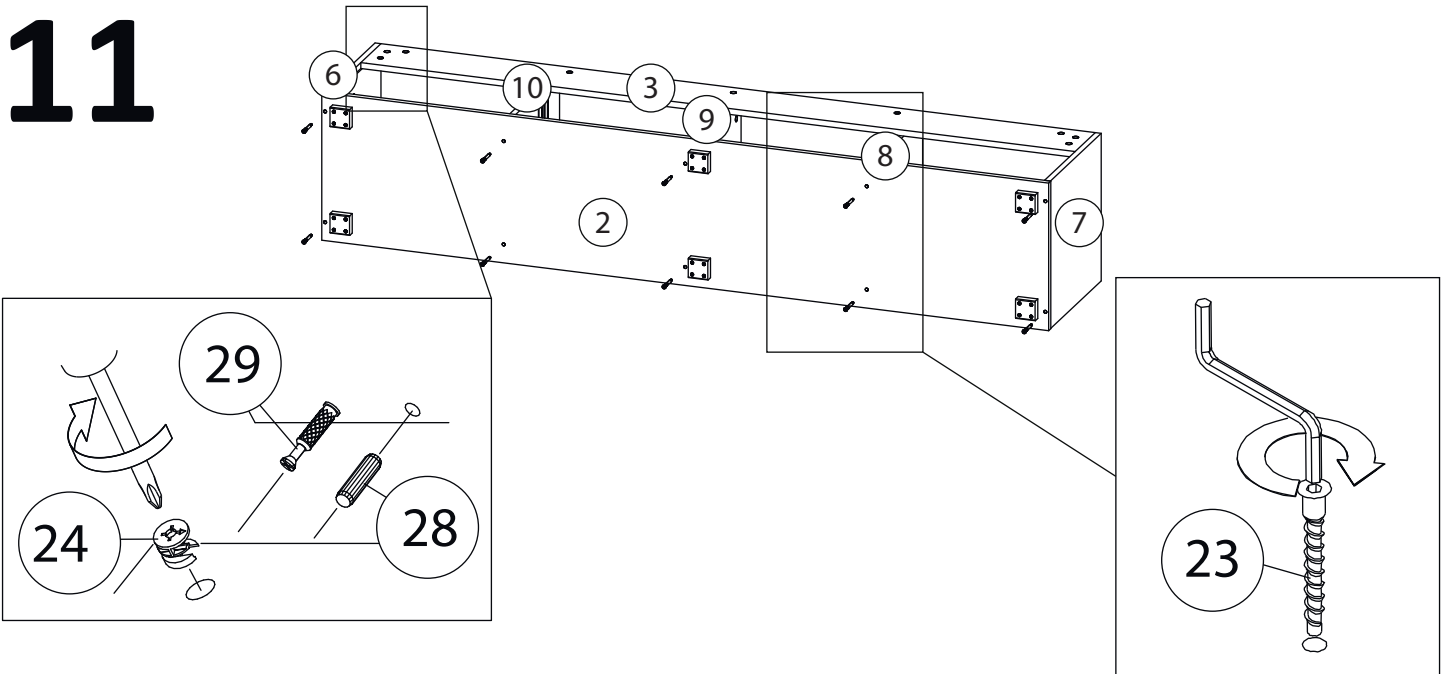

12

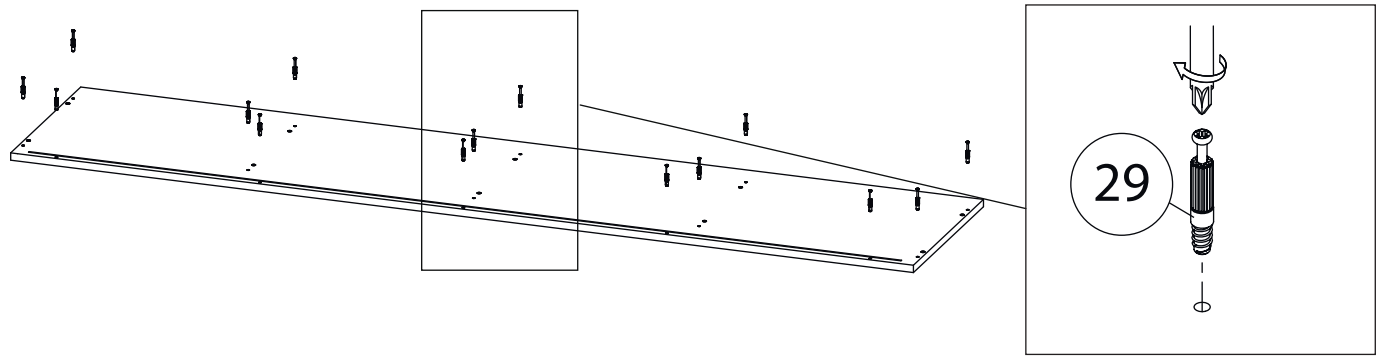

13

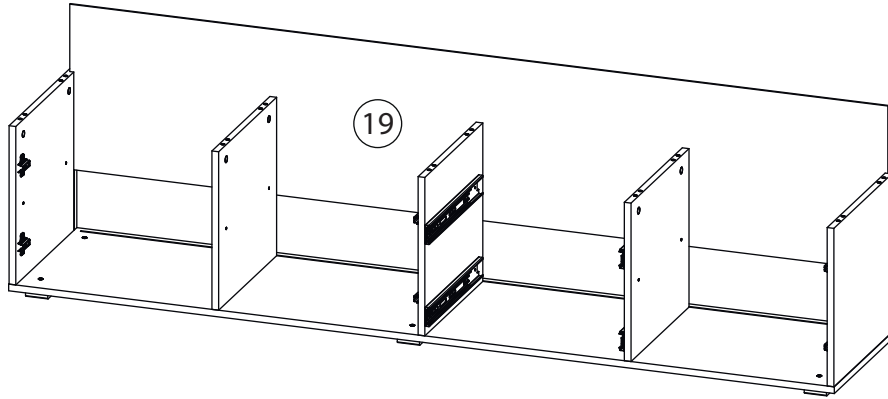

14

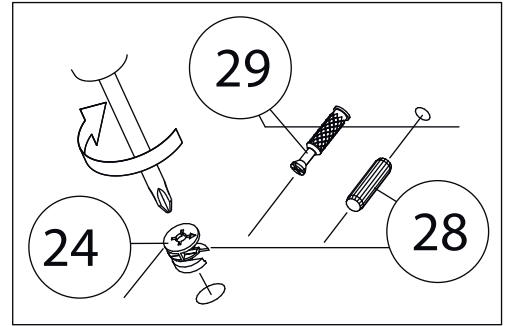
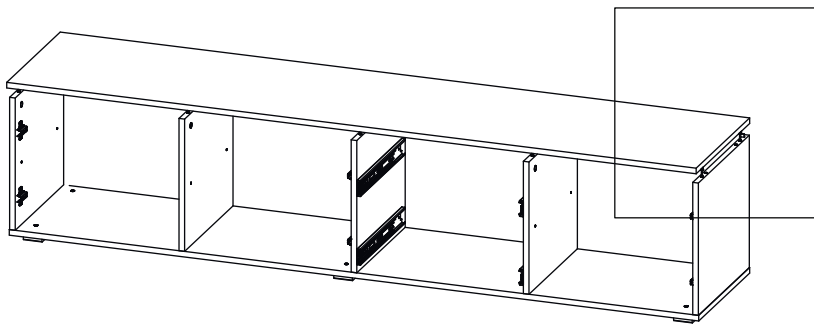

15

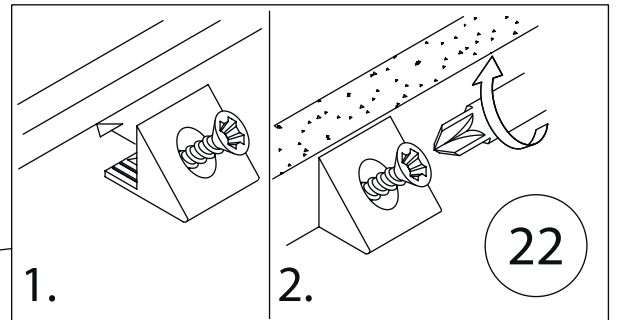
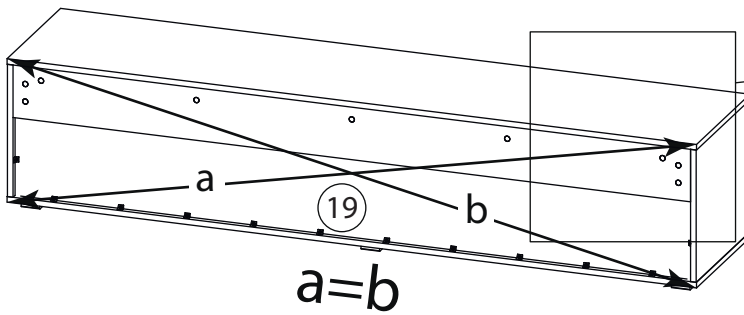

16

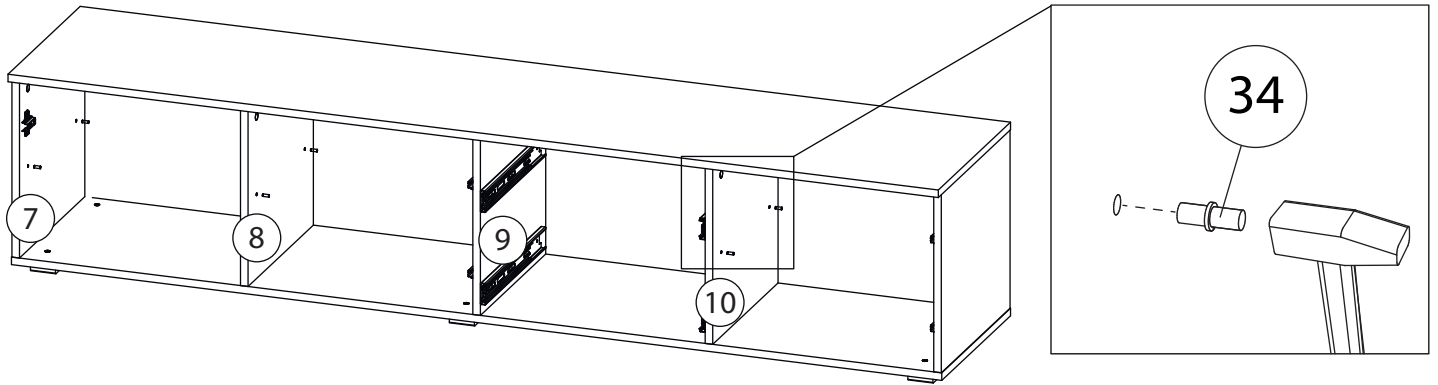

17

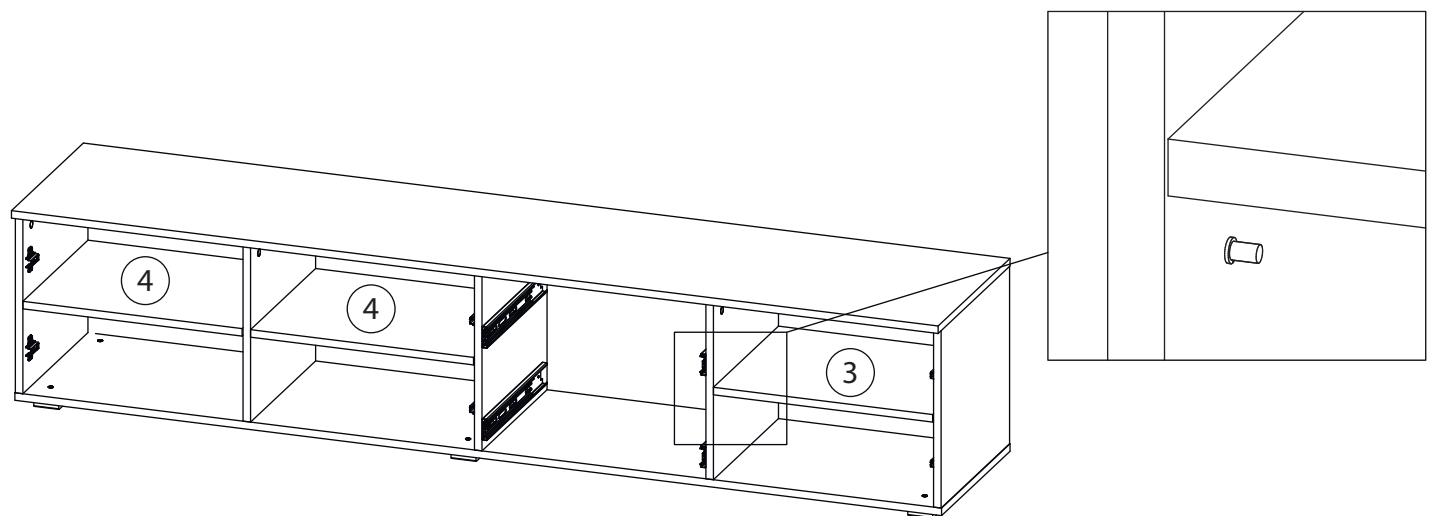

18

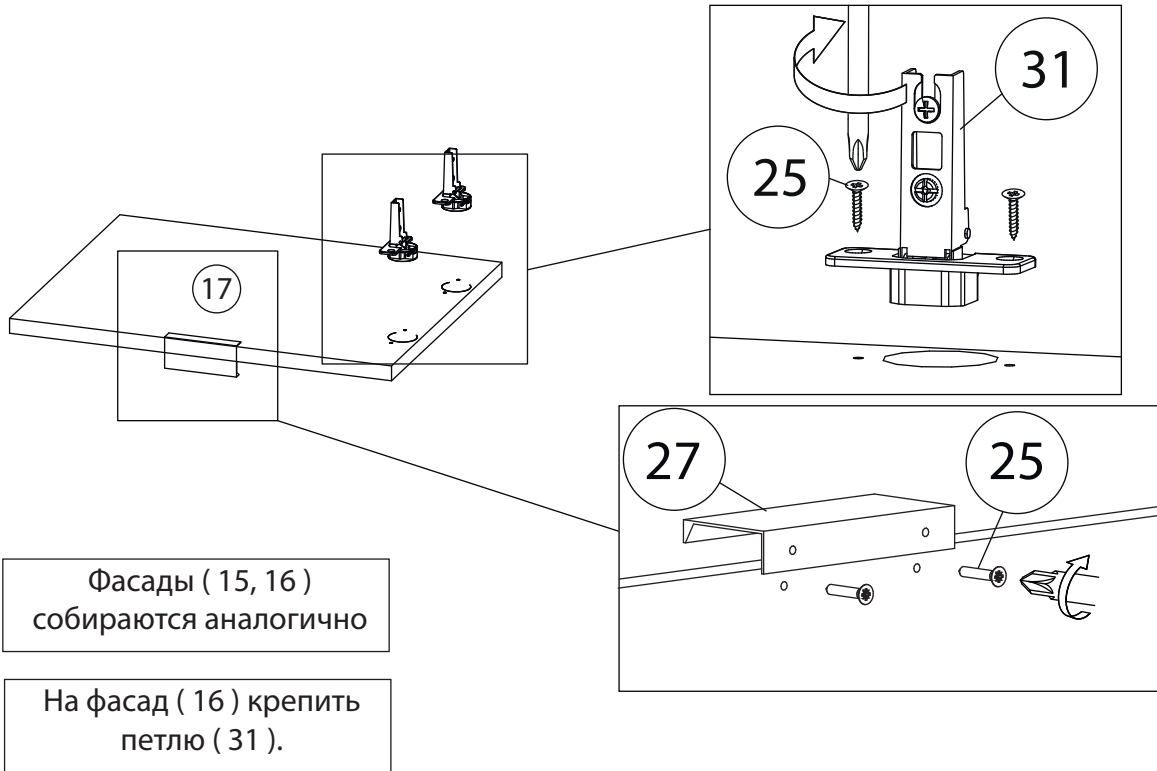

17

Заклеить технические отверстия заглушками.

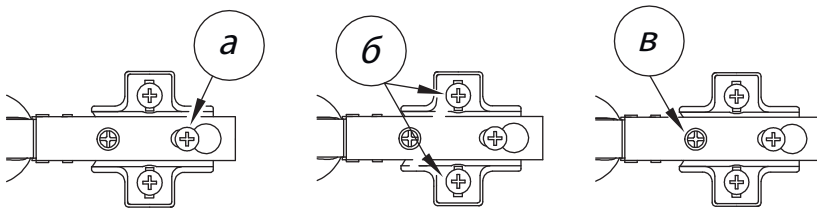

Регулировка петель
а - регулировка расстояния
между дверью и корпусом
б - регулировка положения
двери по-вертикали
в - регулировка положения
двери по-горизонтали

18

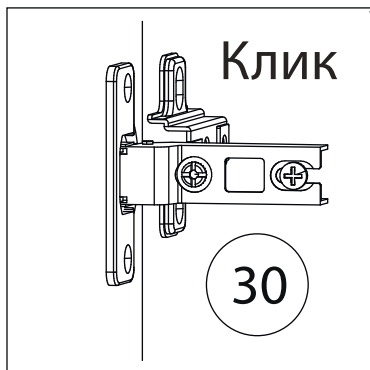
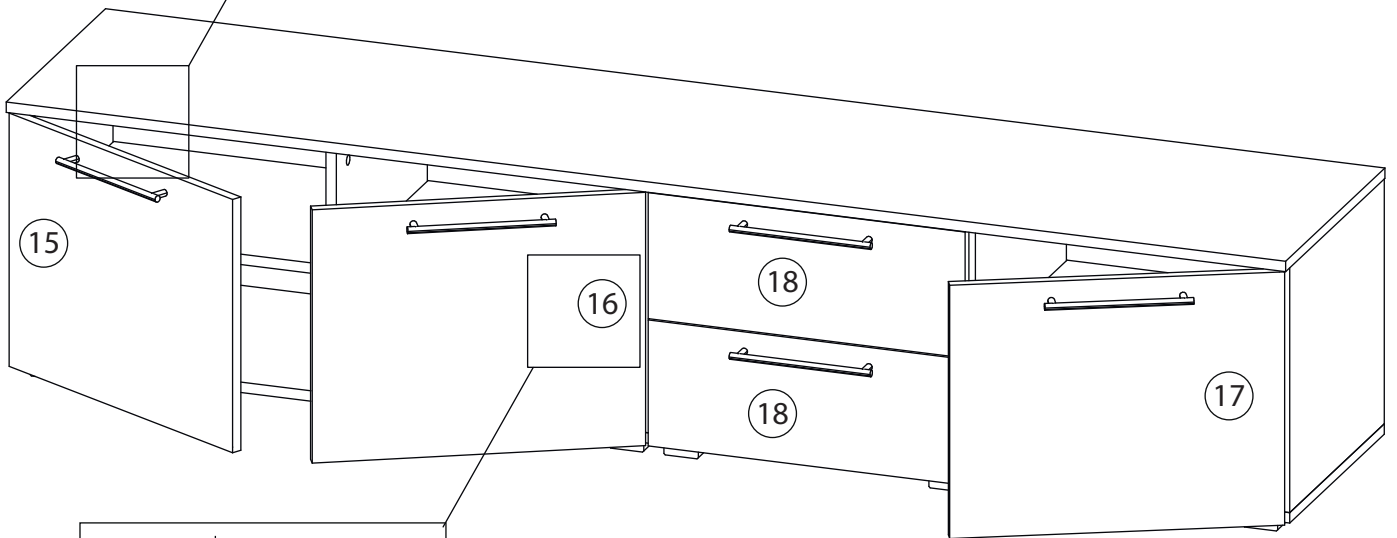
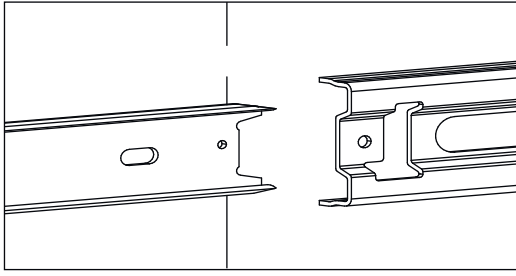

Заклеить технические отверстия заглушками.