

Инструкция по сборке

Бонди

Комод -1

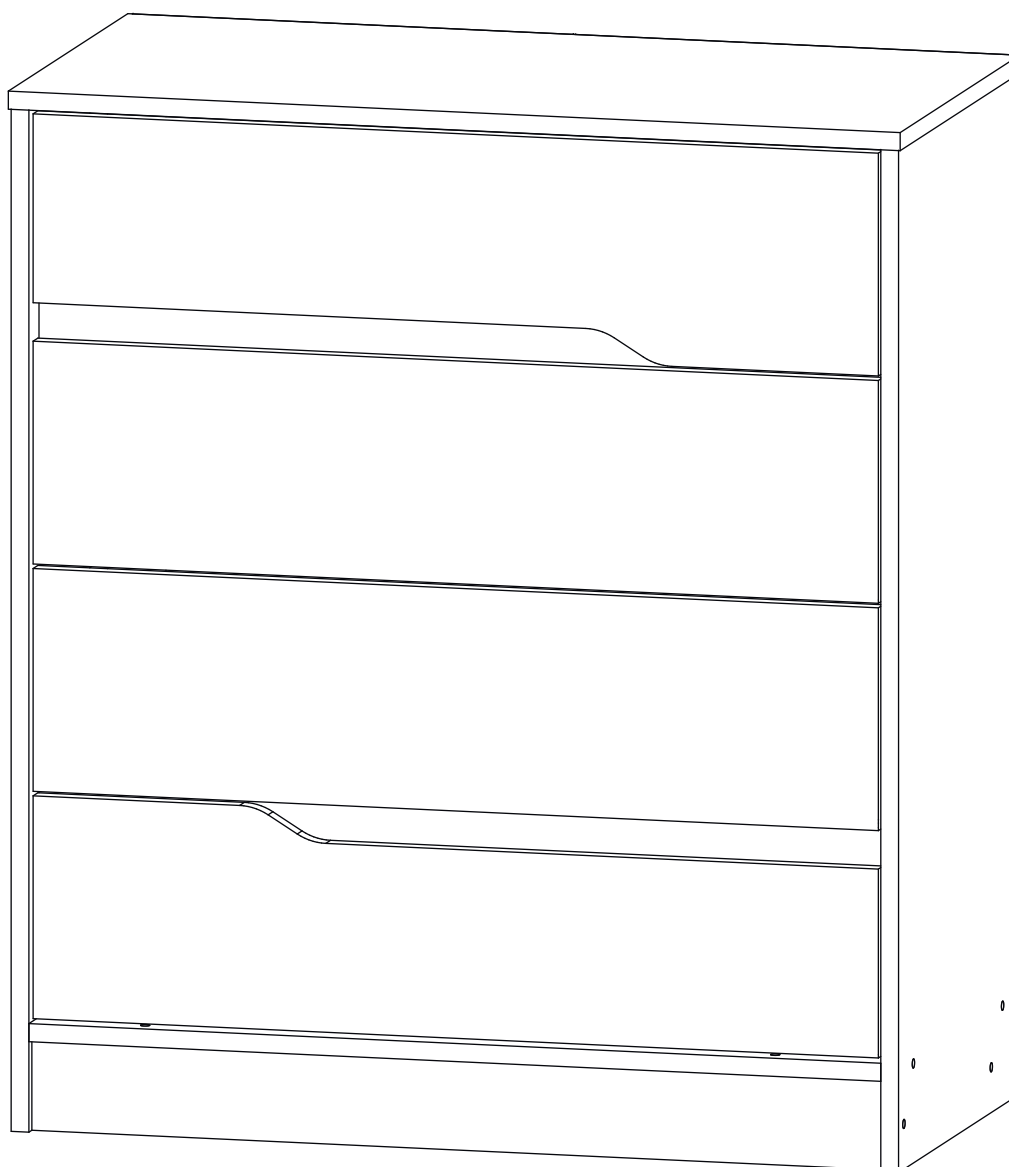

Детали

Поз.	Наименование	Кол-во	Длина	Ширина
1	Бок правый	1	904	400
2	Бок левый	1	904	400
3	Крыша	1	804	402
4	Дно	1	768	400
5	Дно ящика	4	710	334
6	Фасад ящика	2	197	762
7	Фасад ящика	1	197	762
8	Фасад ящика	1	197	762
9	Задн. пан. ящика	2	147	710
10	Задн. пан. ящика	2	117	710
11	Цоколь	2	768	80
12	Бок. ящ. правая	2	147	350
13	Бок. ящ. левая	2	147	350
14	Бок. ящ. левая	2	117	350
15	Бок. ящ. правая	2	117	350
16	Задняя стенка	2	840	397
17	Планка между фасадами	2	50	768

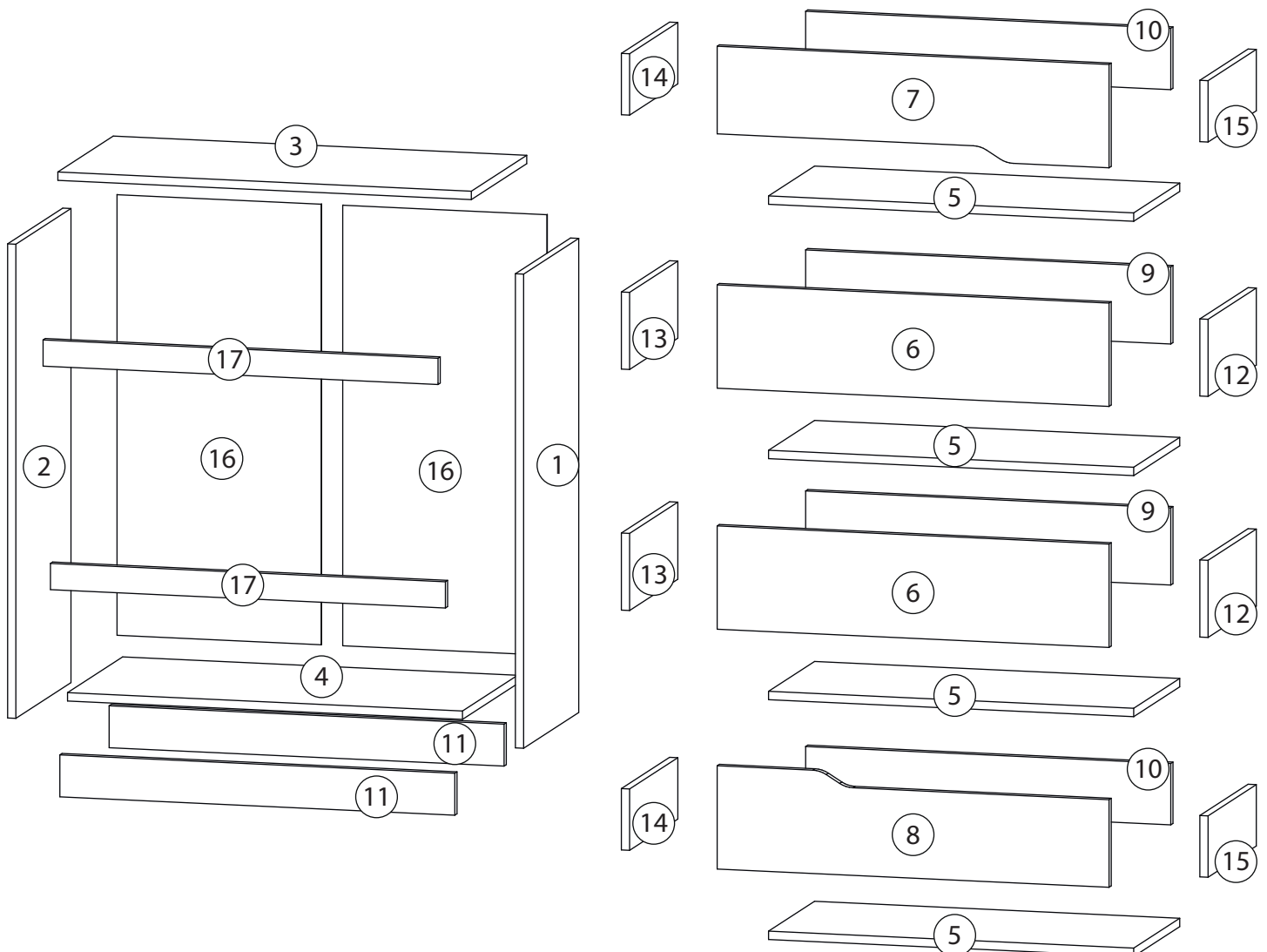

Фурнитура

				
18	19	20	21	22
<u>Заглушка</u> Ø13	<u>Заглушка</u> Ø17-20	<u>Подпятник</u>	<u>Евровинт 7x50</u>	<u>Крепежный уголок</u>
				
23	24	25	26	
<u>Саморез 3,5x16</u>	<u>Шариковые направляющие</u>	<u>Профиль для ДВП</u>	<u>Гвоздь 1,6x25</u>	
				
27	28	29		
<u>Шкант бук</u>	<u>Шток эксцентрика</u>	<u>Эксцентрик</u>		

1

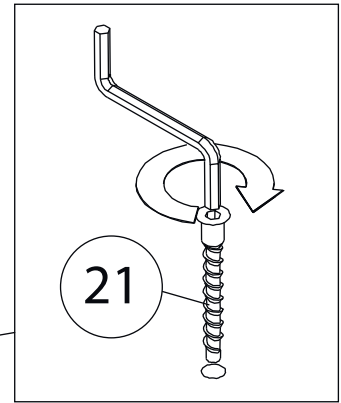
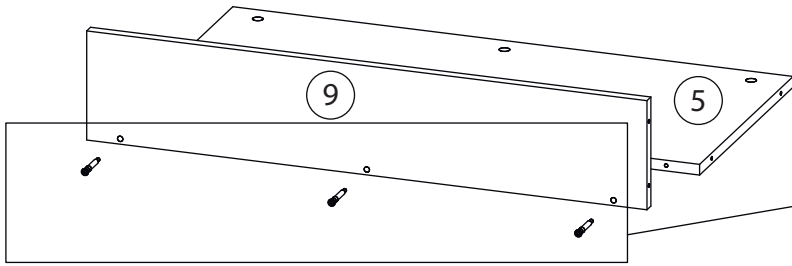

2

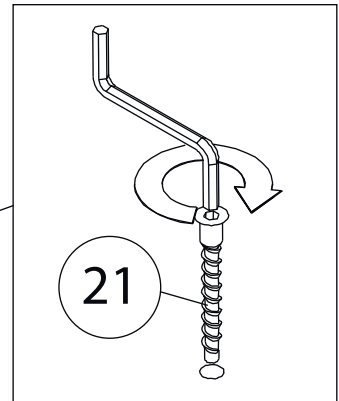
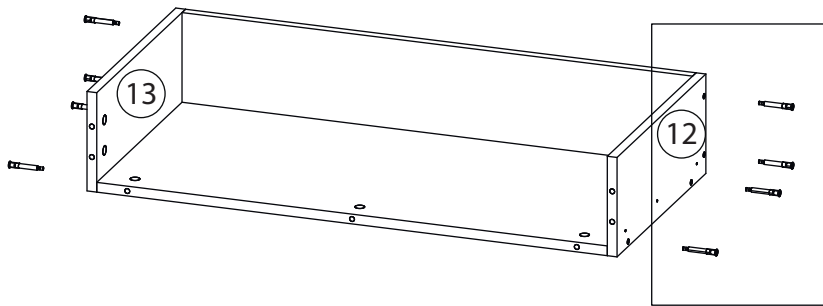

3

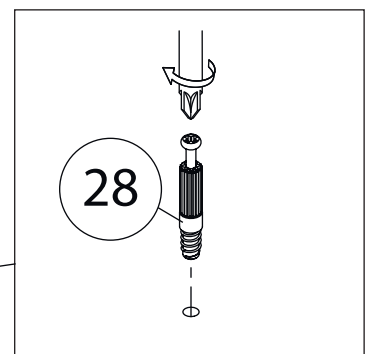
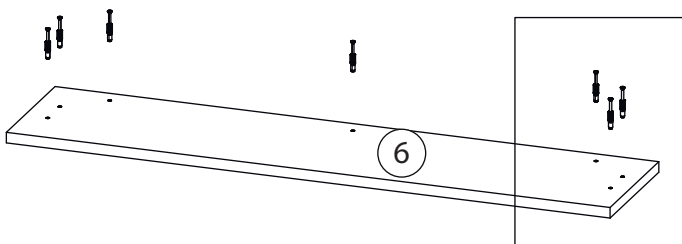

4

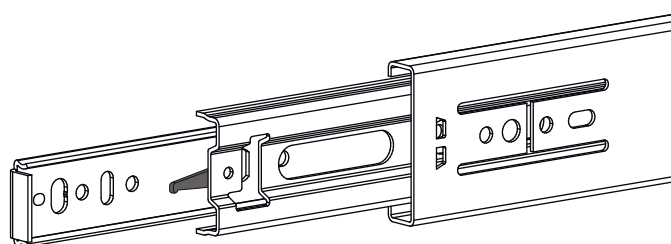
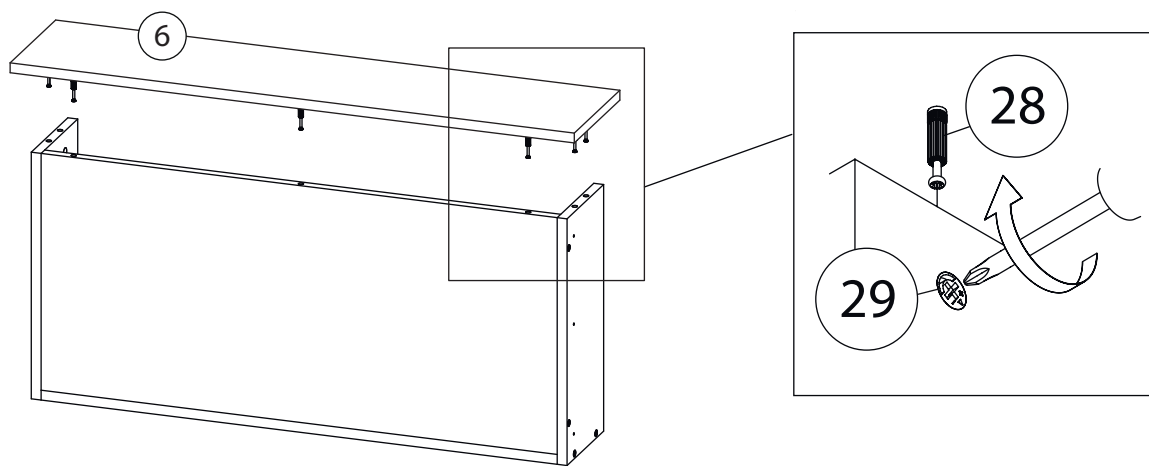

Внимание! Во избежание заклинивания механизма не устанавливайте заглушки винтов и эксцентриков над направляющими!

Схема установки шариковых направляющих.

Для установки шариковых направляющих в изделие необходимо разъединить их на две части. Широкая часть устанавливается на боковую стенку каркаса, а узкая на боковую стенку выдвижного ящика. Разъединение производится путем нажатия на пластиковый рычажок при выдвижении узкой части направляющей (смотри рисунок). Если направляющие крепятся на одной боковине с двух сторон, то саморезы необходимо крепить в разные отверстия направляющей. Для регулировки выкатных ящиков по высоте необходимо крепить узкую часть направляющей через ее овальные отверстия.

5

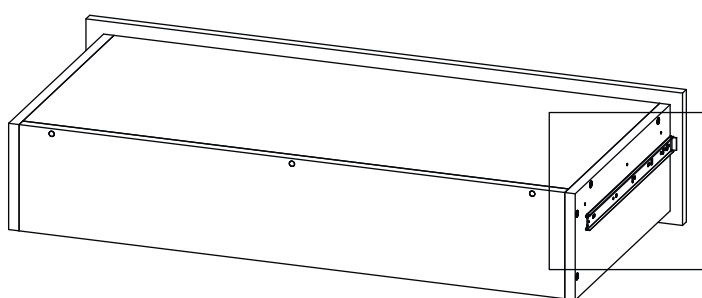

Шариковые направляющие

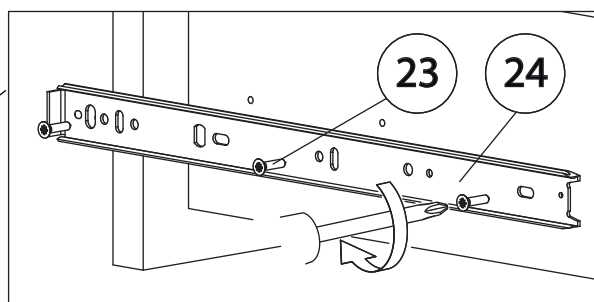

Остальные ящики собираются аналогично

6

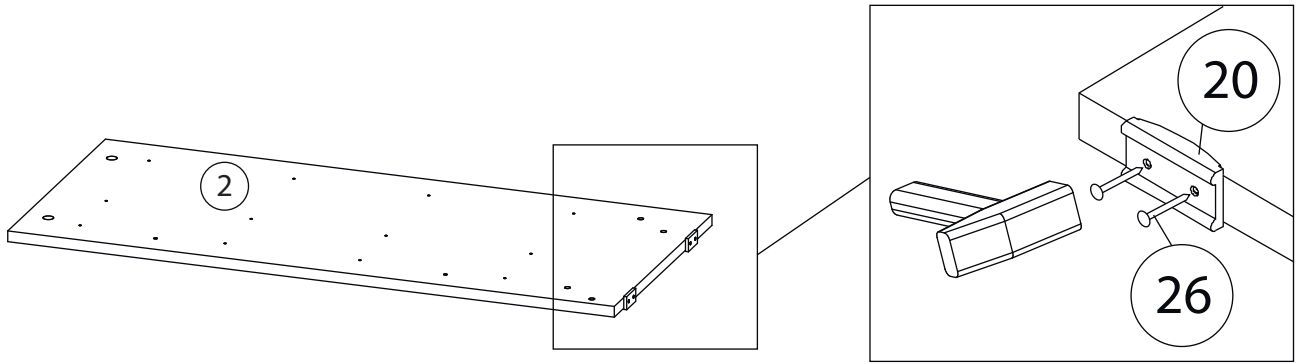

7

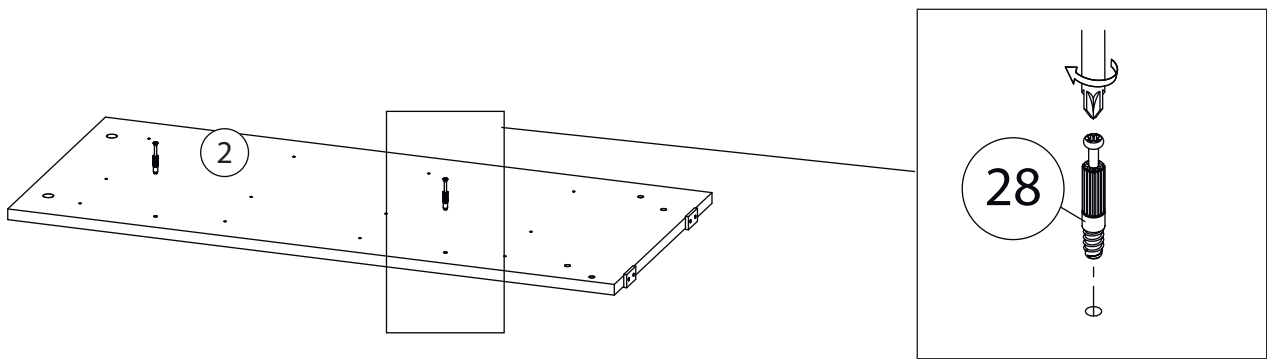

8

Отступить от края боковины на 19 мм и прикрутить направляющую.

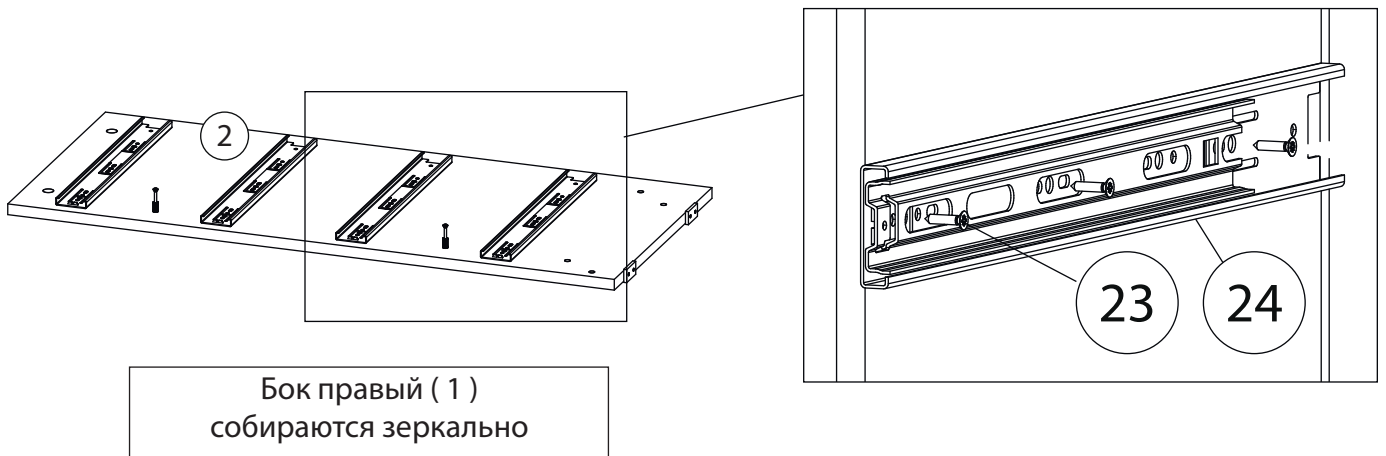

9

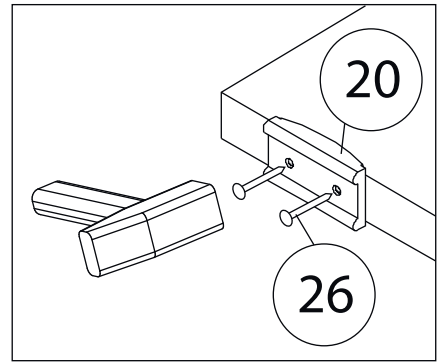
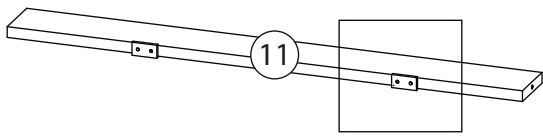

Второй цоколь (11)
собираются аналогично

10

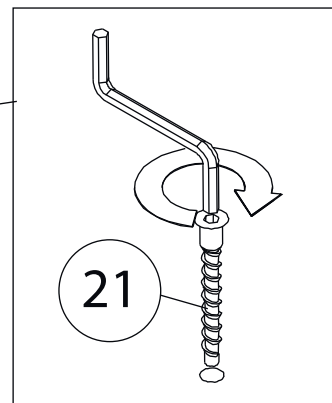
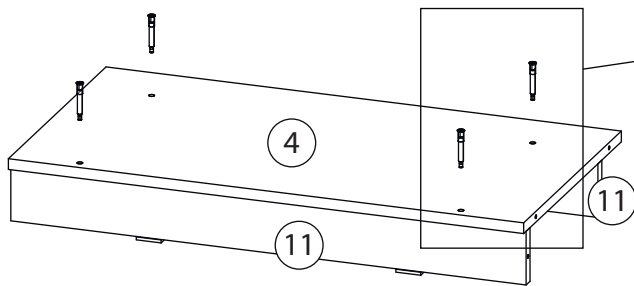

11

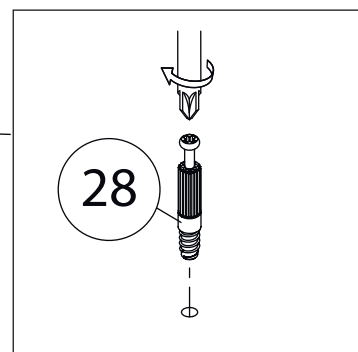
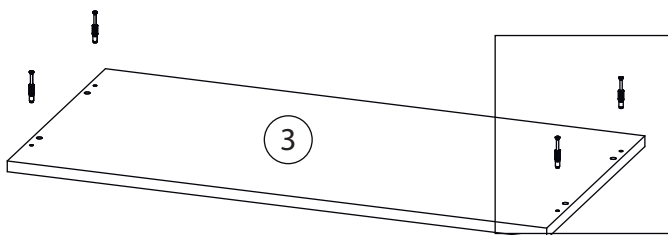

12

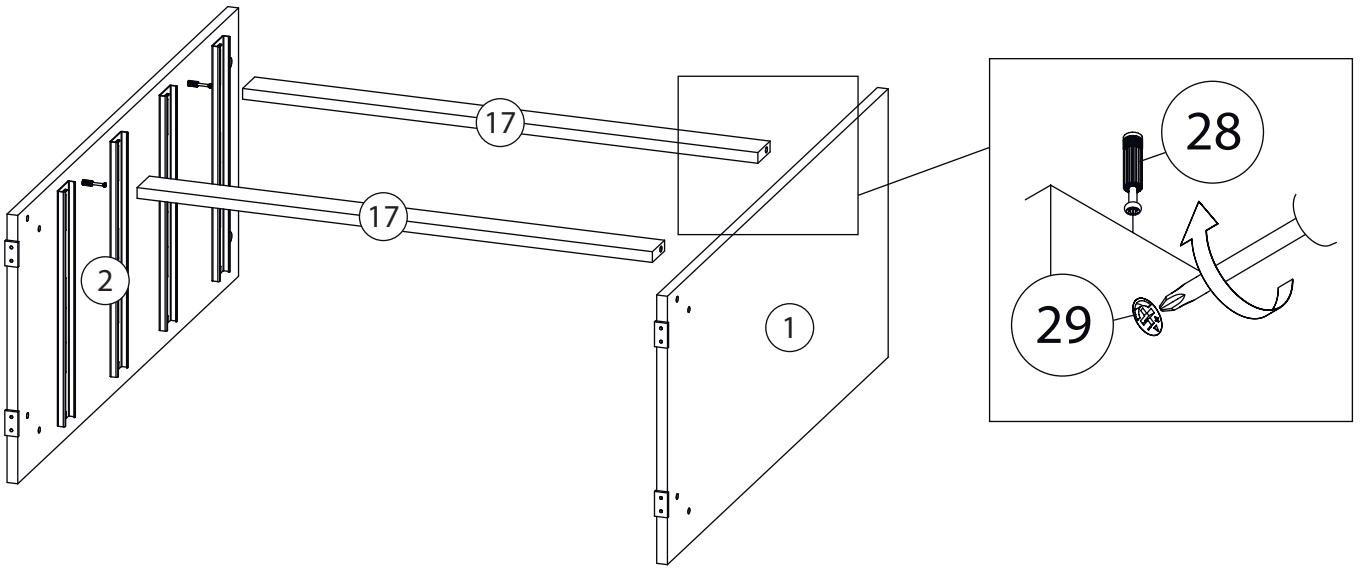

13

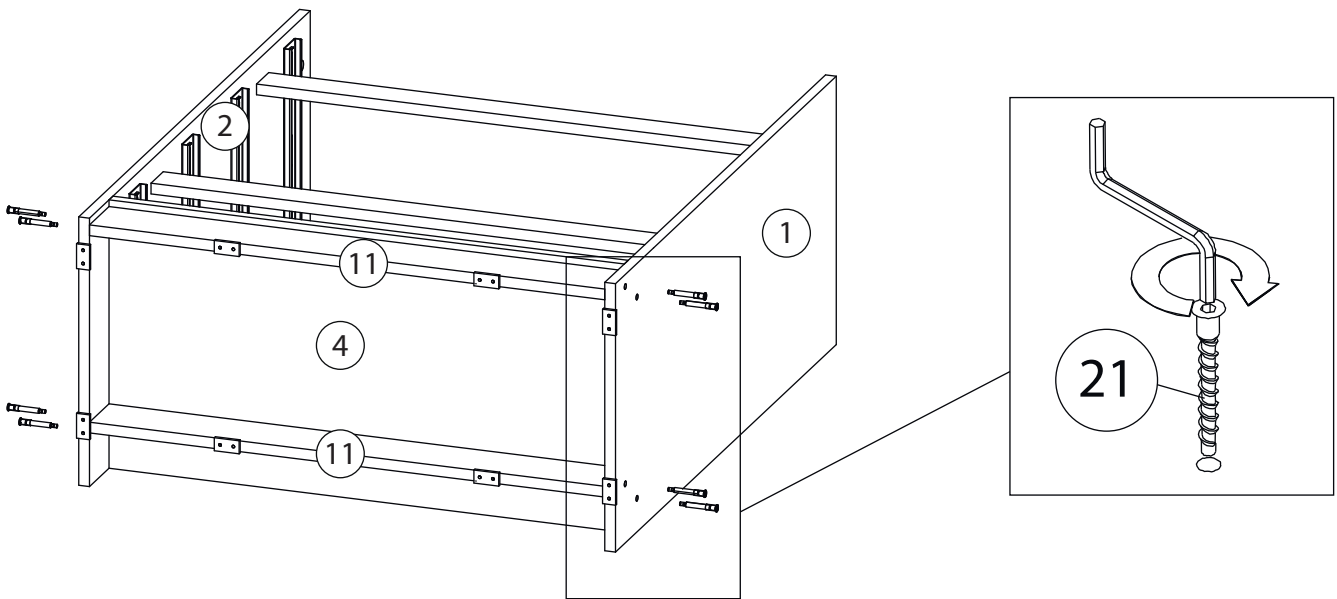

14

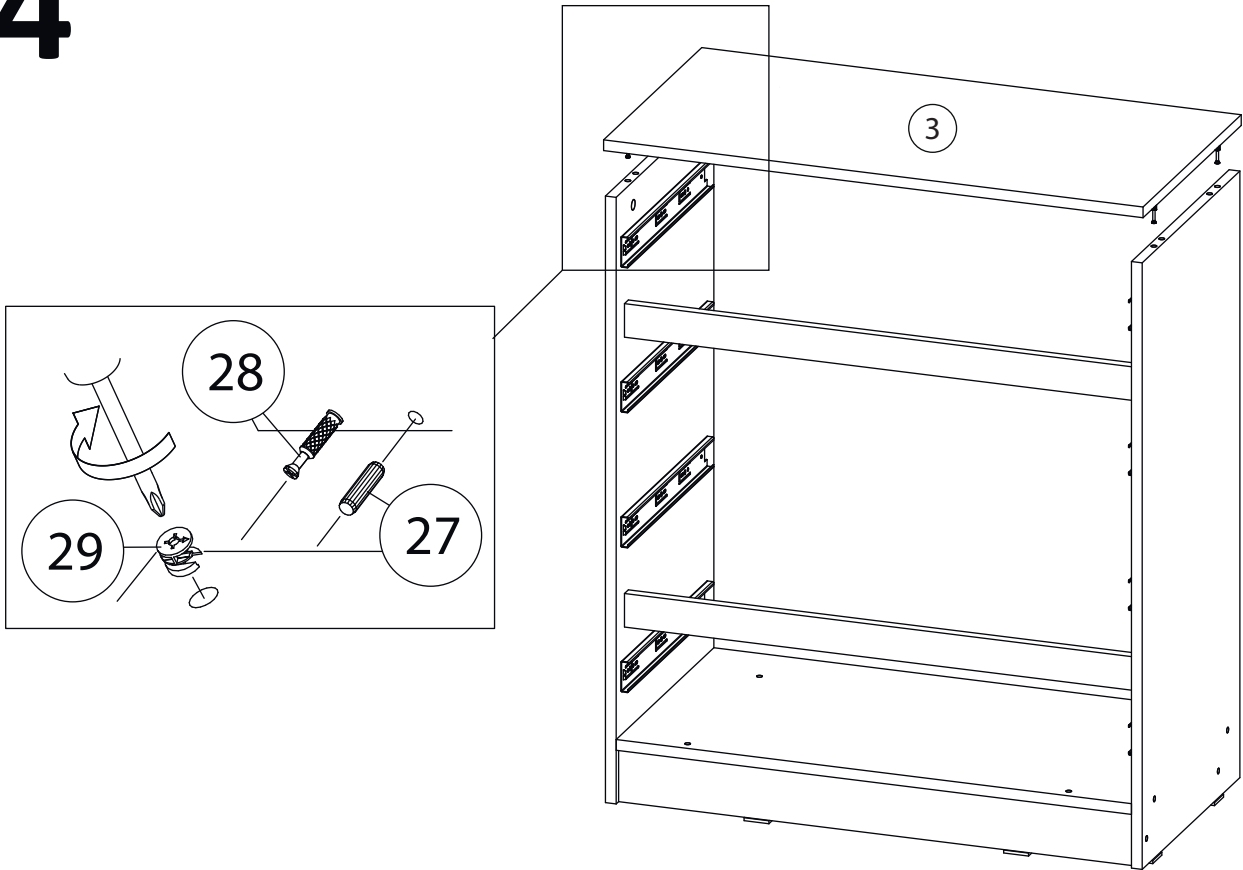

15

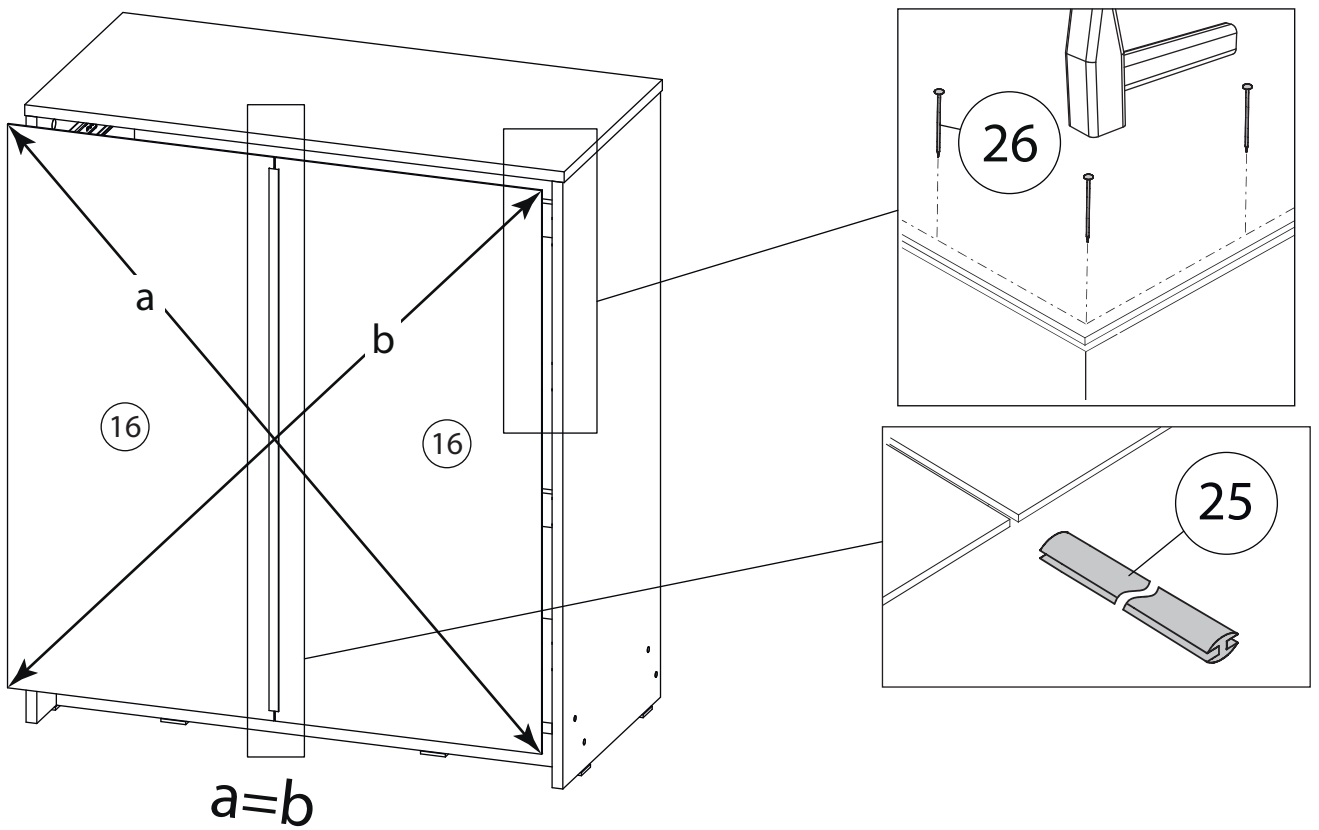

16

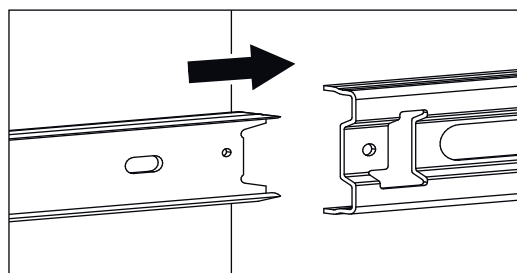
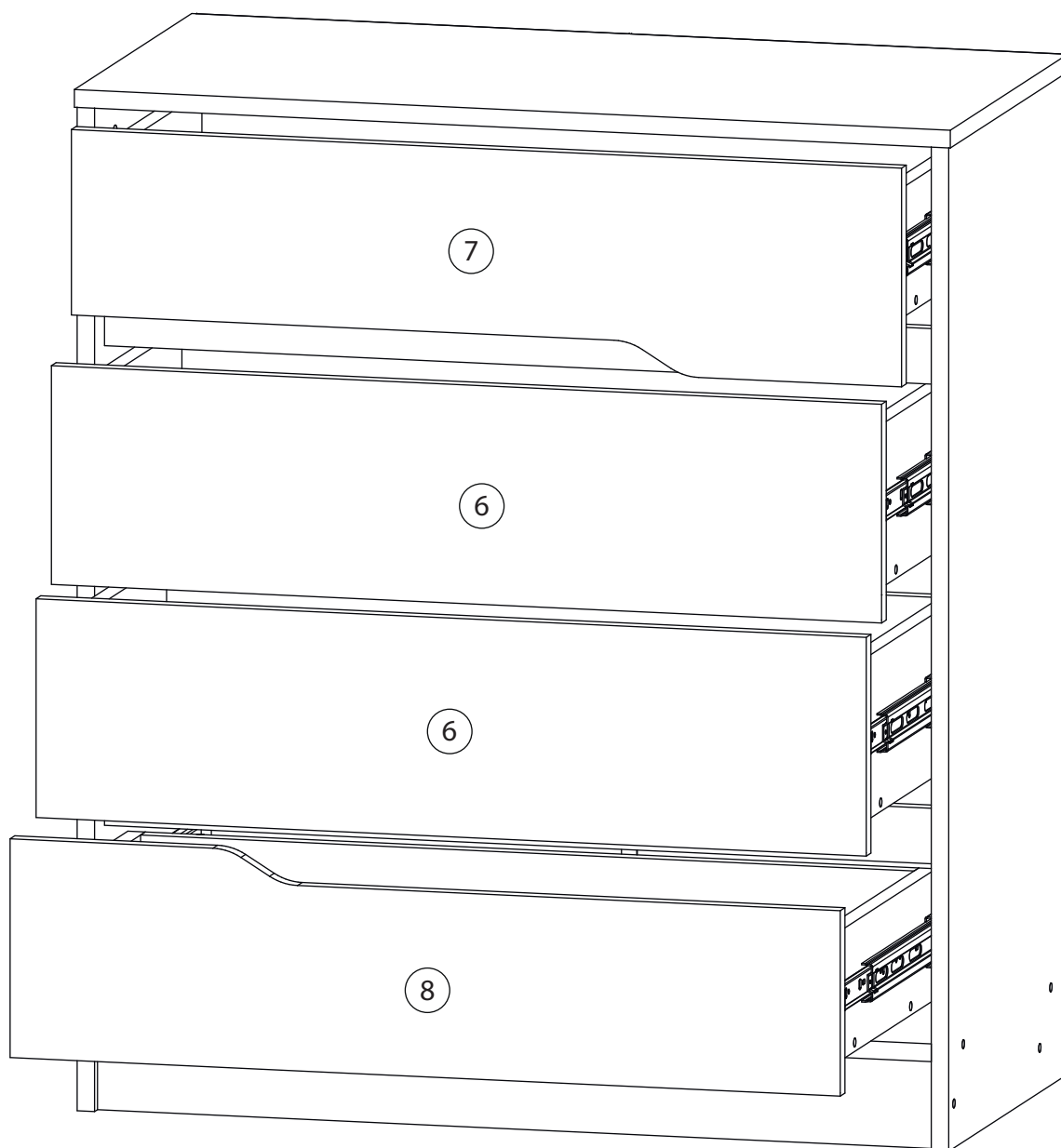

Заклеить технические отверстия заглушками.