

Инструкция по сборке типовая

Хейсон -2

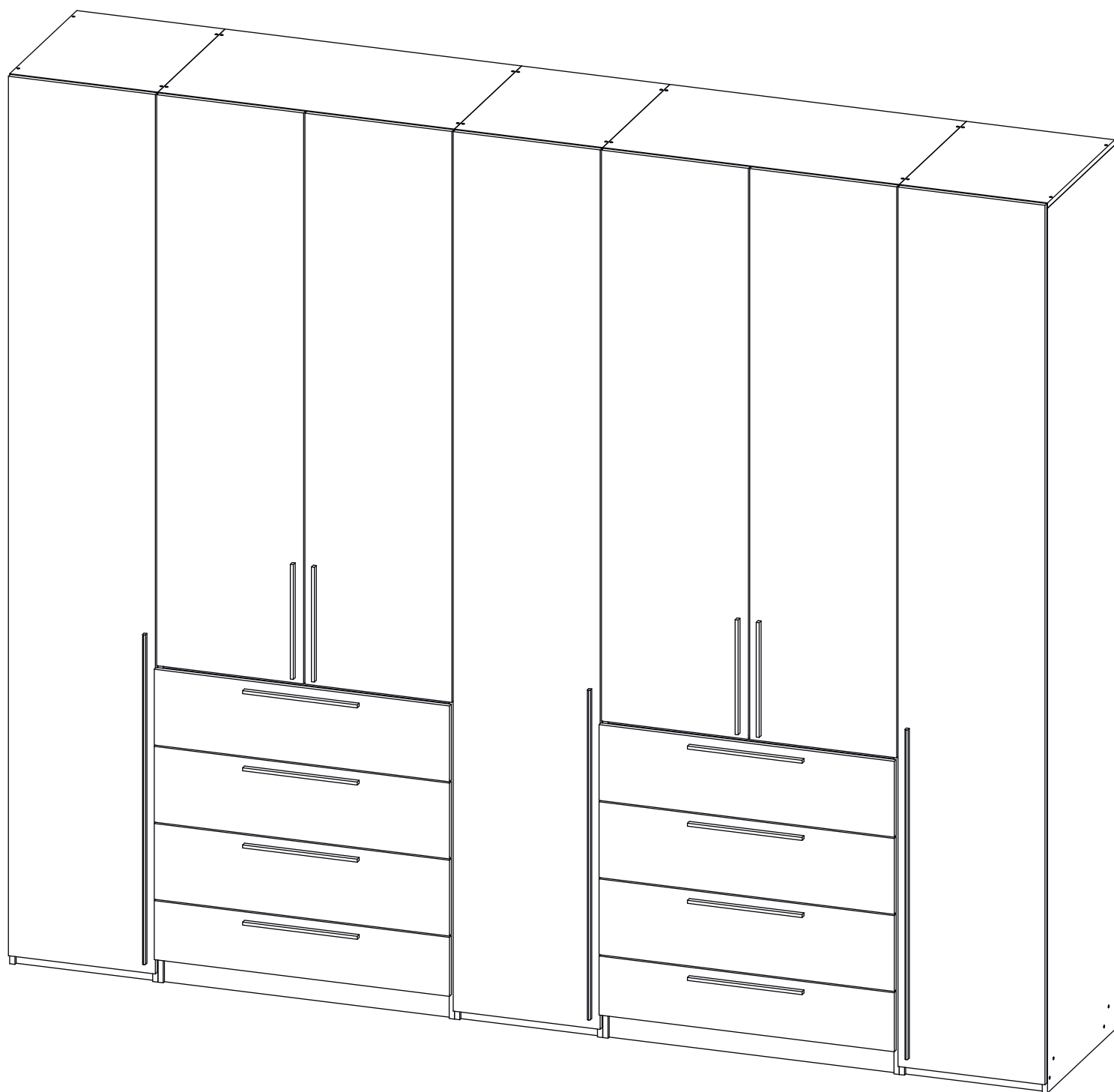





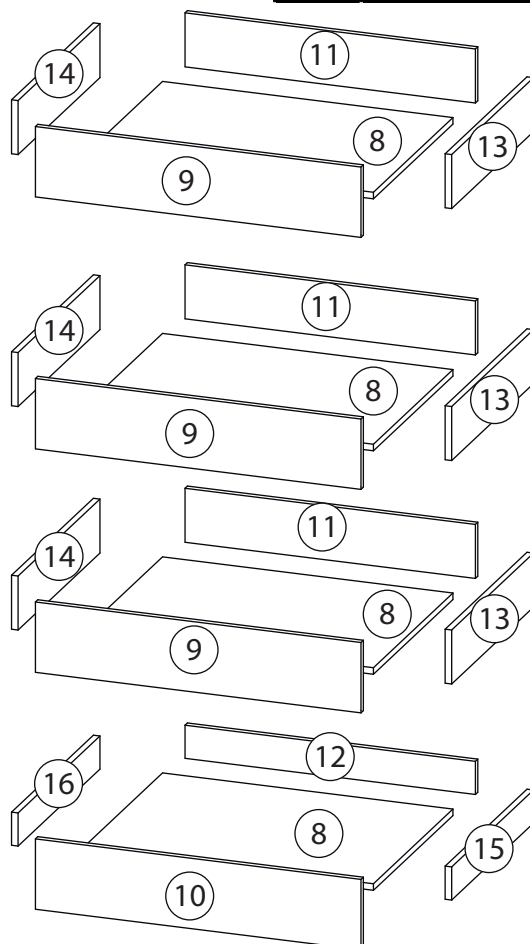
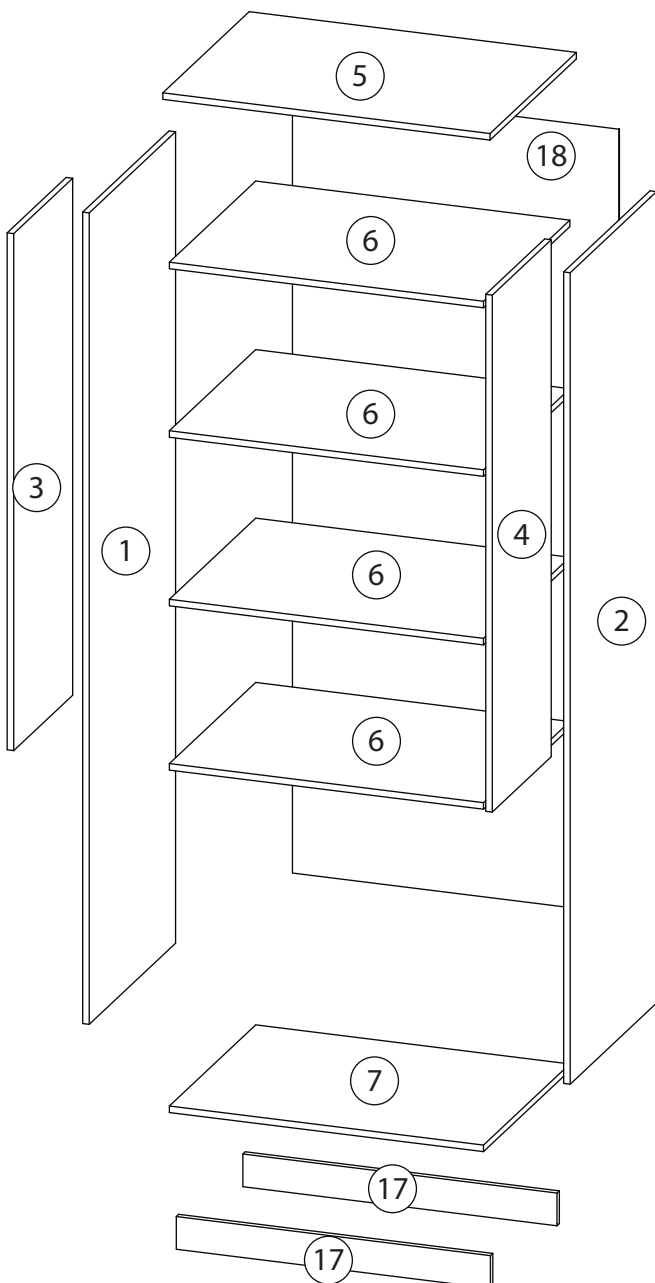

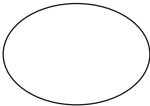

Детали

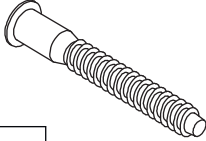
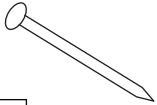
Поз.	Наименование	Кол-во
1	Бок левый	1
2	Бок правый	1
3	Фасад	1
4	Фасад	1
5	Крыша	1
6	Полка	4
7	Дно	1
8	Дно ящика	4
9	Фасад ящика	3
10	Фасад ящика	1
11	Задн. пан. ящика	3
12	Задн. пан. ящика	1
13	Бок. ящ. правая	3
14	Бок. ящ. левая	3
15	Бок. ящ. правая	1
16	Бок. ящ. левая	1
17	Цоколь	2
18	Задняя стенка	1

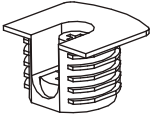
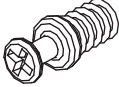
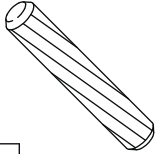
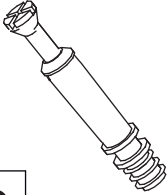
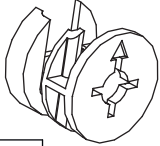

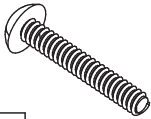
Фурнитура

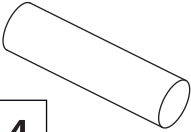
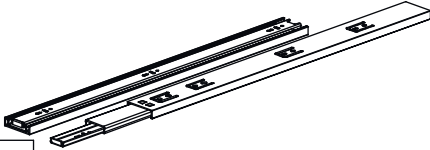
				
19	20	21	22	23
<u>Заглушка</u> Ø13	<u>Заглушка</u> Ø17-20	<u>Евровинт 6,3x13</u>	<u>Евровинт 7x50</u>	<u>Гвоздь 1,6x25</u>
				
24	25	26	27	28
<u>Саморез 3,5x16</u>	<u>Петля накладная</u>	<u>Стяжка VB35</u>	<u>Винт для стяжки</u> VB35	<u>Шкант бук</u>
				
29	30	31	32	33
<u>Шток эксцентрика</u>	<u>Эксцентрик</u>	<u>Ручка</u>	<u>Винт для ручки</u> M4x23	<u>Штангодержатель</u>
				
34	35			
<u>Штанга</u>	<u>Шариковые направляющие</u>			

1

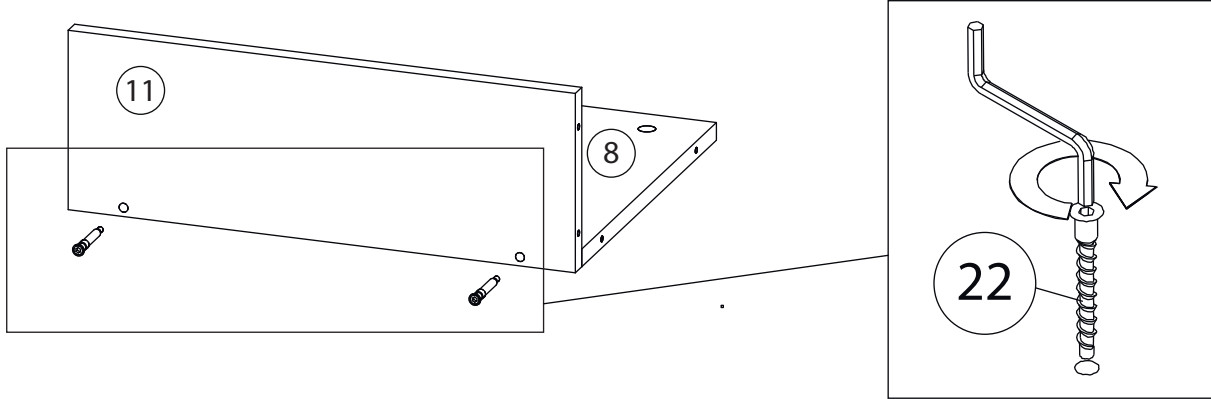

2

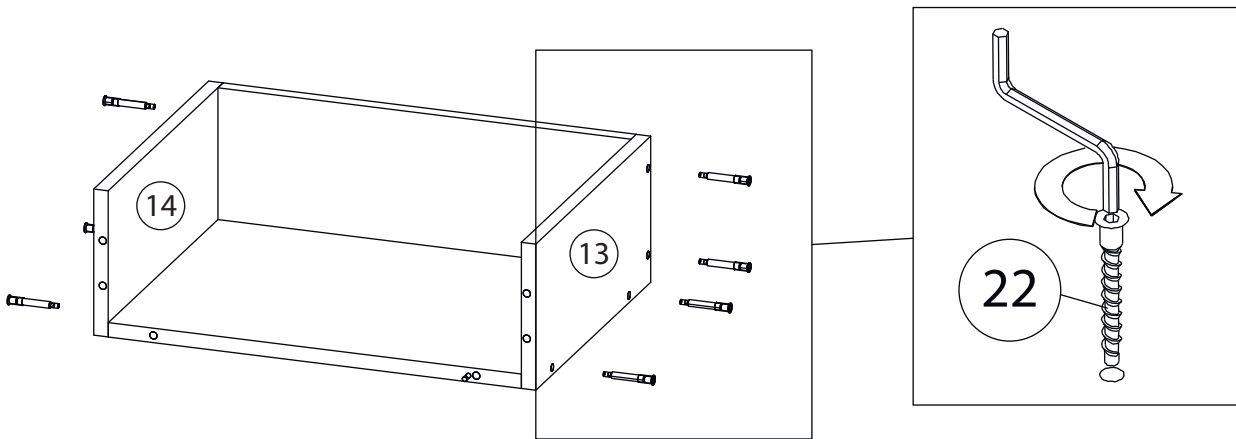

3

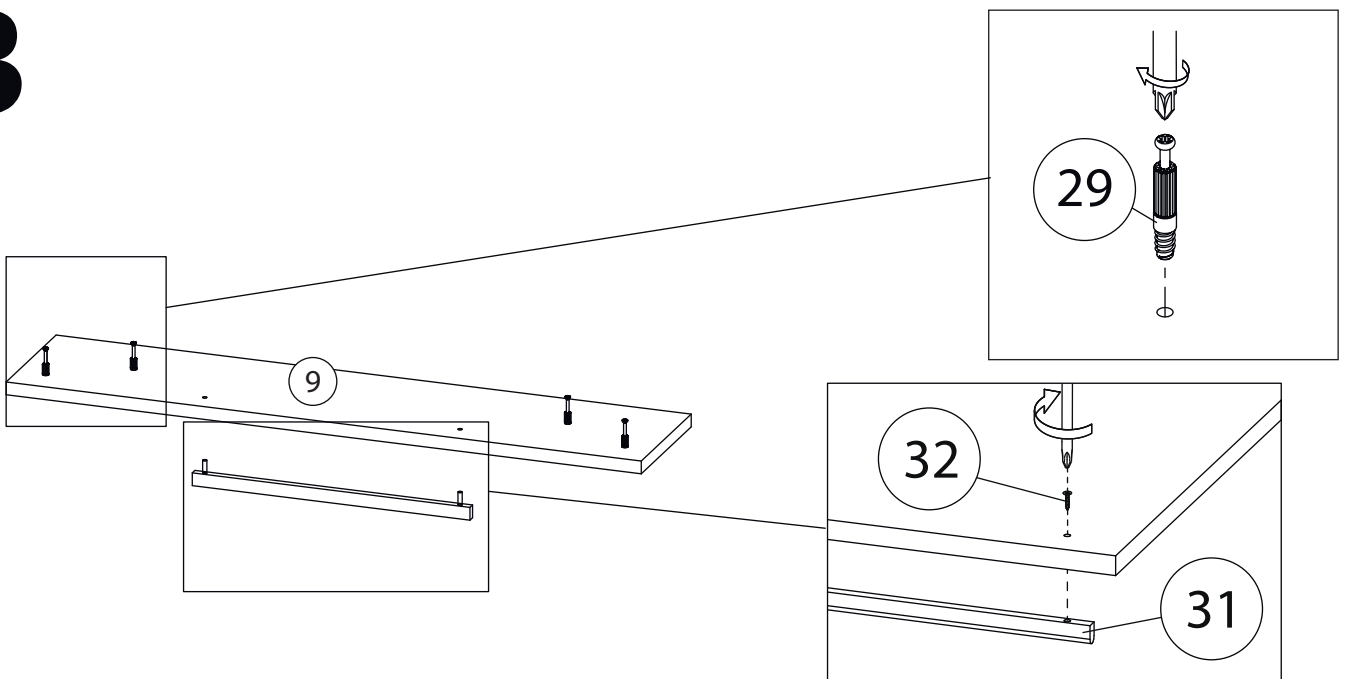

4

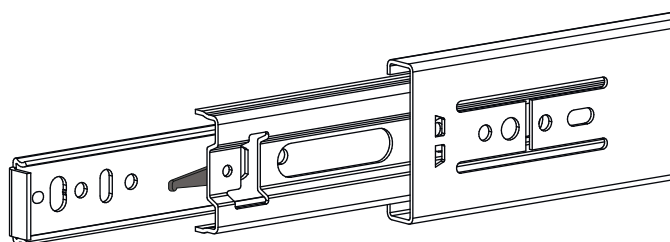
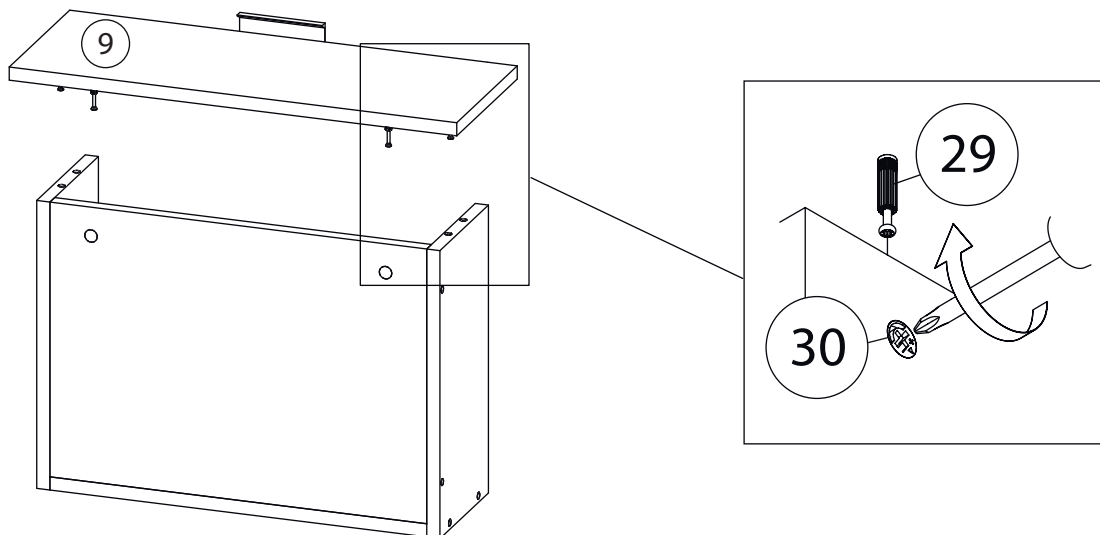

Внимание! Во избежание заклинивания механизма не устанавливайте заглушки винтов и эксцентриков над направляющими!

Схема установки шариковых направляющих.

Для установки шариковых направляющих в изделие необходимо разъединить их на две части. Широкая часть устанавливается на боковую стенку каркаса, а узкая на боковую стенку выдвижного ящика. Разъединение производится путем нажатия на пластиковый рычажок при выдвижении узкой части направляющей (смотри рисунок). Если направляющие крепятся на одной боковине с двух сторон, то саморезы необходимо крепить в разные отверстия направляющей. Для регулировки выкатных ящиков по высоте необходимо крепить узкую часть направляющей через ее овальные отверстия.

5

Шариковые направляющие

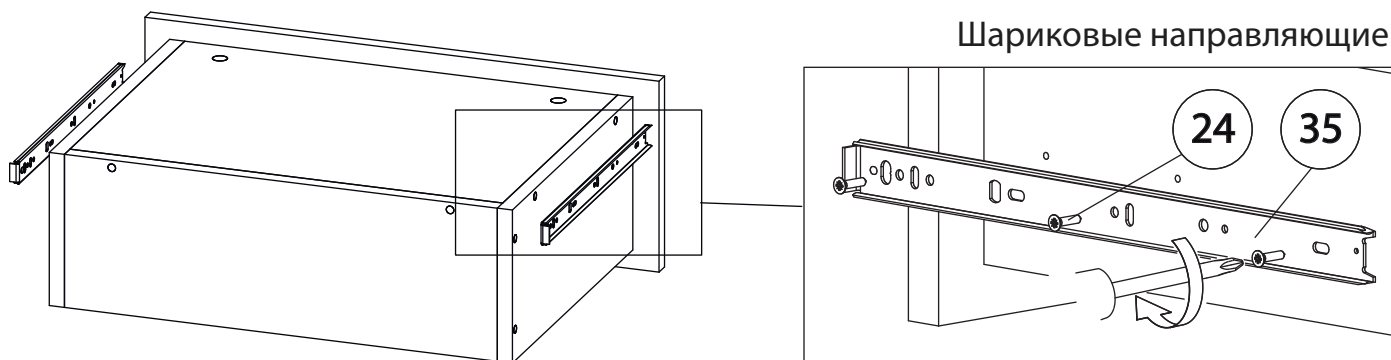

6

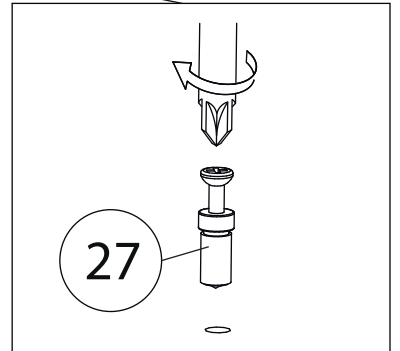
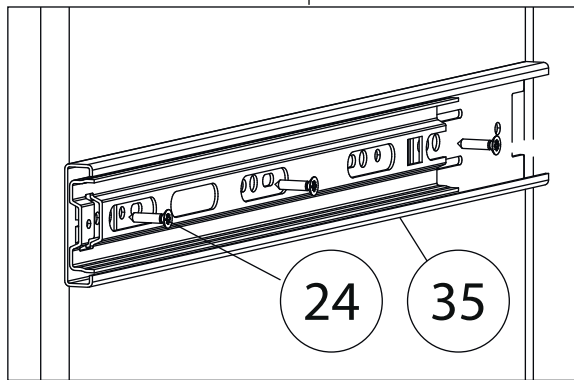
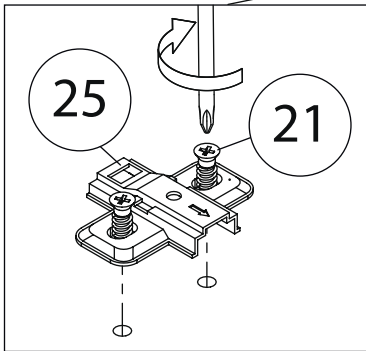
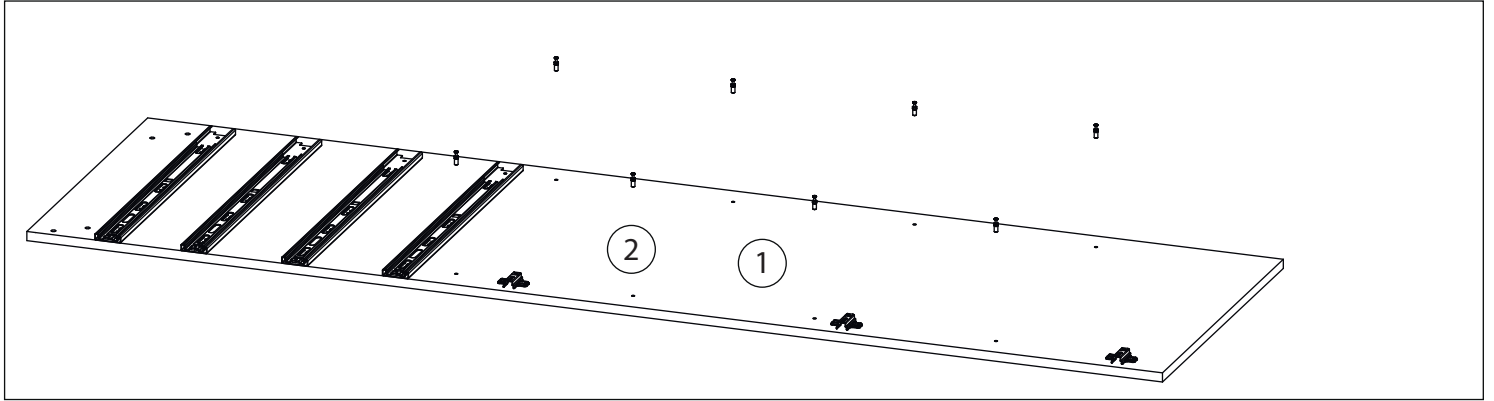

7

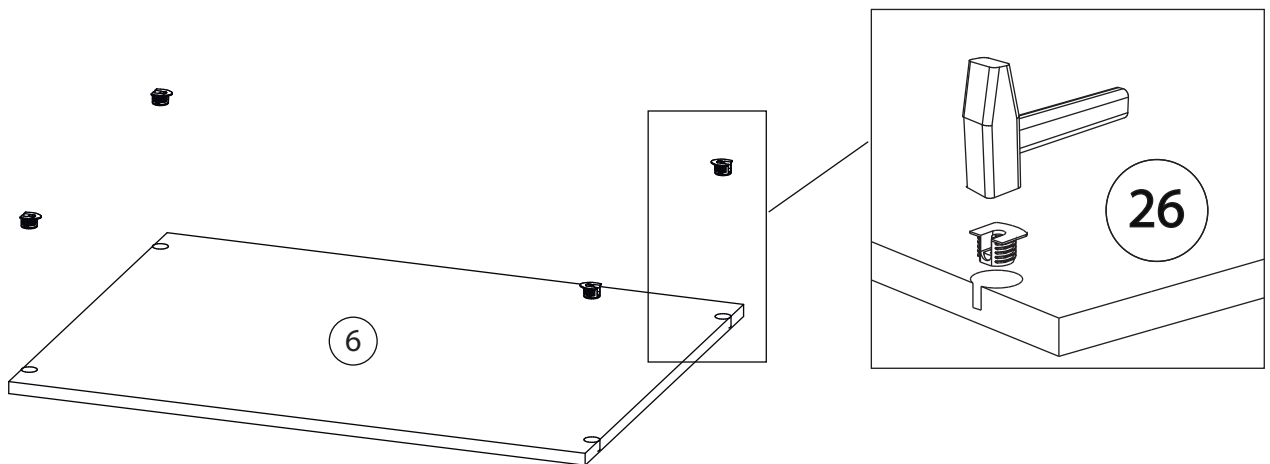

8

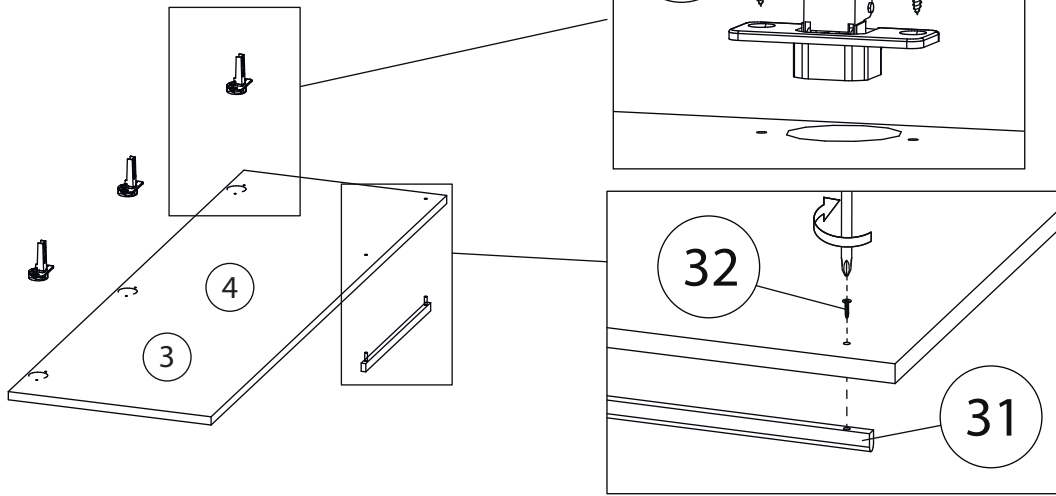

9

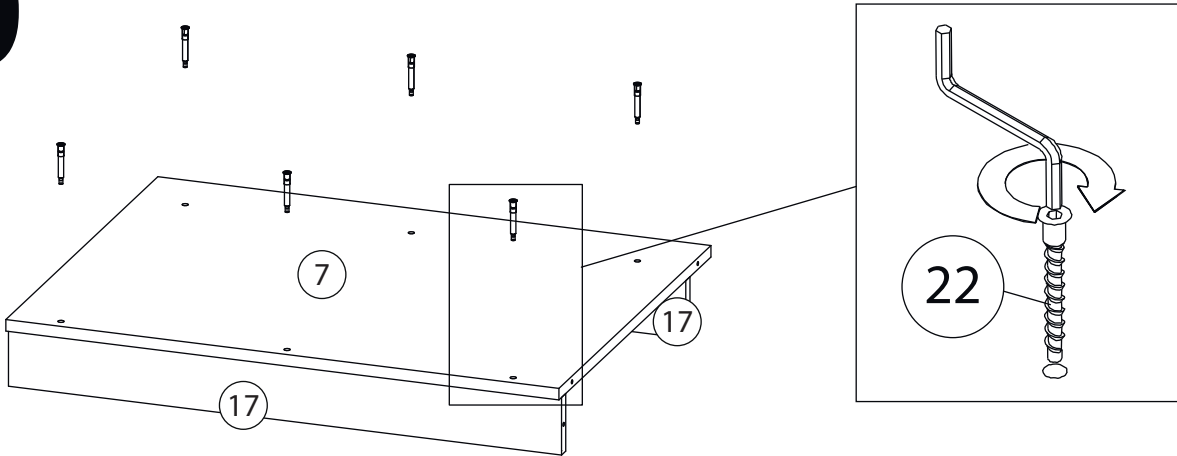

10

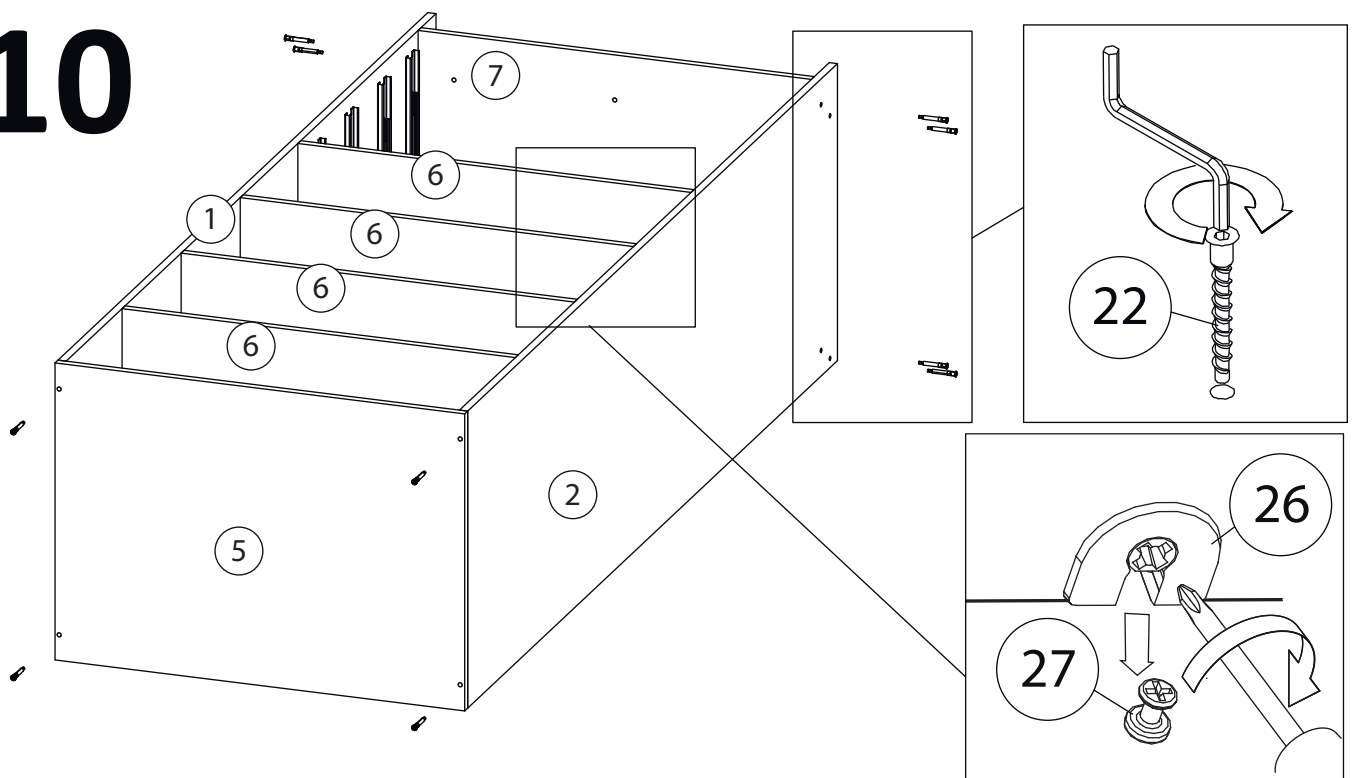

11

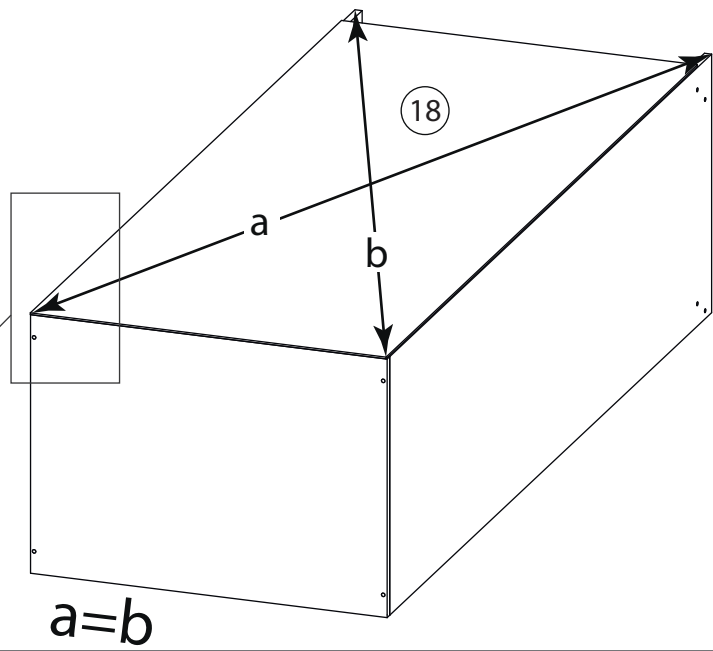
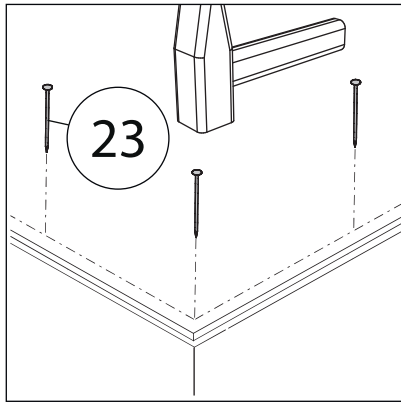

12

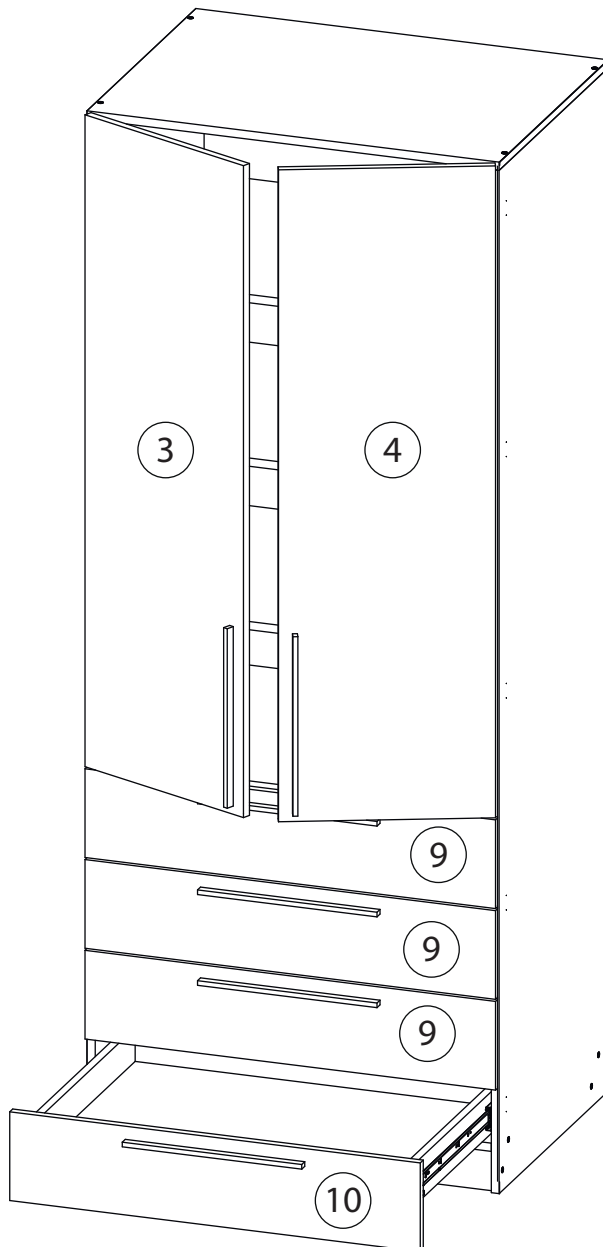





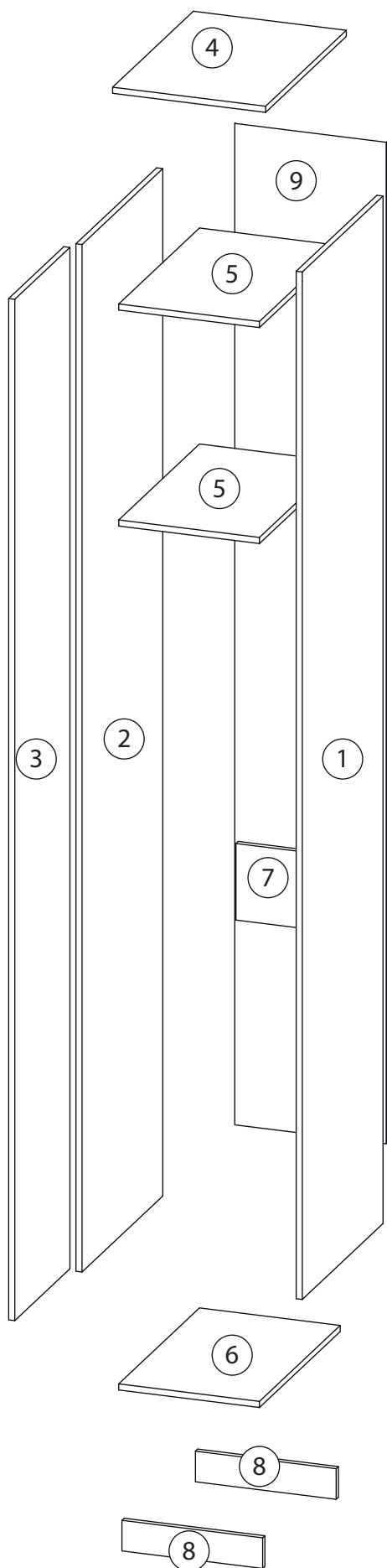

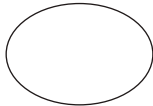
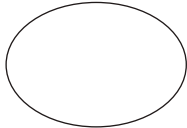

Заклеить технические отверстия заглушками.

Детали

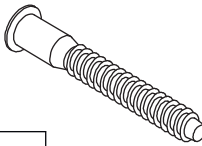
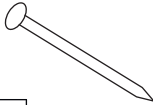

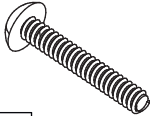
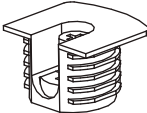
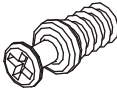
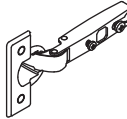
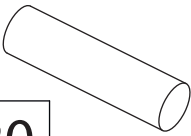
Поз.	Наименование	Кол-во
1	Бок правый	1
2	Бок левый	1
3	Фасад	1
4	Крыша	1
5	Полка	2
6	Дно	1
7	Ребро жесткости	1
8	Цоколь	2
9	з/с	1

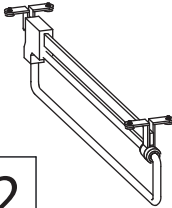
Фурнитура

				
10	11	12	13	14
<u>Заглушка</u> Ø13	<u>Заглушка</u> Ø17-20	<u>Ручка</u>	<u>Евровинт 7x50</u>	<u>Гвоздь 1,6x25</u>
				
15	16	17	18	19
<u>Саморез 3,5x16</u>	<u>Винт для ручки</u> M4x23	<u>Стяжка VB35</u>	<u>Винт для стяжки</u> VB35	<u>Петля накладная</u>
				
20	21	22	23	
<u>Штанга</u>	<u>Штангодержатель</u>	<u>Штанга</u> <u>выдвижная</u>	<u>Евровинт 6,3x13</u>	

При глубине меньше 500мм устанавливается выдвижная штанга.

1

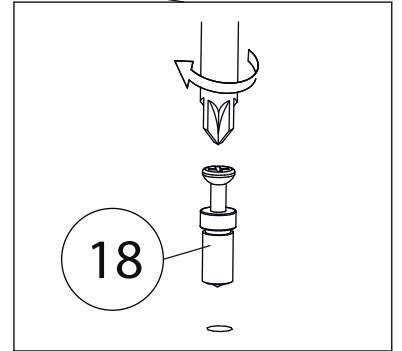
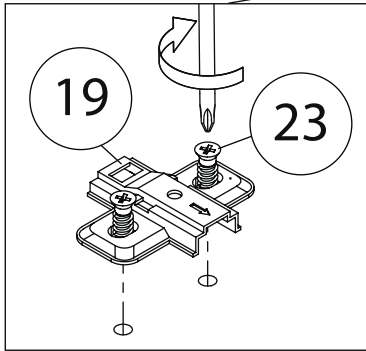
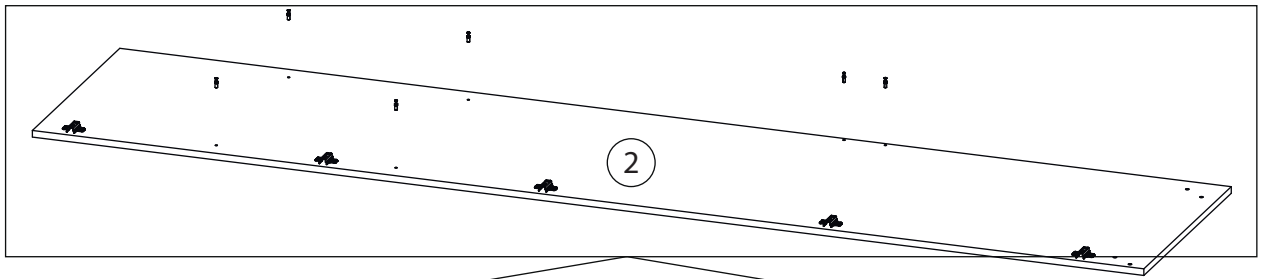

2

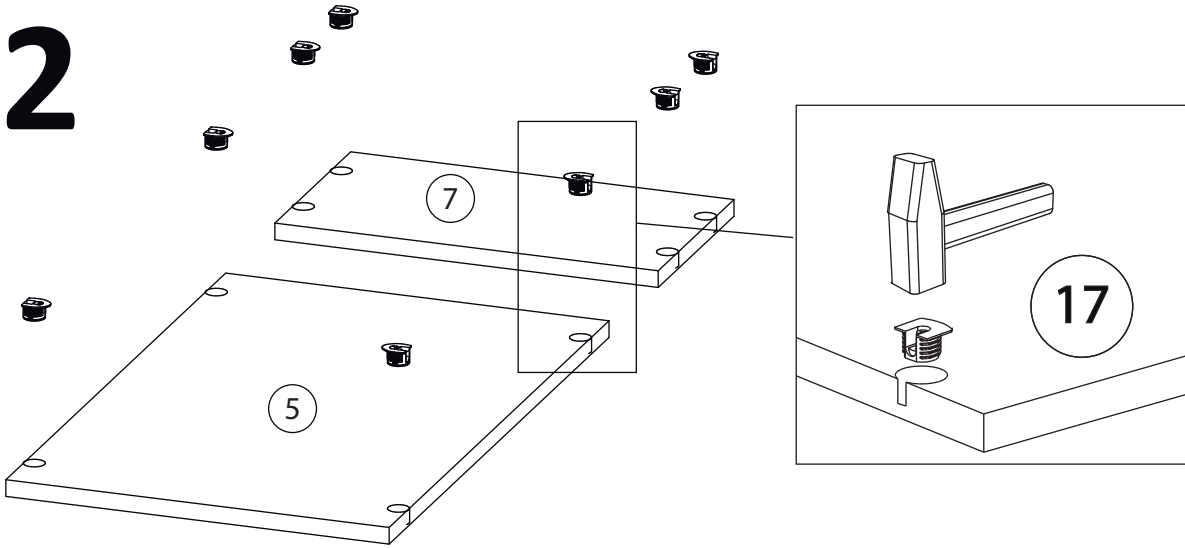

3

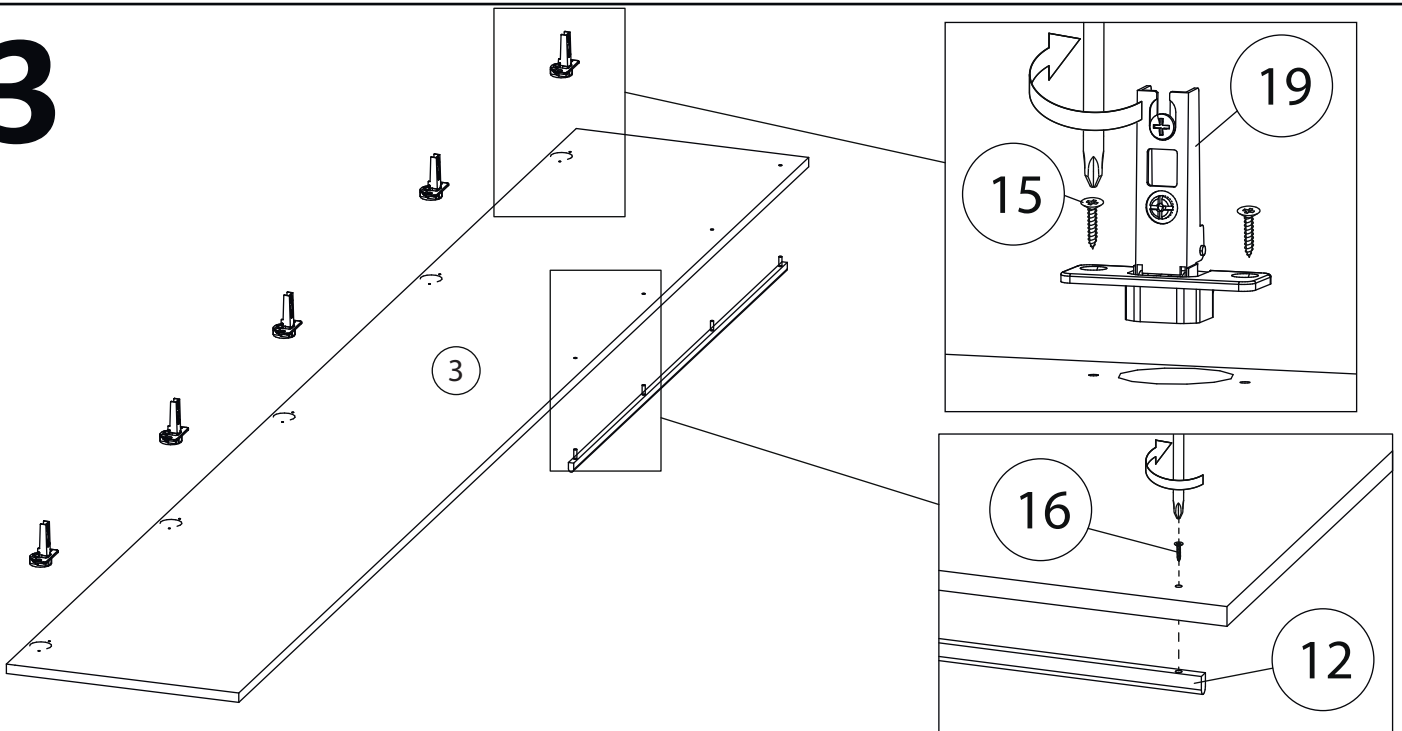

4

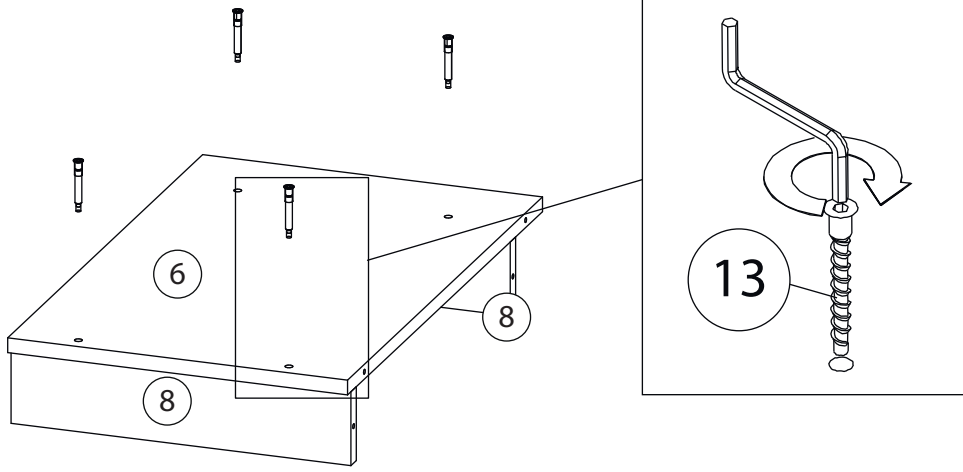

5

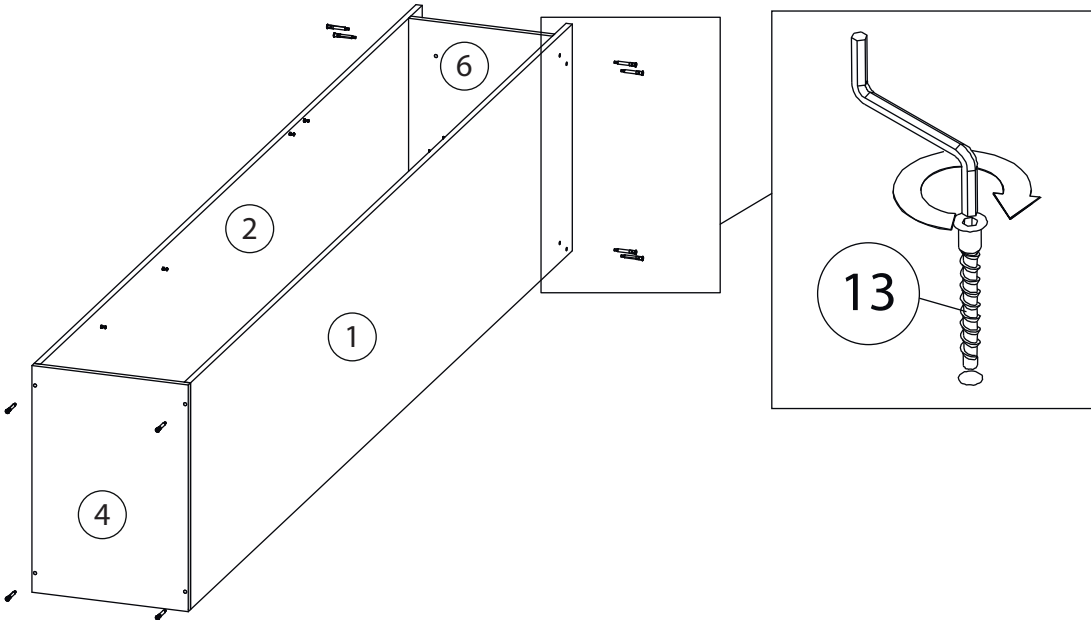

6

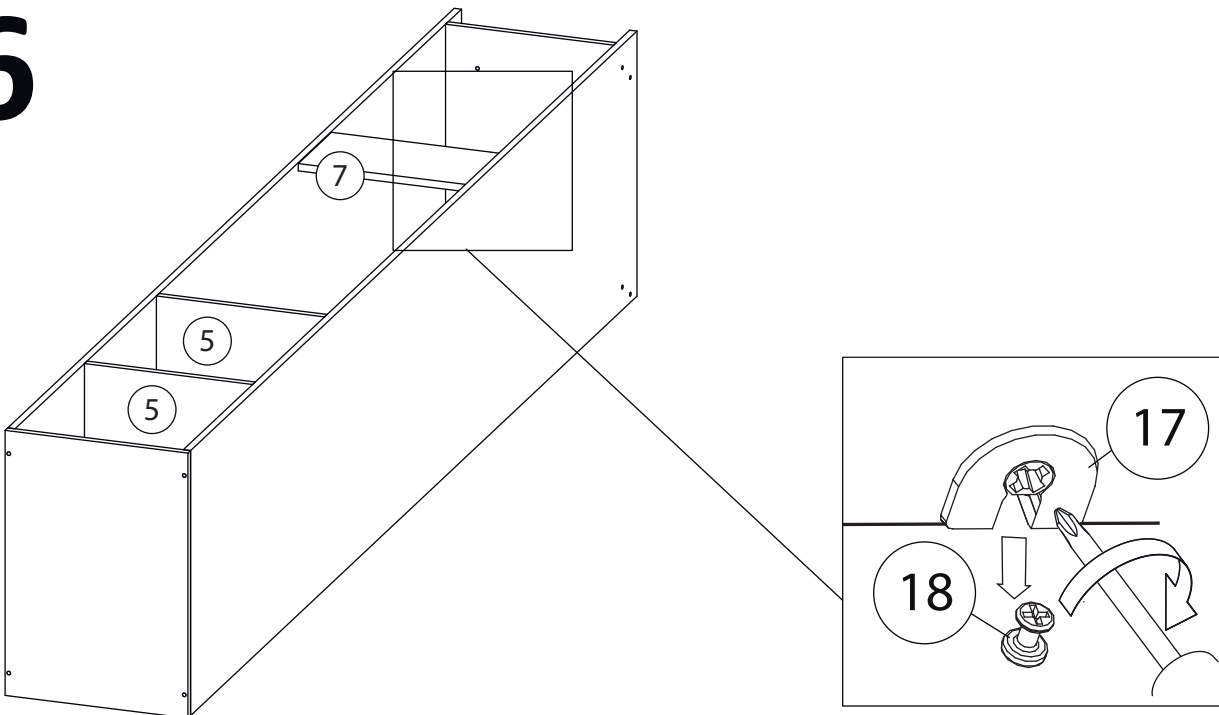

7

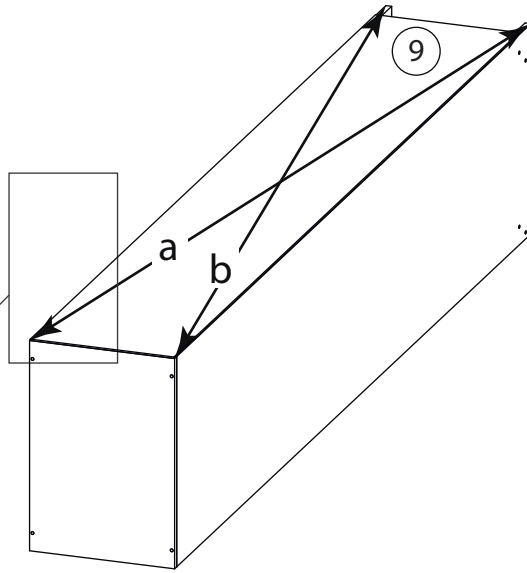
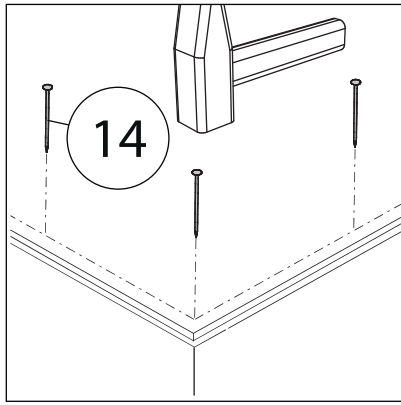

$a=b$

8

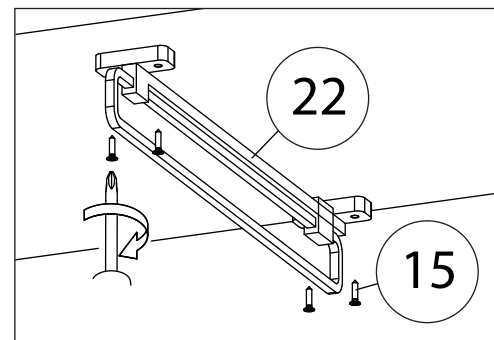
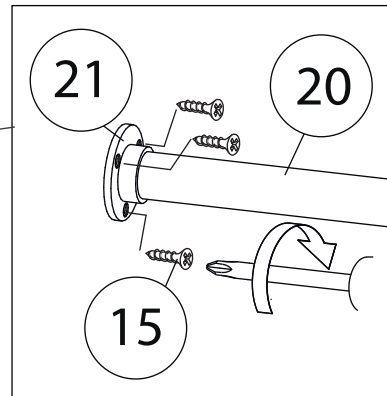
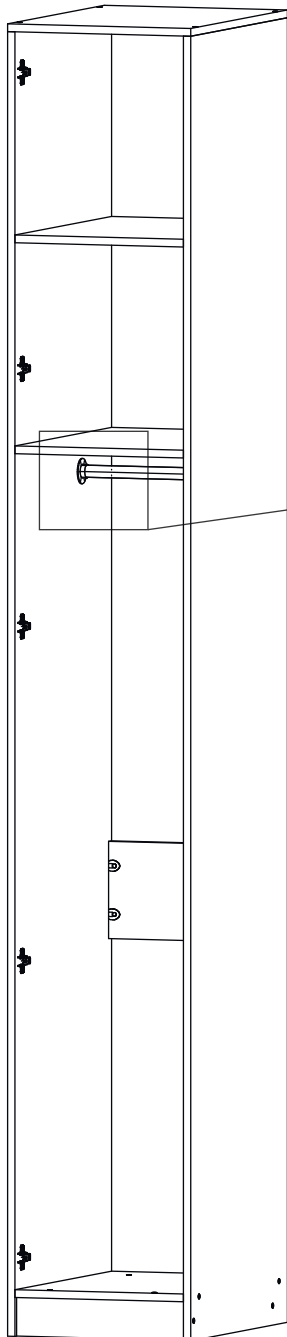

9

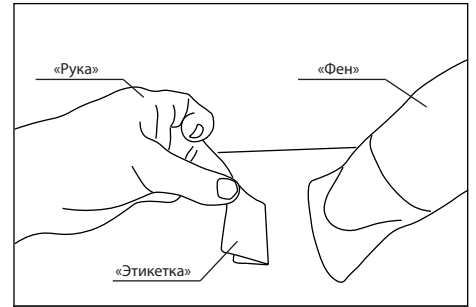
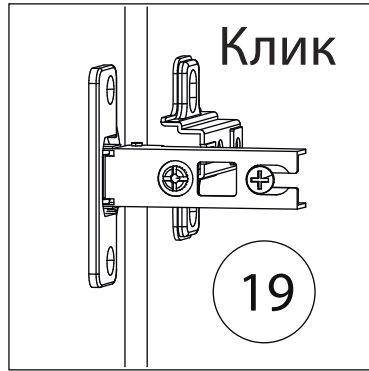
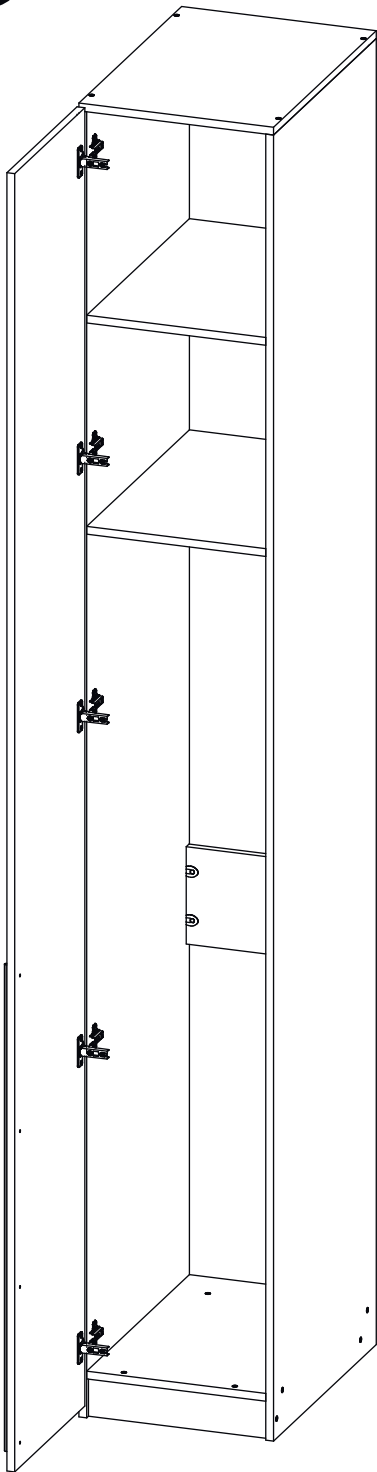

Удалить с детали этикетки со штрихкодом при помощи фена.

Заклеить технические отверстия заглушками.

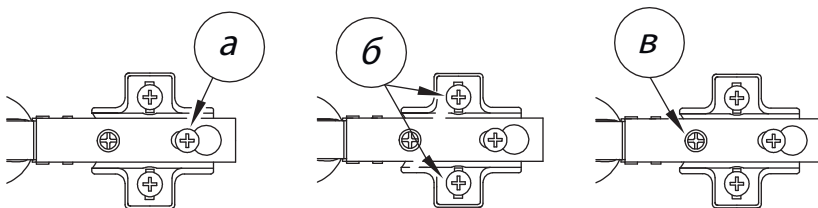

Регулировка петель





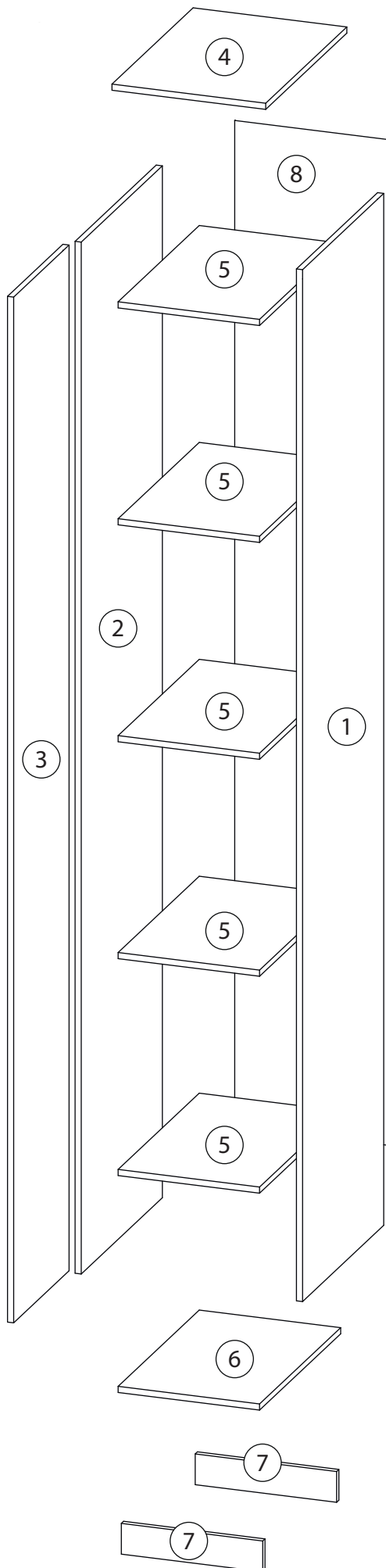

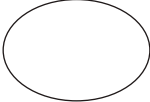
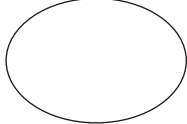

а - регулировка расстояния между дверью и корпусом
б - регулировка положения двери по-вертикали
в - регулировка положения ТТдвери по-горизонтالي

Детали

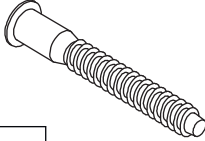
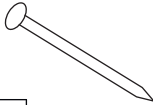

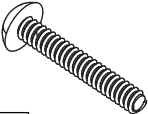
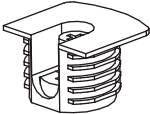
Поз.	Наименование	Кол-во
1	Бок правый	1
2	Бок левый	1
3	Фасад	1
4	Крыша	1
5	Полка	5
6	Дно	1
7	Цоколь	2
8	з/с	1

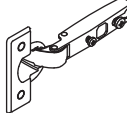
Фурнитура

				
9	10	11	12	13
<u>Заглушка</u> Ø13	<u>Заглушка</u> Ø17-20	Ручка	<u>Евровинт 7x50</u>	<u>Гвоздь 1,6x25</u>
				
14	15	16	17	18
<u>Саморез 3,5x16</u>	<u>Винт для ручки</u> M4x23	<u>Стяжка VB35</u>	<u>Винт для стяжки</u> VB35	<u>Петля накладная</u>
				
19				
<u>Евровинт 6,3x13</u>				

1

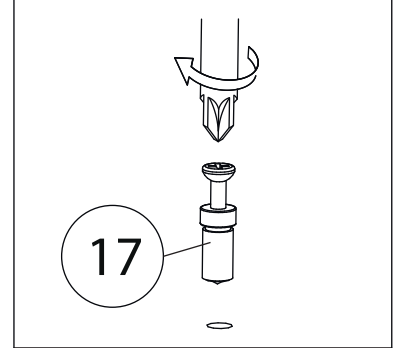
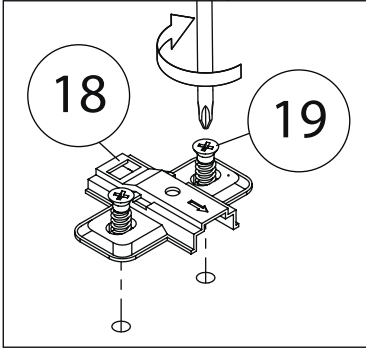
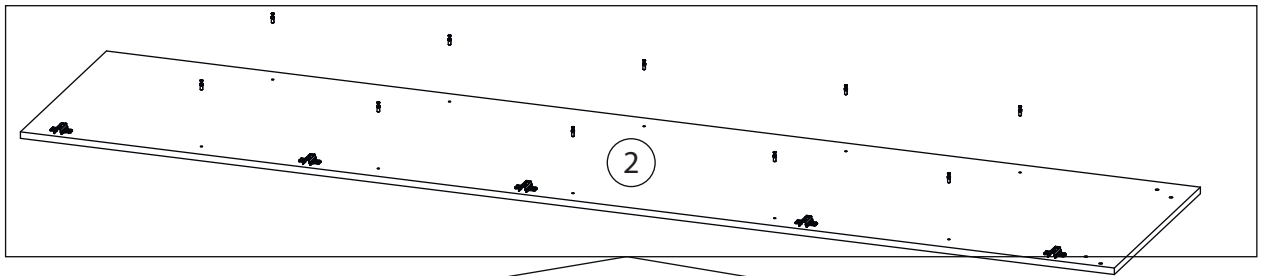

2

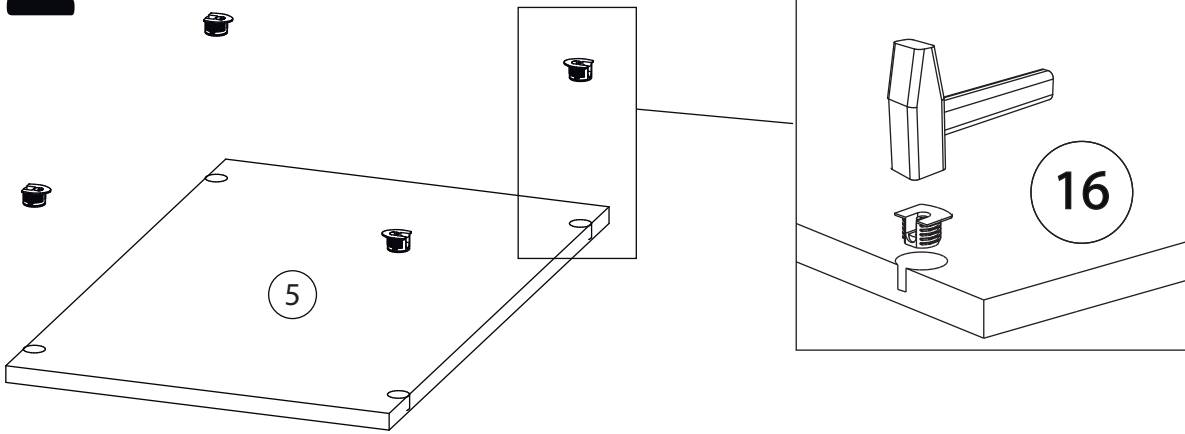

3

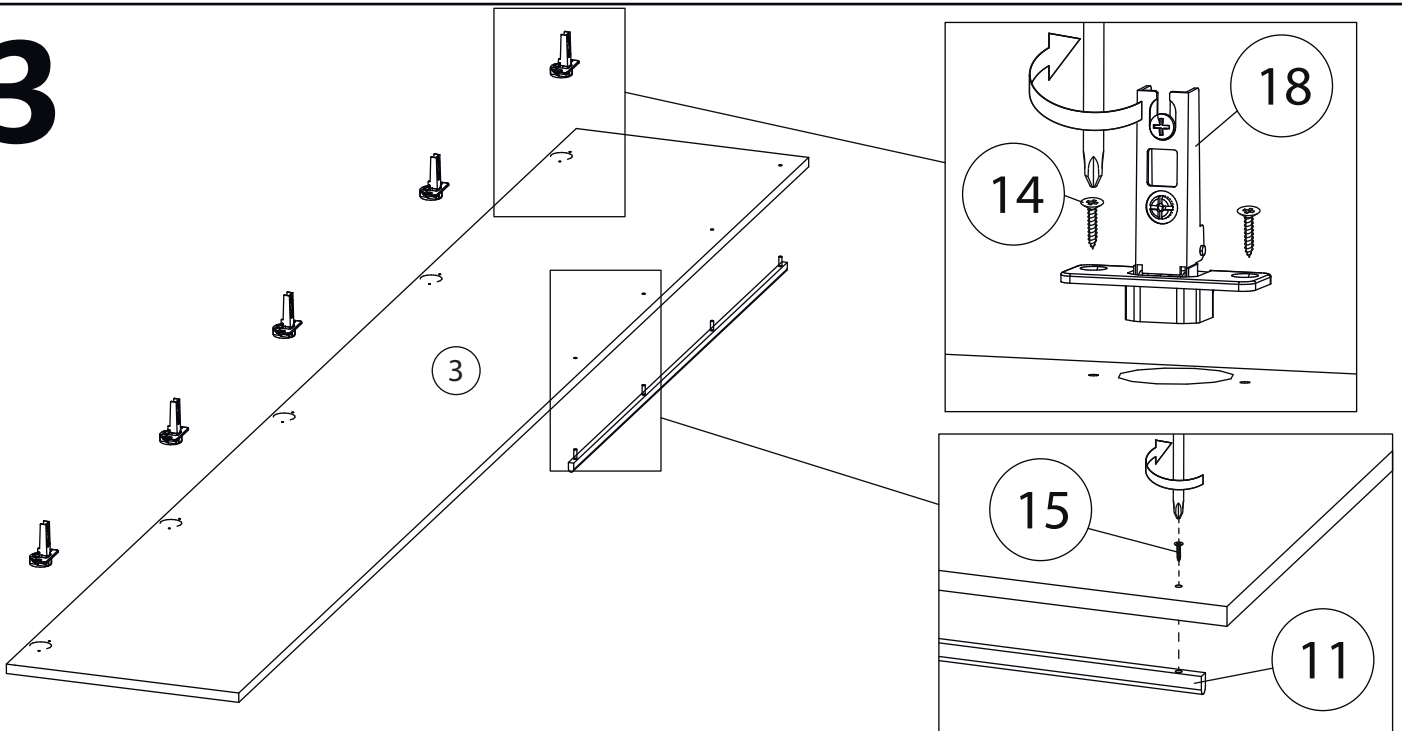

4

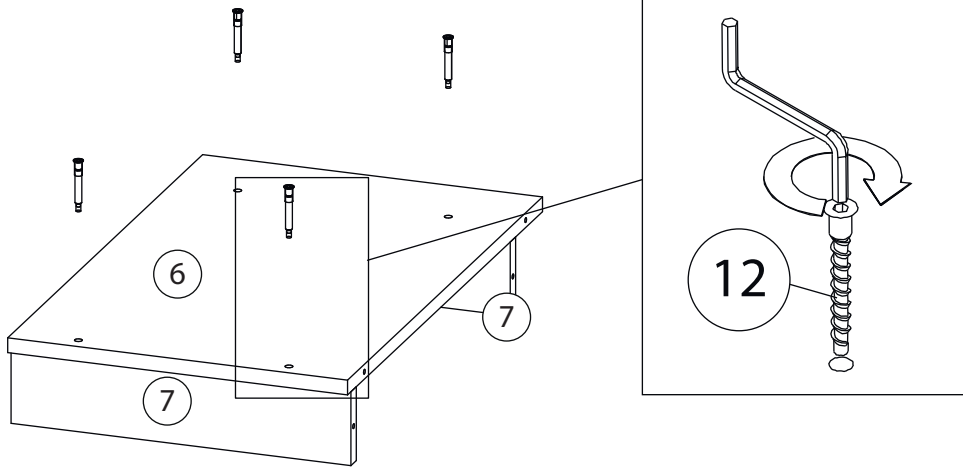

5

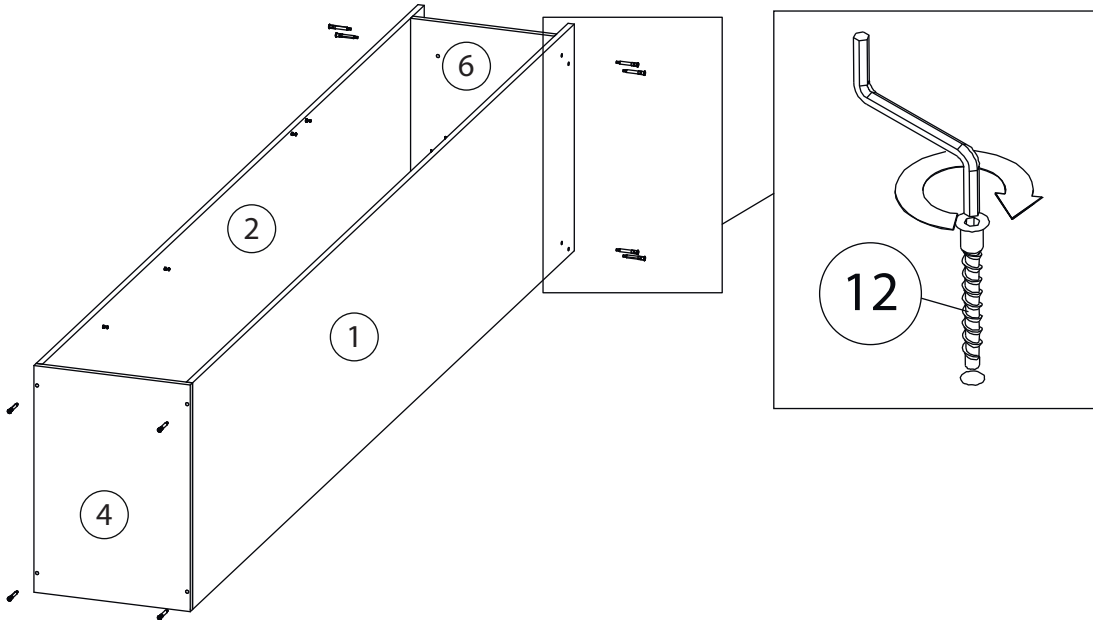

6

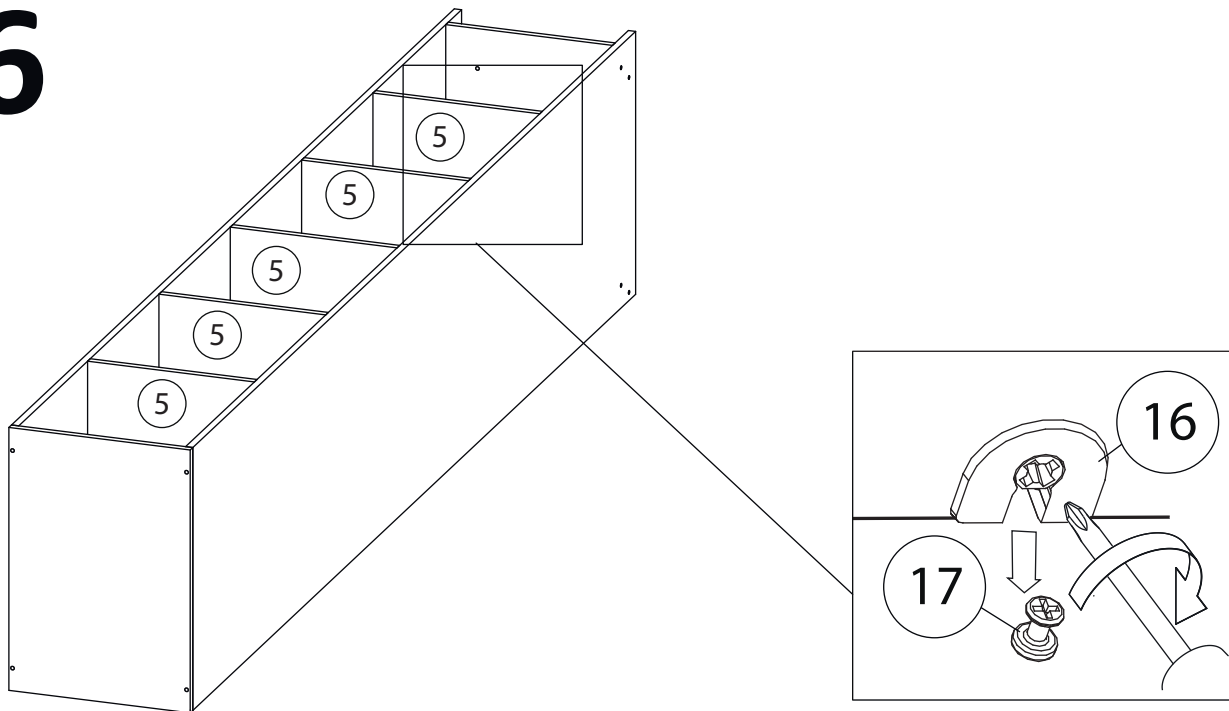

7

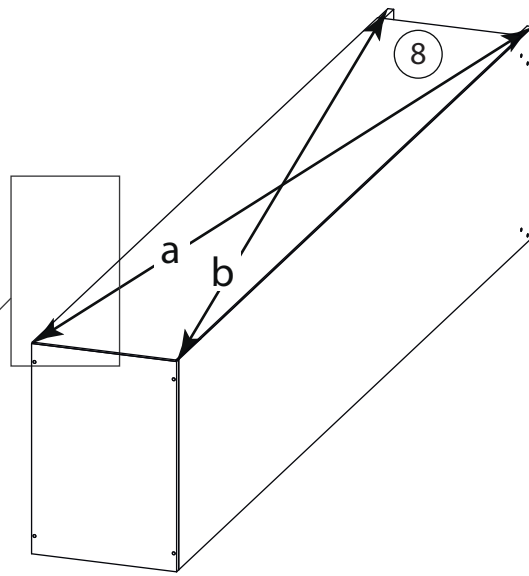
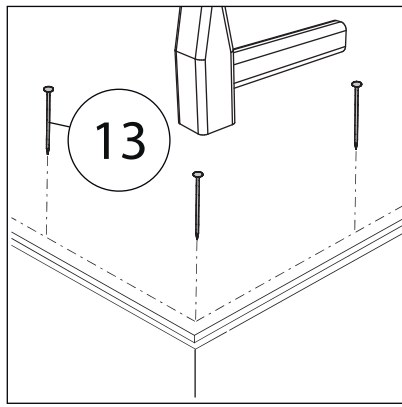

$$a=b$$

8

