

Инструкция по сборке

Скарабей

Детская стенка - 12

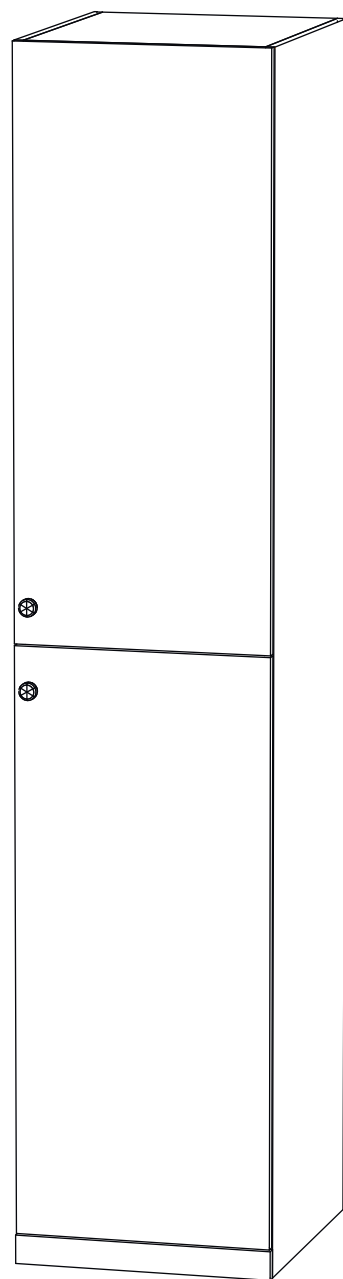
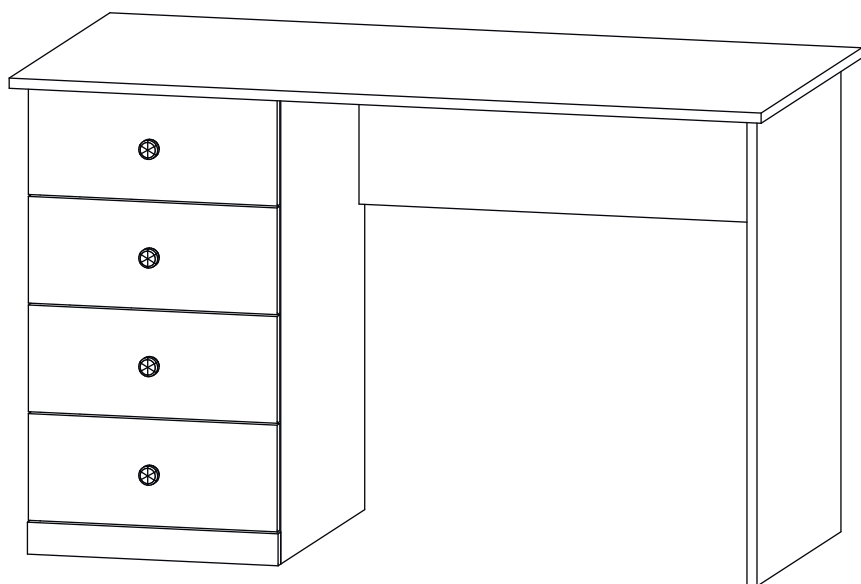
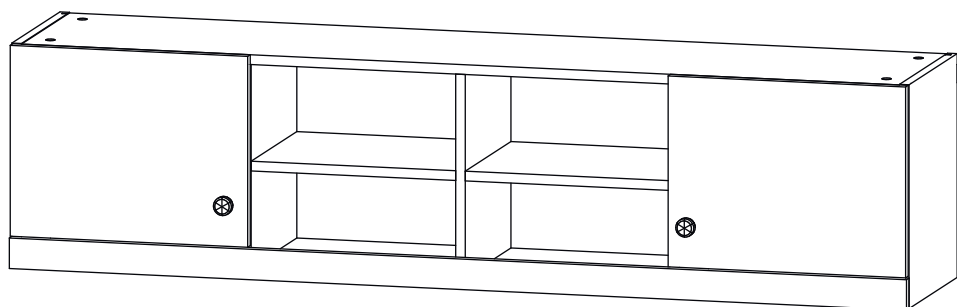

Детали

Поз.	Наименование	Кол-во	Длина	Ширина
1	Бок правый	1	2100	500
2	Бок левый	1	2100	500
3	Горизонталь	5	418	495
4	Дно	1	418	495
5	Крыша	1	418	495
6	Цоколь	2	50	418
7	Фасад	2	1022	447
8	Фальш панель	1	50	450
9	Задняя стенка	1	2045	438

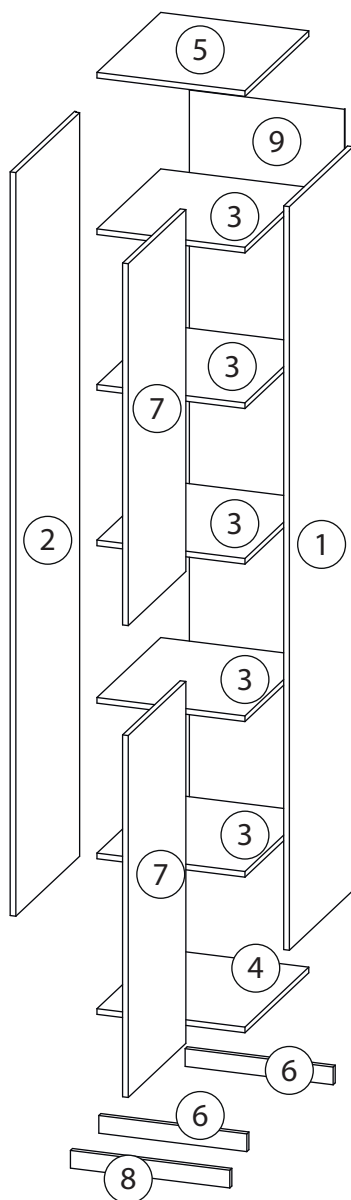

Фурнитура

				
10	11	12	13	14
<u>Заглушка</u> Ø13	<u>Заглушка</u> Ø17-20	<u>Подпятник</u>	<u>Евровинт 7x50</u>	<u>Крепежный уголок</u>
				
15	16	17	18	19
<u>Саморез 3,5x16</u>	<u>Петля накладная</u>	<u>Евровинт 6,3x13</u>	<u>Ручка</u> <u>кнопка</u>	<u>Гвоздь 1,6x25</u>
				
20	21	22		
<u>Винт для стяжки</u> <u>VB35</u>	<u>Стяжка VB35</u>	<u>2-х сторонний</u> <u>скотч</u>		

1

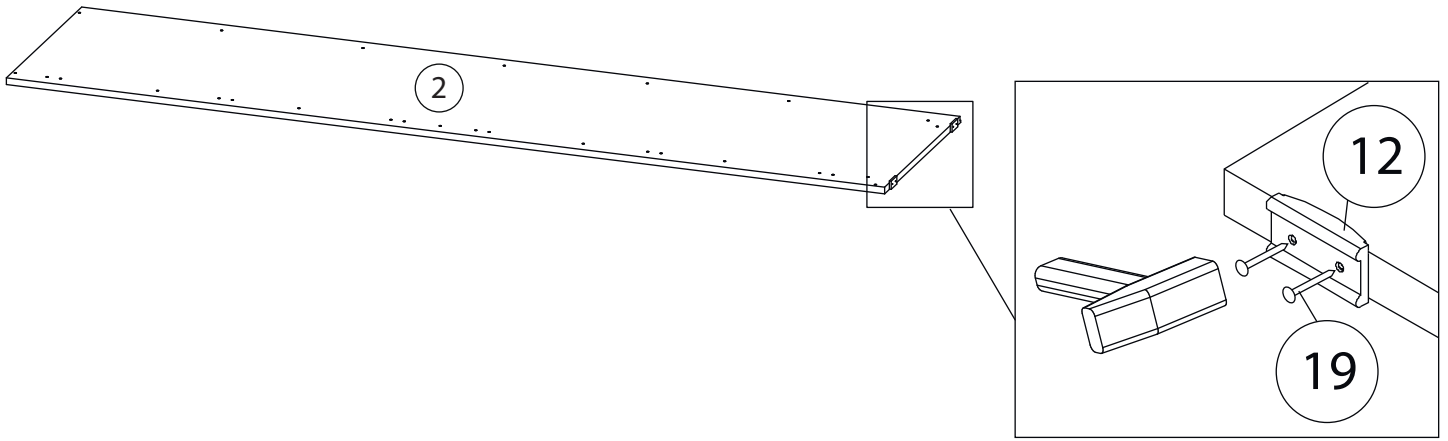

2

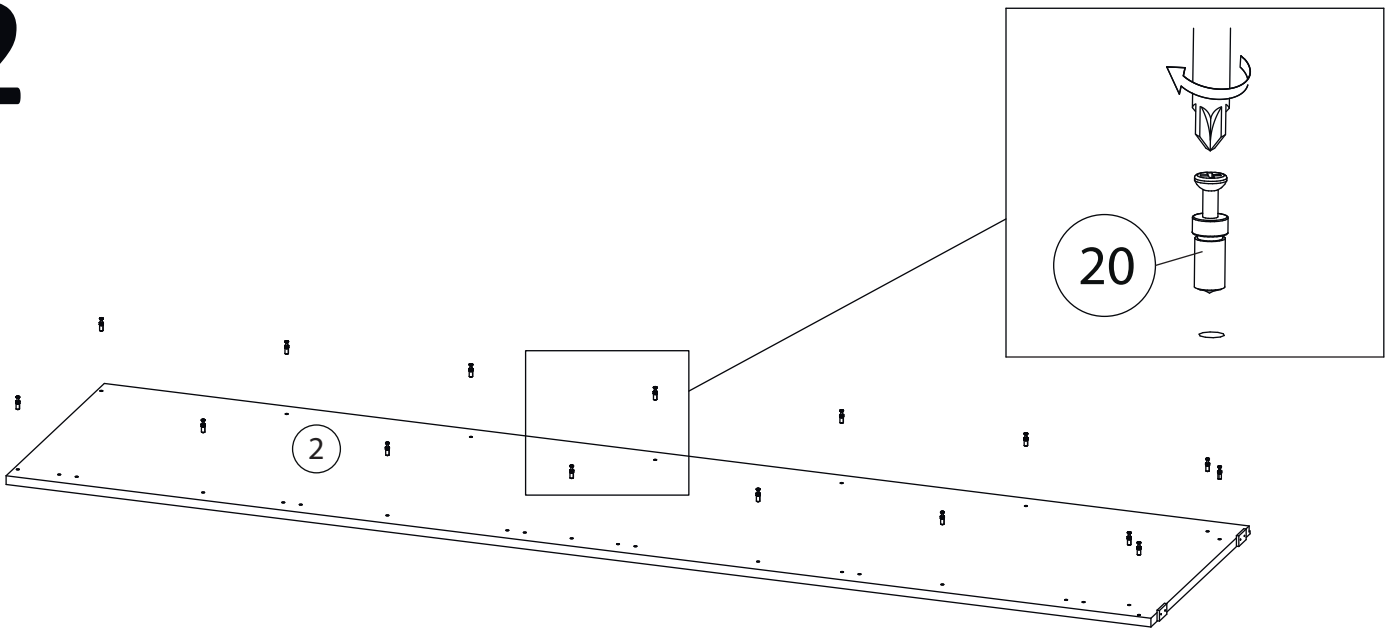

3

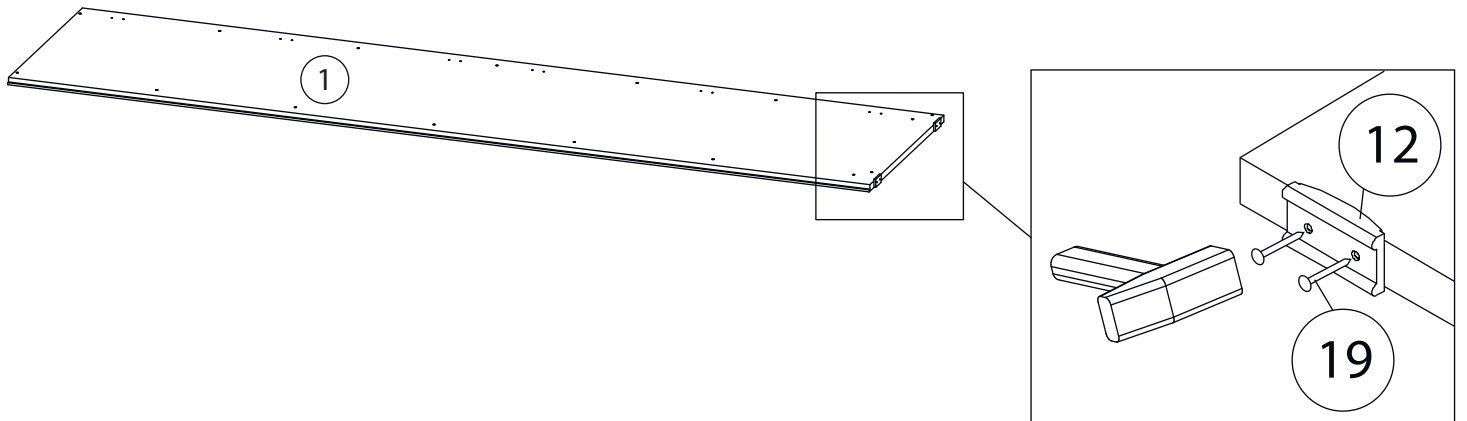

4

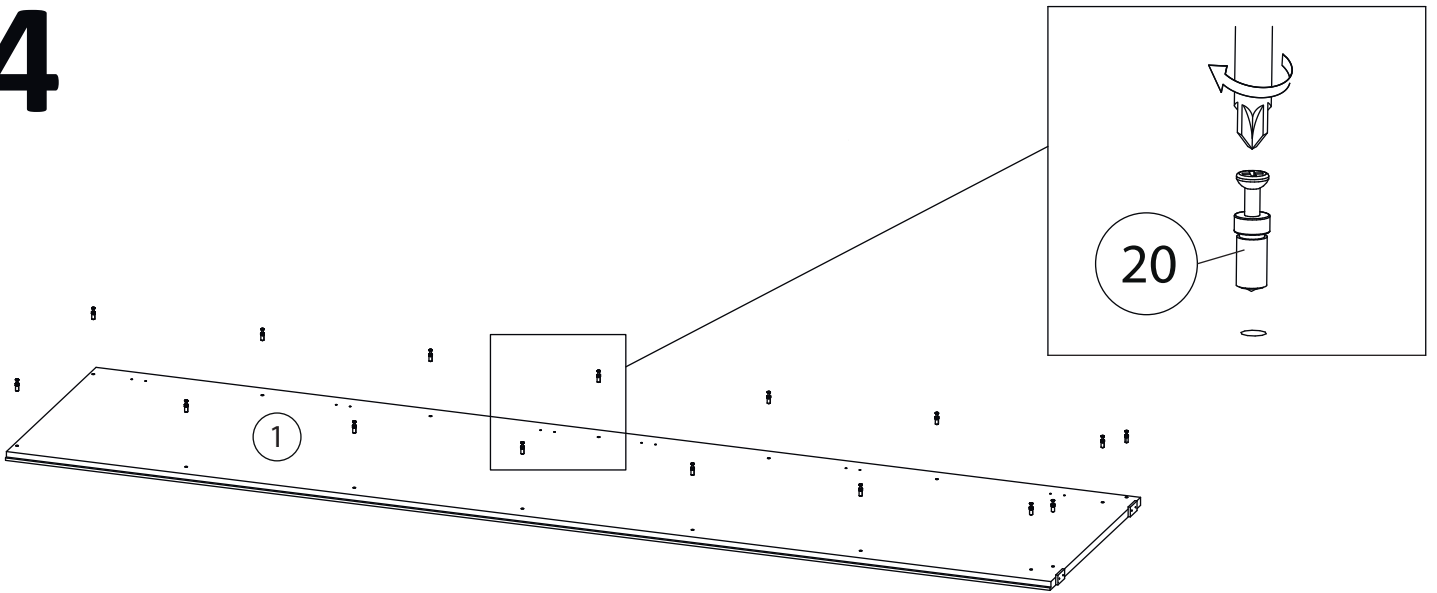

5

Ответная планка петель (16) устанавливается на бок правый (1) в варианте исполнения петли справа, если вам необходимо чтобы фасады открывались «на лево», то планки нужно установить на бок левый (2)

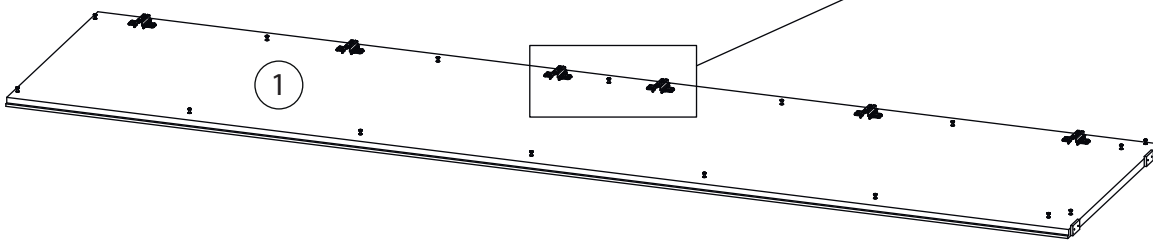
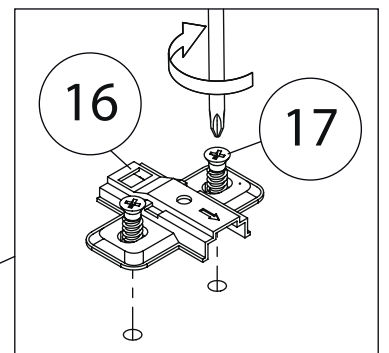

6

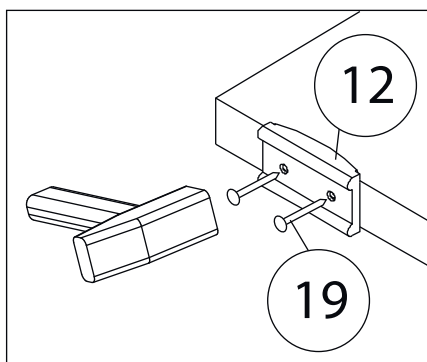

Второй цоколь (6) собирается аналогично

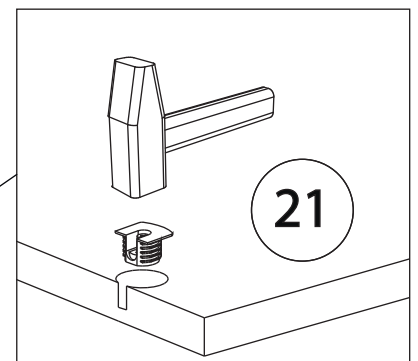
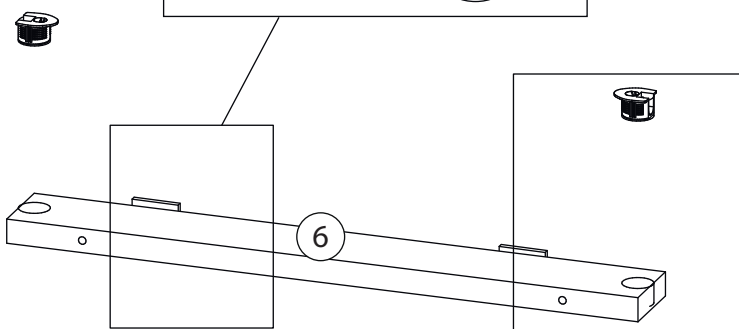

7

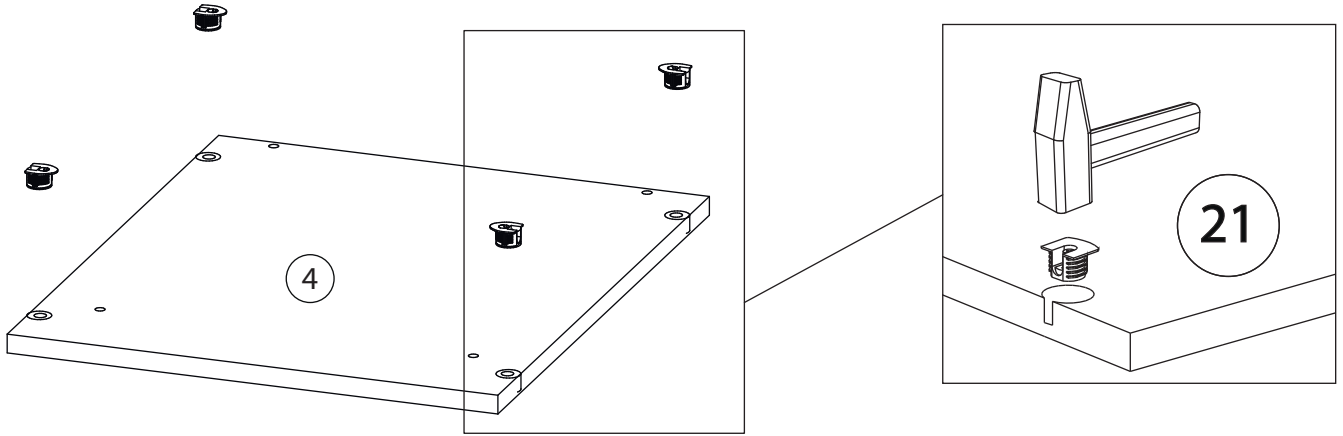

8

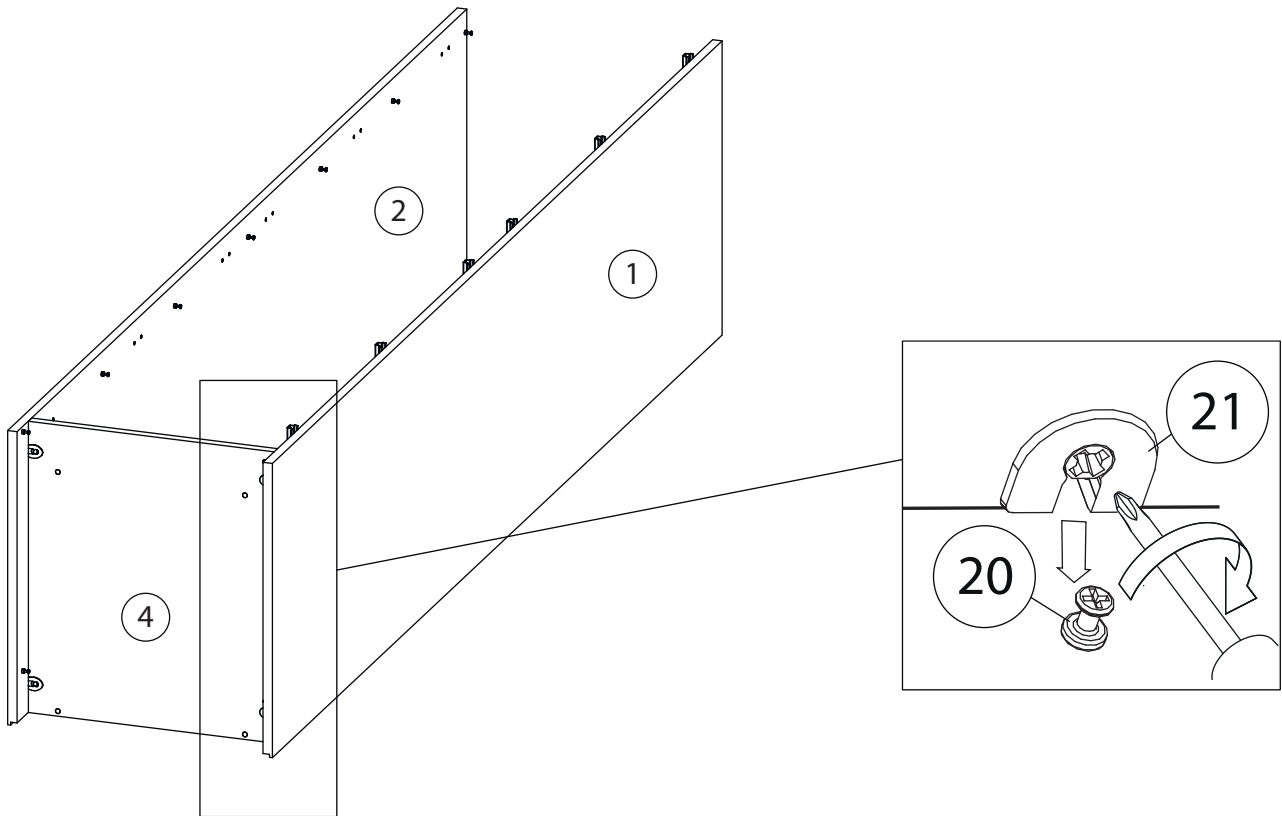

9

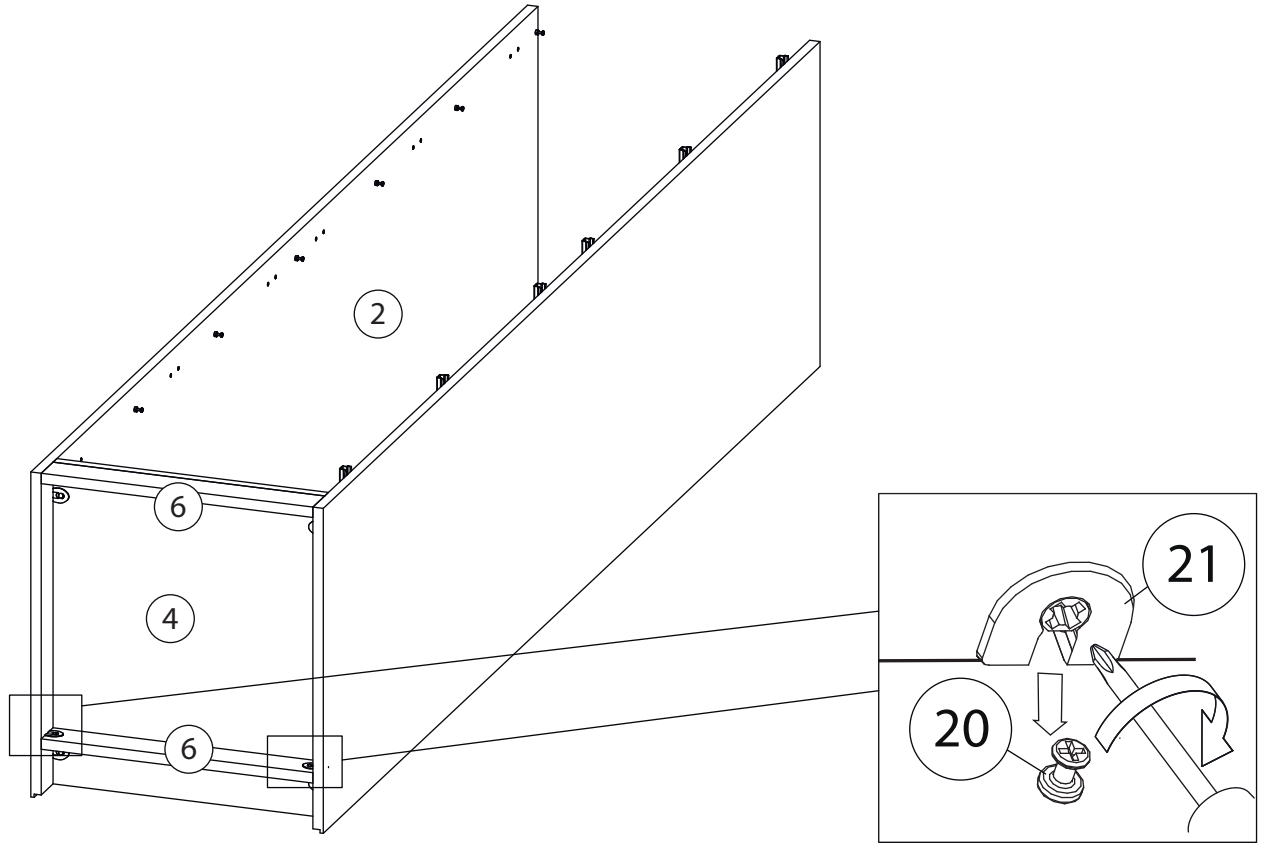

10

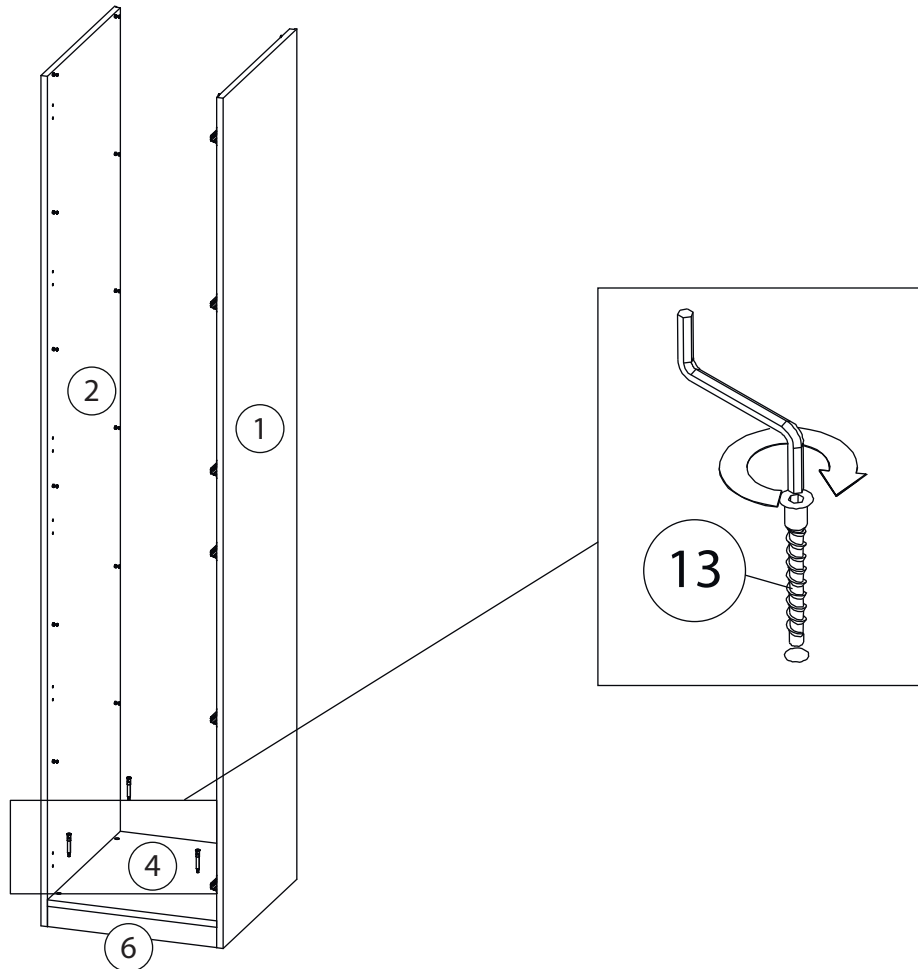

11

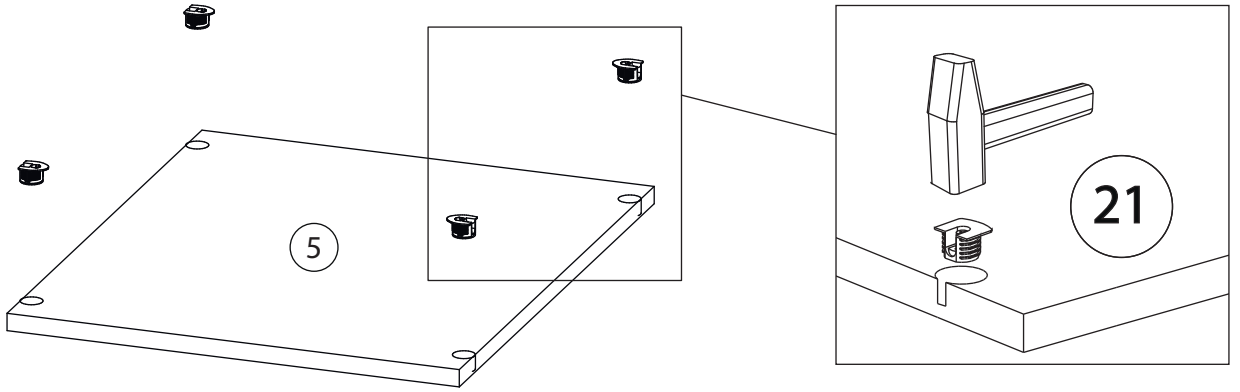

12

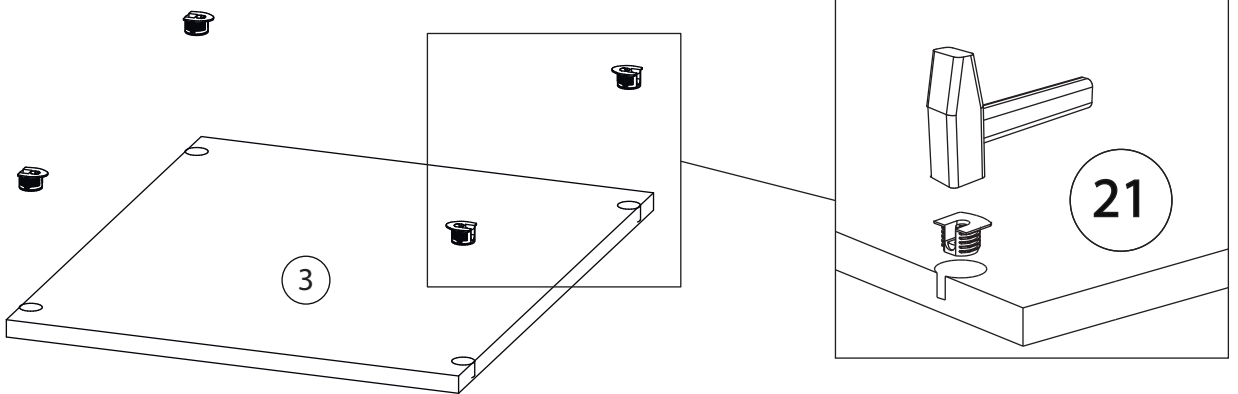

13

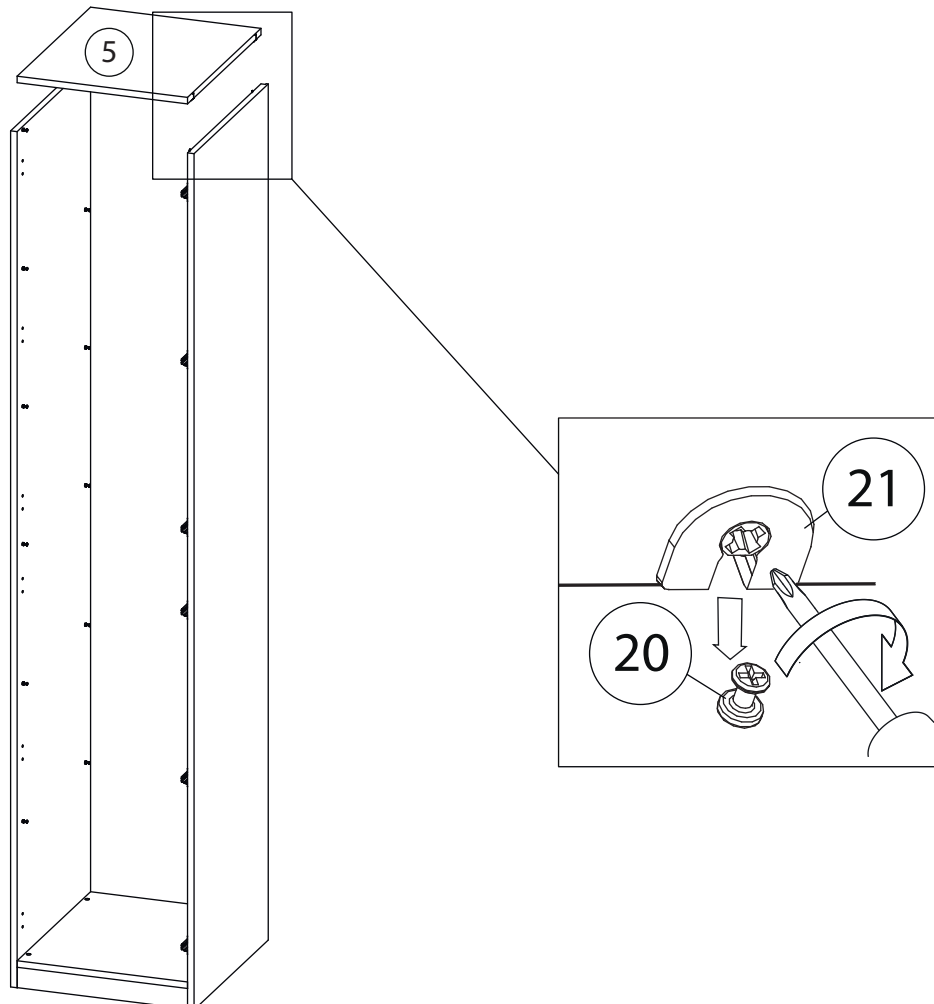

14

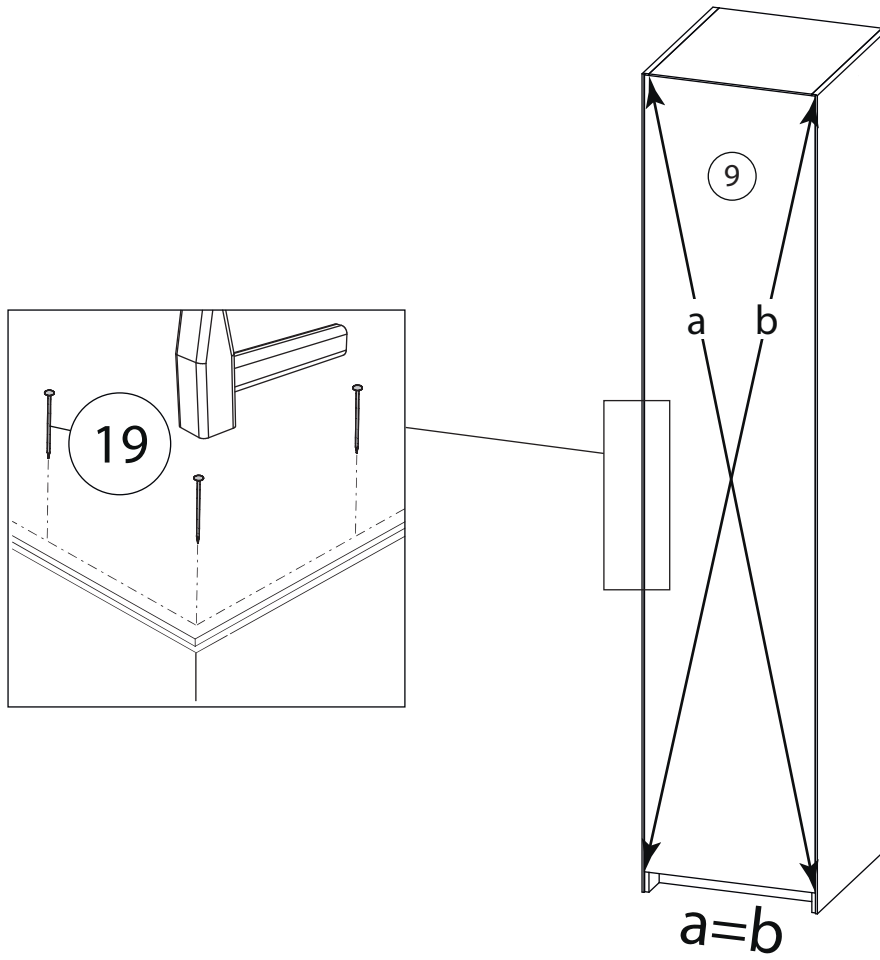

15

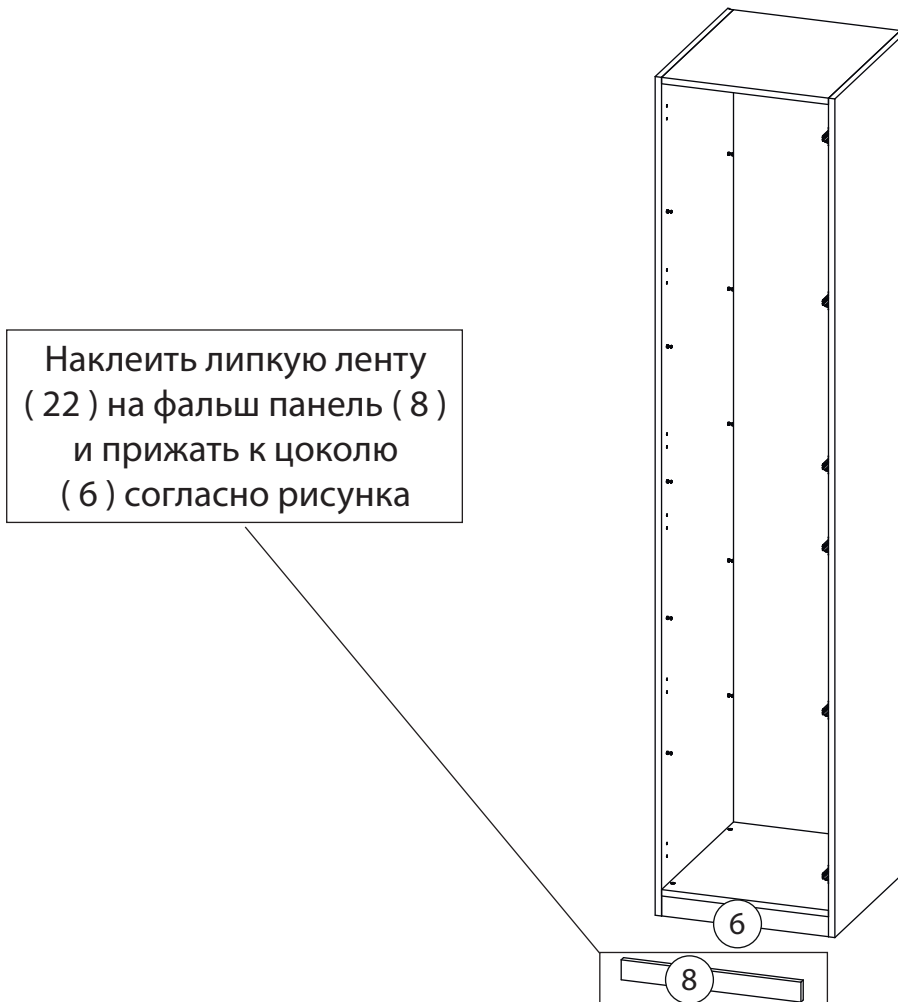

16

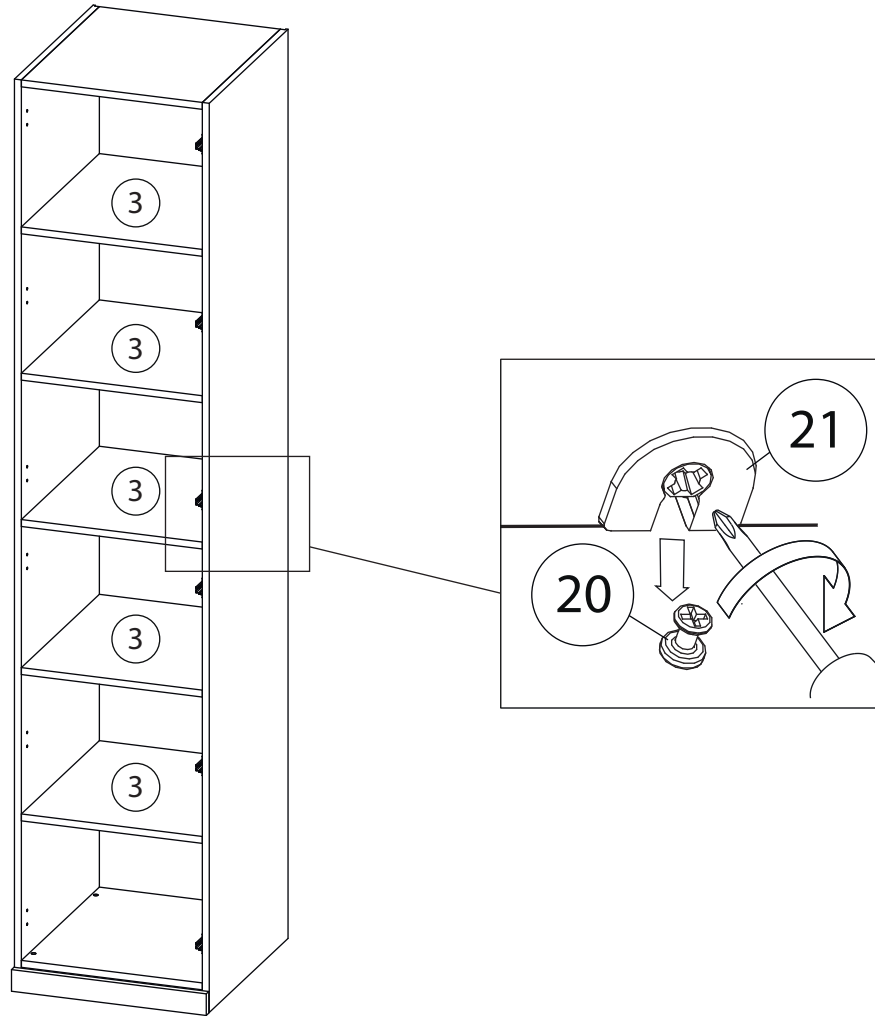

17

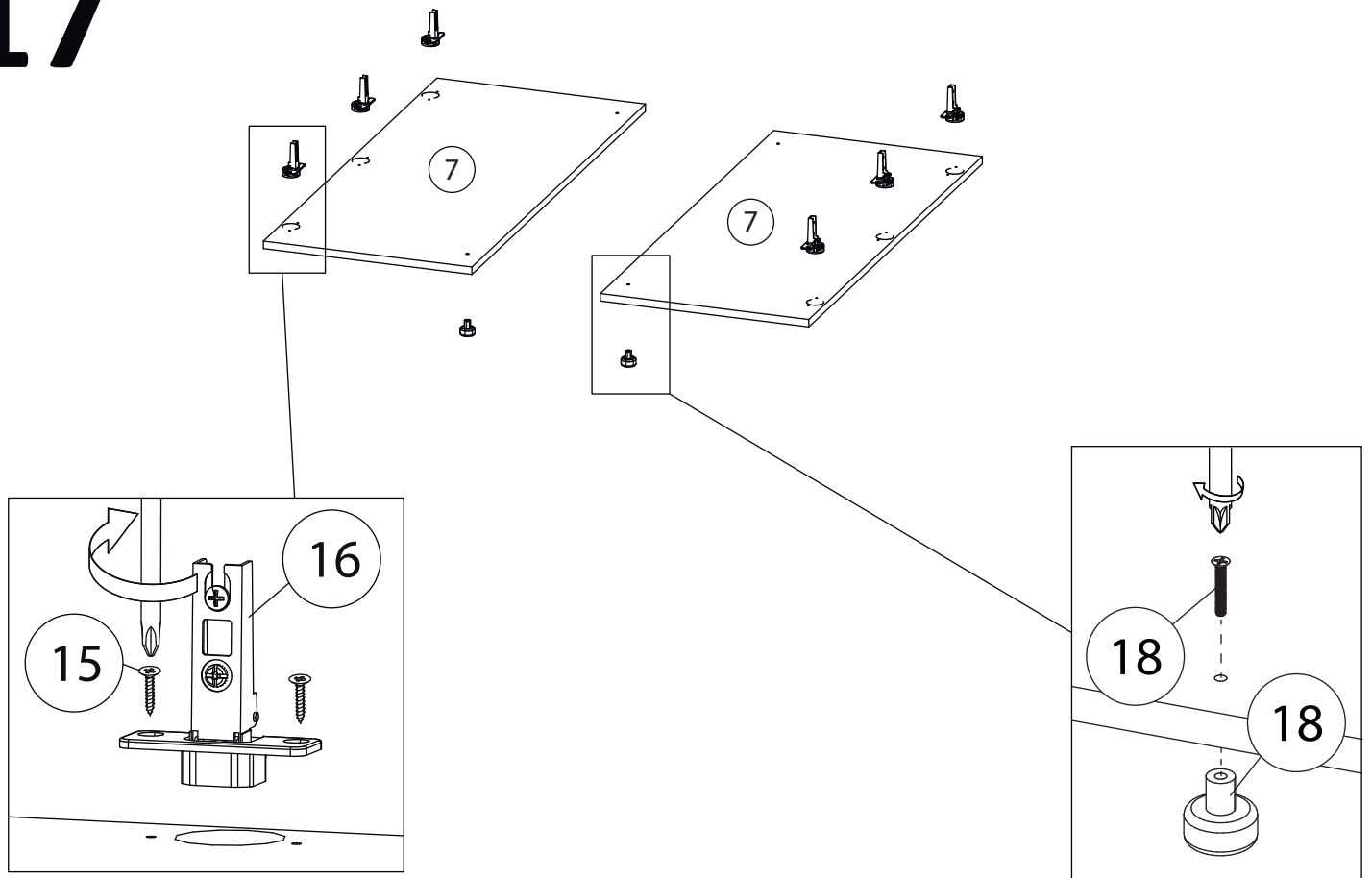

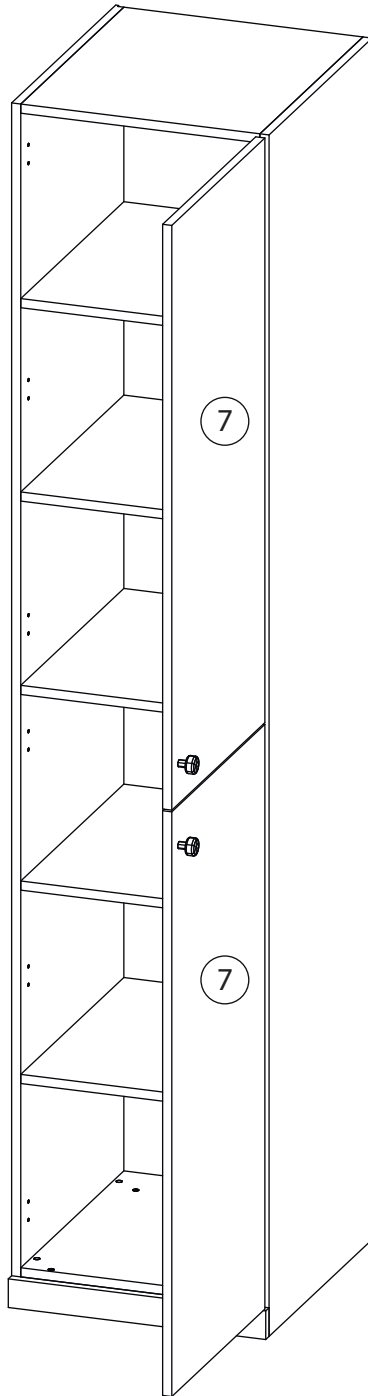
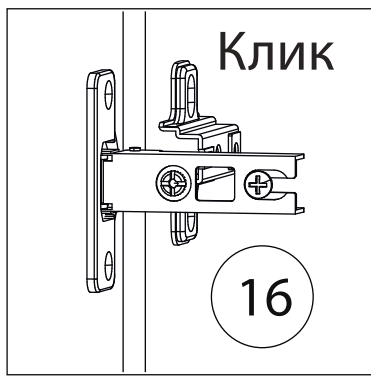

Заклеить технические отверстия заглушками.

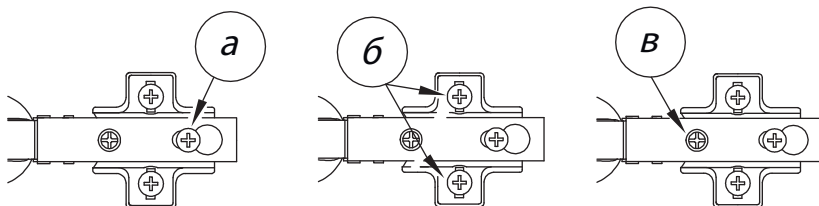

Регулировка петель



а - регулировка расстояния между дверью и корпусом
 б - регулировка положения двери по-вертикали
 в - регулировка положения двери по-горизонтали

Детали

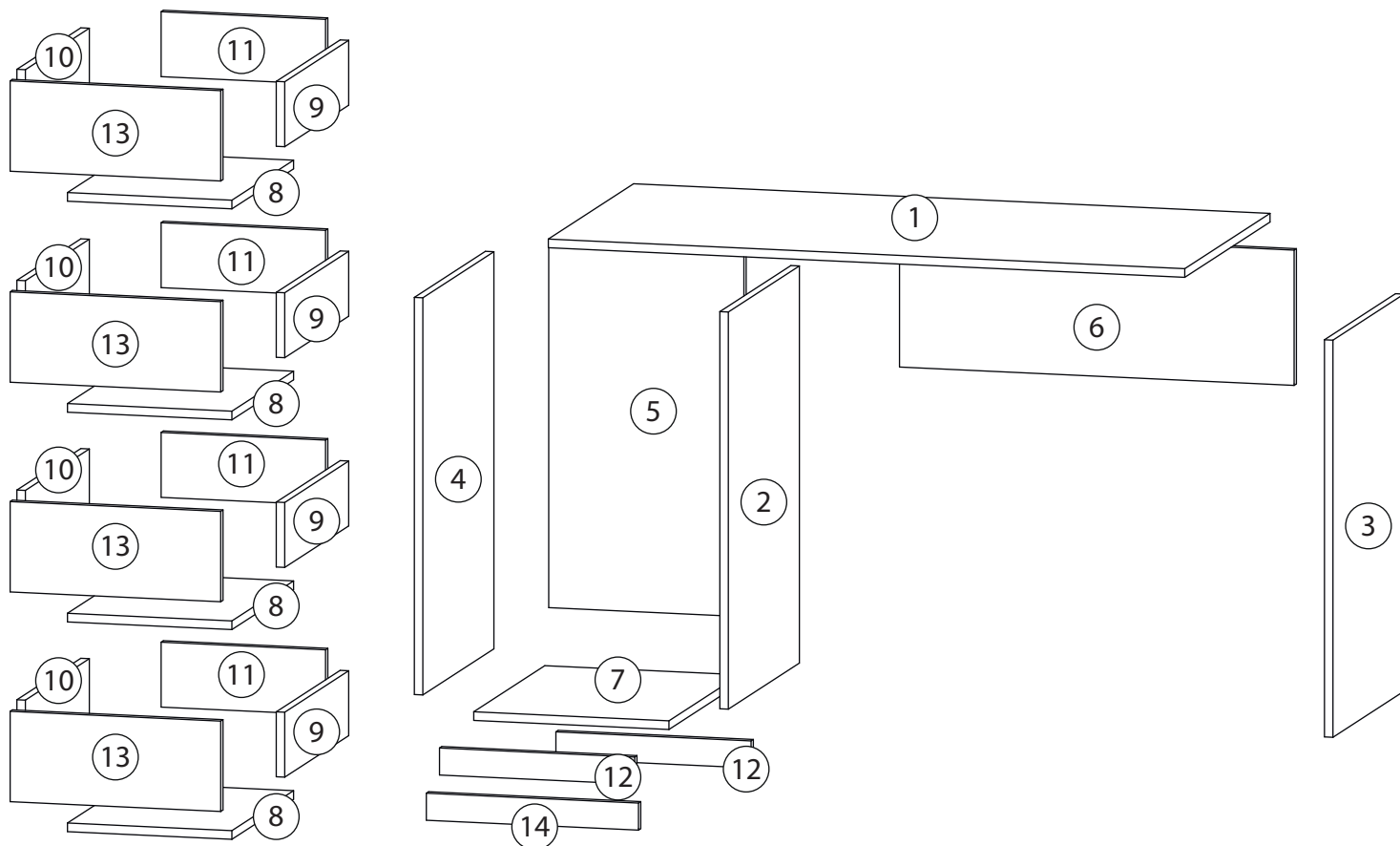
Поз.	Наименование	Кол-во	Длина	Ширина
1	Крыша	1	1200	600
2	Вертикаль	1	734	500
3	Бок правый	1	734	500
4	Бок левый	1	734	500
5	Задняя стенка	1	668	368
6	Ребро жесткости	1	250	744
7	Дно	1	368	500
8	Дно ящика	4	310	434
9	Бок. ящ. правая	4	450	120
10	Бок. ящ. левая	4	450	120
11	Задн. пан. ящика	4	310	120
12	Цоколь	2	50	368
13	Фасад ящика	4	167	397
14	Фальш панель	1	50	400

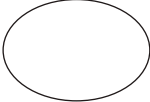
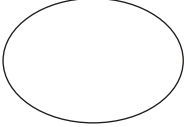
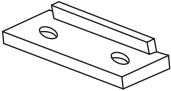
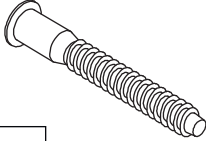
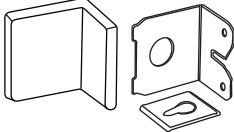

Фурнитура

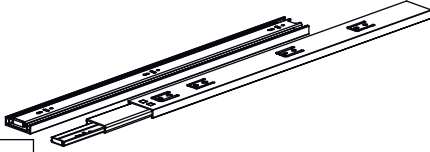
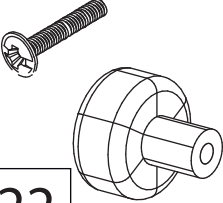
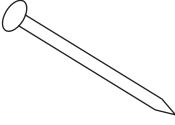
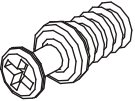
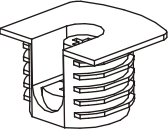
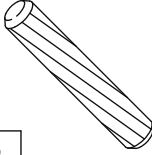
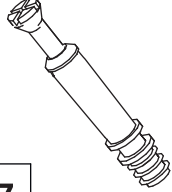
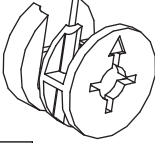
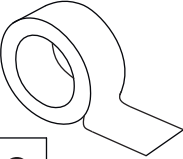
				
15	16	17	18	19
<u>Заглушка</u> Ø13	<u>Заглушка</u> Ø17-20	<u>Подпятник</u>	<u>Евровинт 7x50</u>	<u>Крепежный уголок</u>
				
20	21	22	23	
<u>Саморез 3,5x16</u>	<u>Шариковые направляющие</u>	<u>Ручка</u> <u>кнопка</u>	<u>Гвоздь 1,6x25</u>	
				
24	25	26	27	28
<u>Винт для стяжки</u> VB35	<u>Стяжка VB35</u>	<u>Шкант бук</u>	<u>Шток эксцентрика</u>	<u>Эксцентрик</u>
				
29				
<u>2-х сторонний</u> <u>скотч</u>				

1

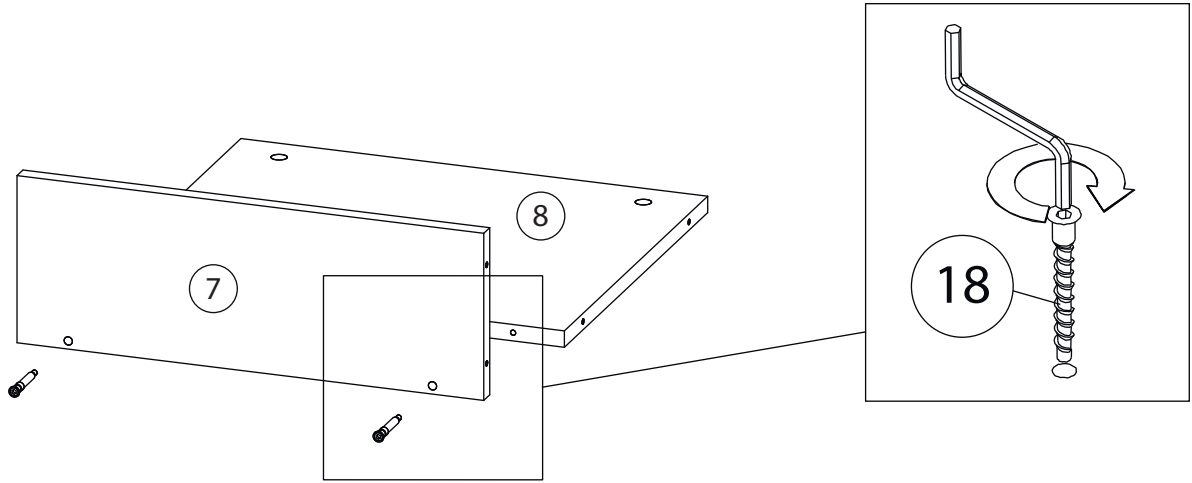

2

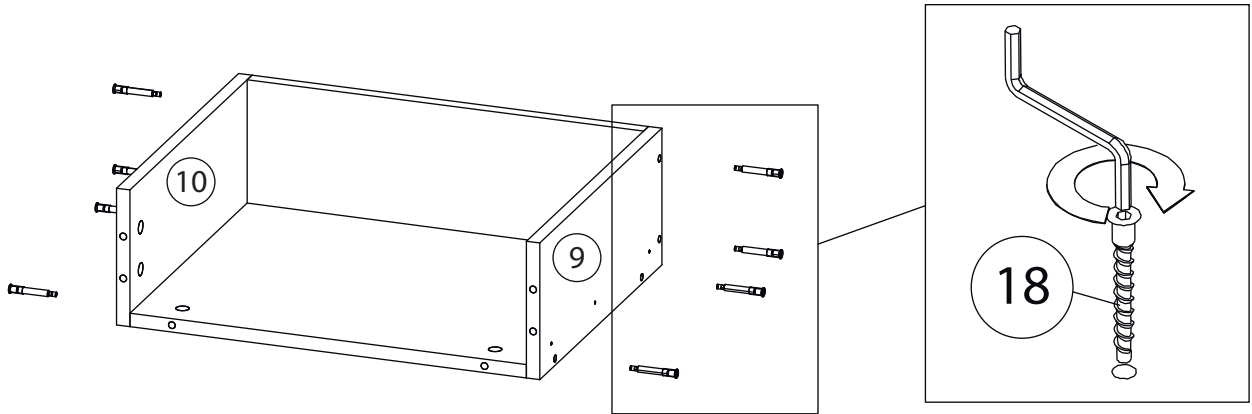

3

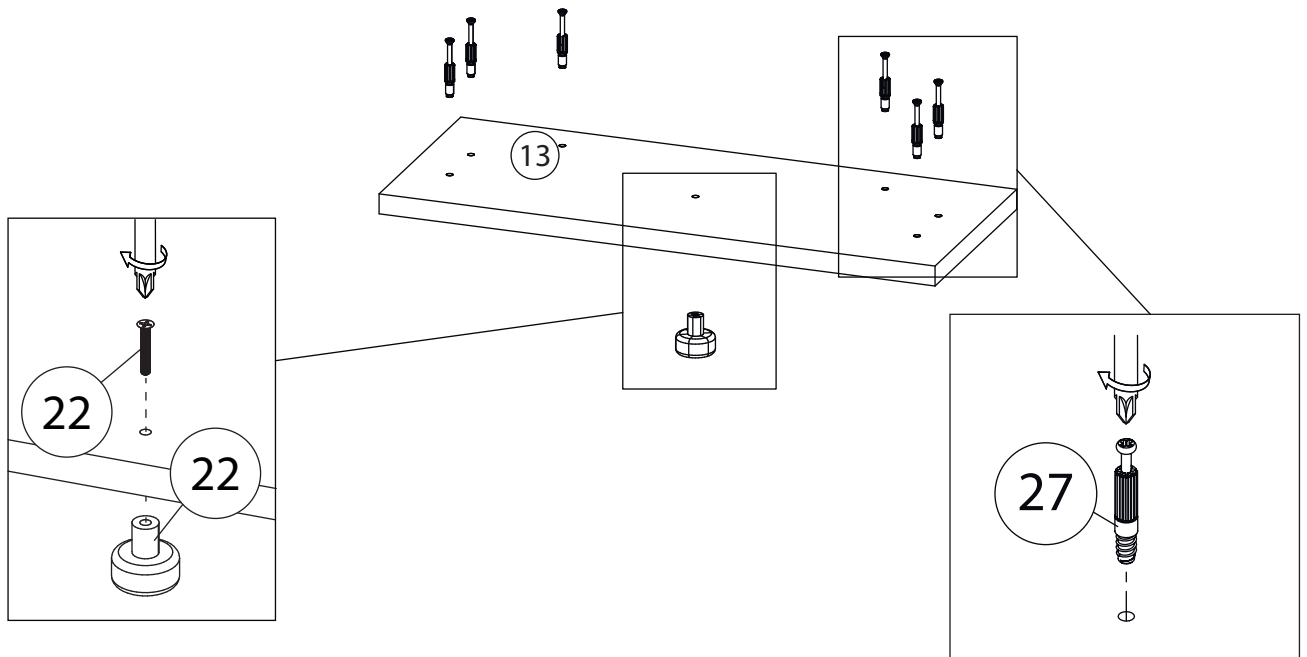

4

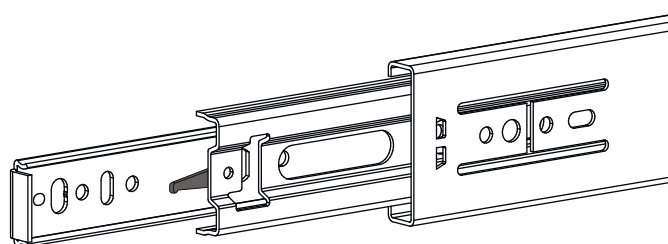
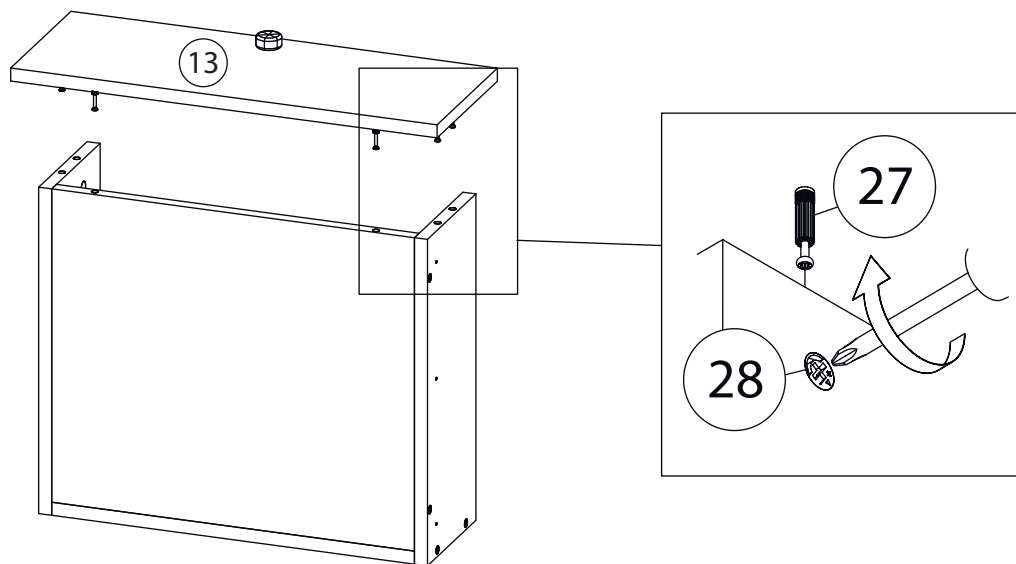

Внимание! Во избежание заклинивания механизма не устанавливайте заглушки винтов и эксцентриков над направляющими!

Схема установки шариковых направляющих.

Для установки шариковых направляющих в изделие необходимо разъединить их на две части. Широкая часть устанавливается на боковую стенку каркаса, а узкая на боковую стенку выдвижного ящика. Разъединение производится путем нажатия на пластиковый рычажок при выдвижении узкой части направляющей (смотри рисунок). Если направляющие крепятся на одной боковине с двух сторон, то саморезы необходимо крепить в разные отверстия направляющей. Для регулировки выкатных ящиков по высоте необходимо крепить узкую часть направляющей через ее овальные отверстия.

5

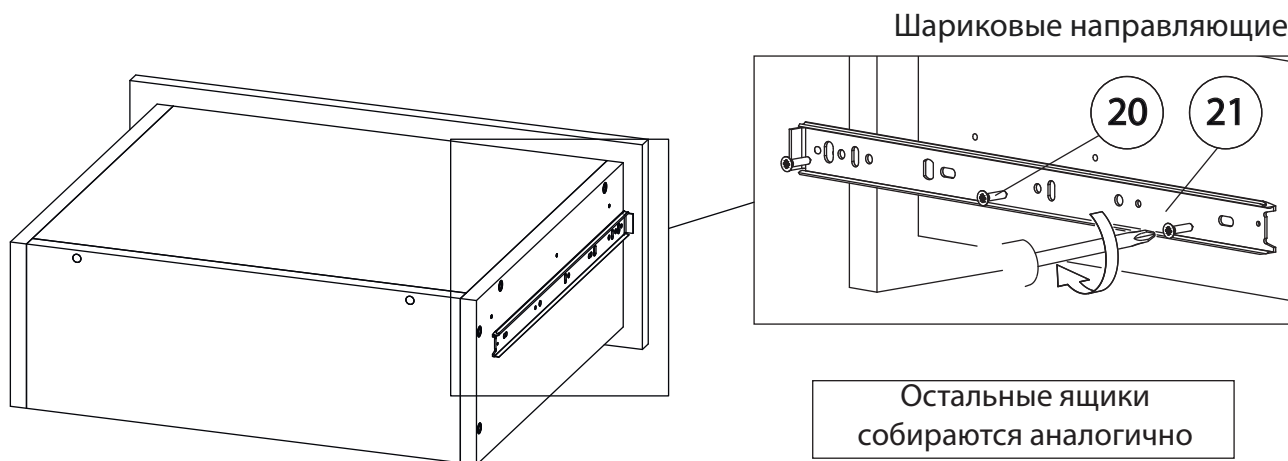

6

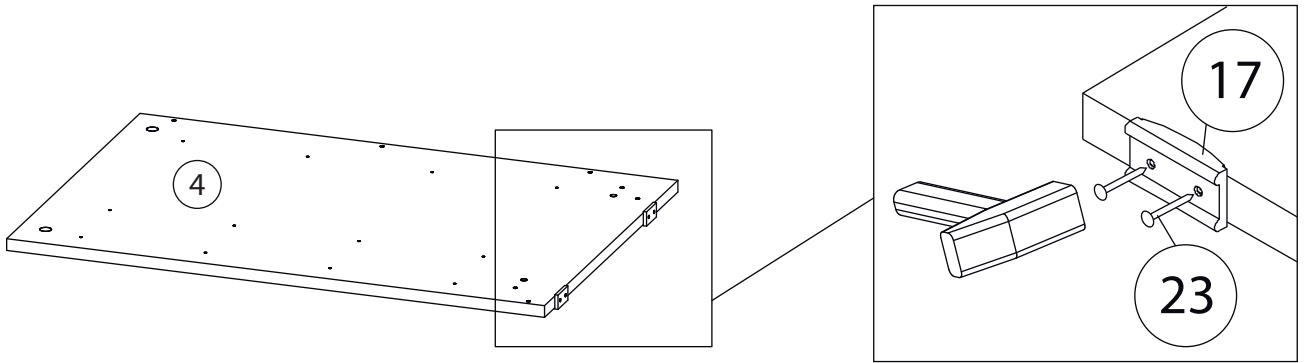

7

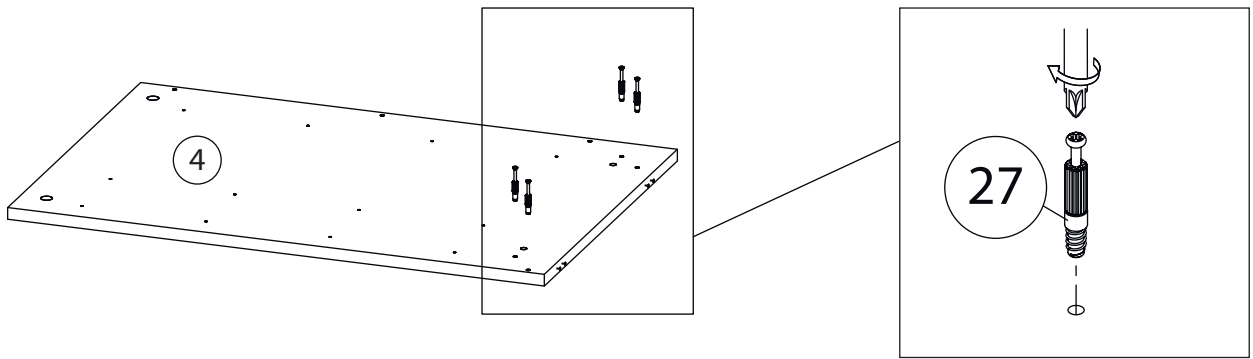

8

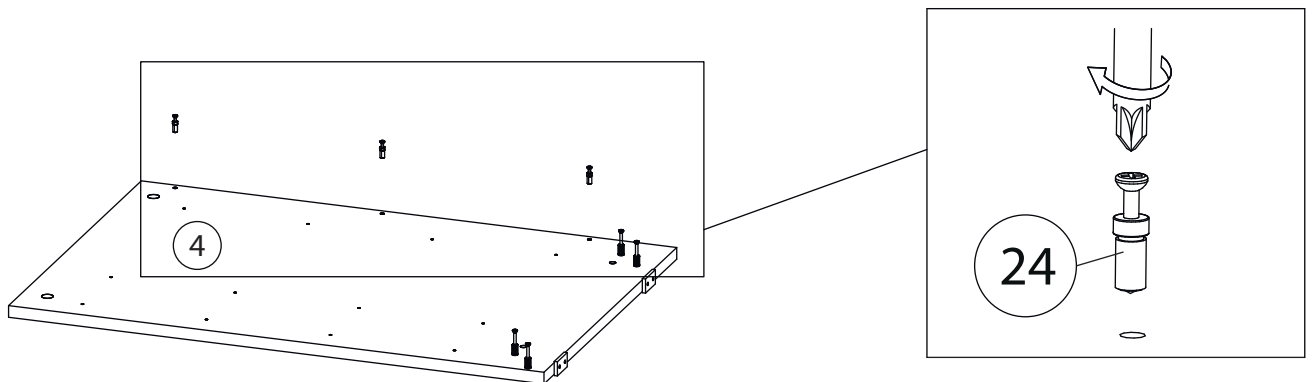

9

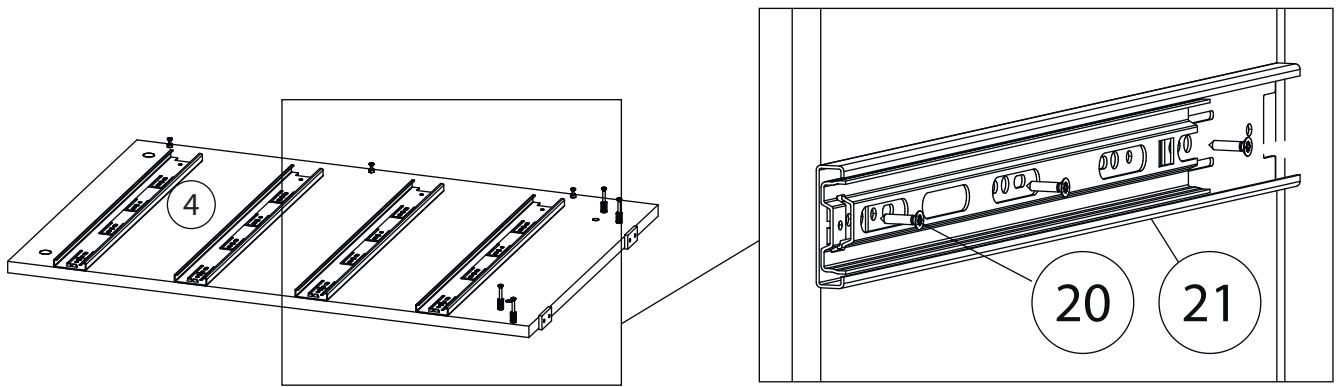

Вертикаль (2)
собираются зеркально

10

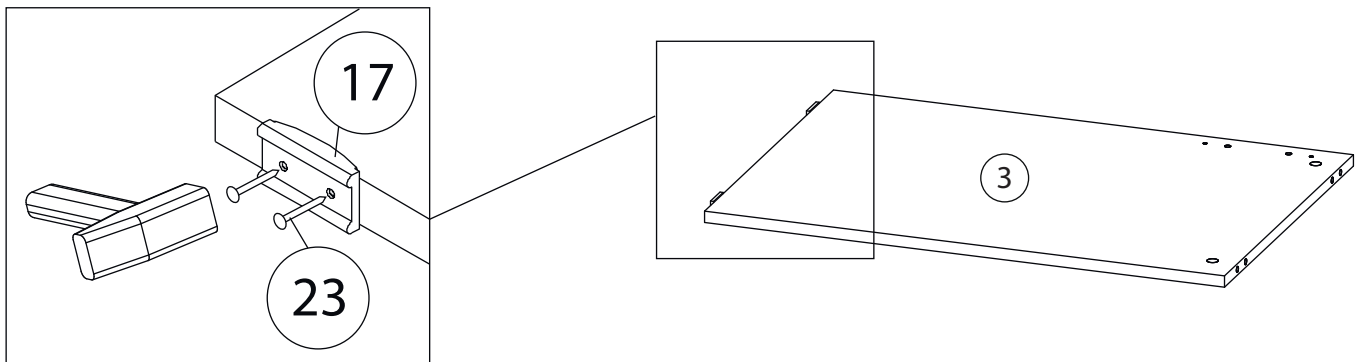

11

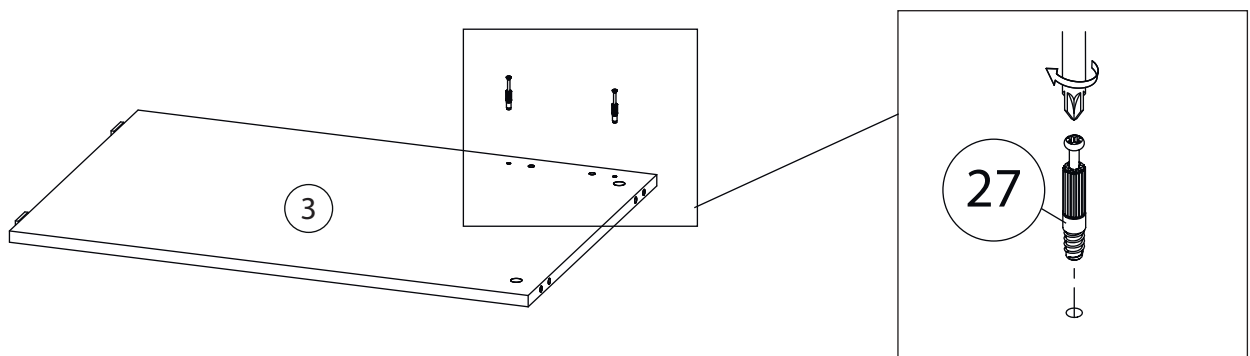

12

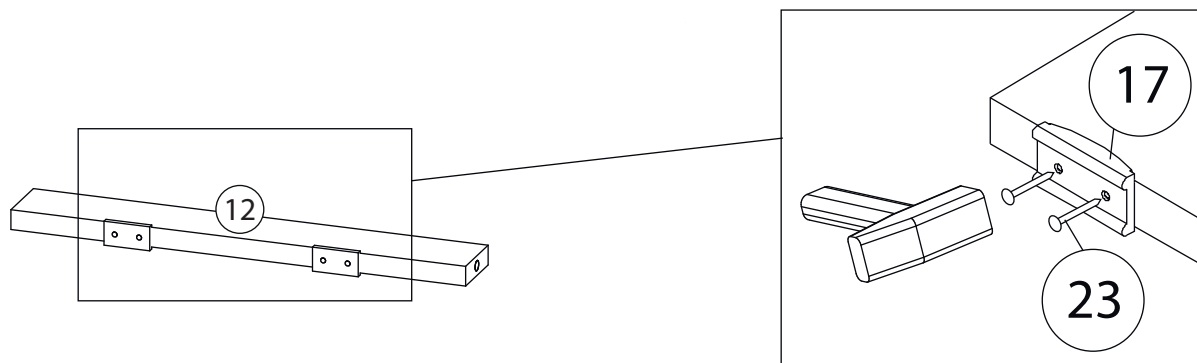

Второй цоколь (12)
собираются аналогично

13

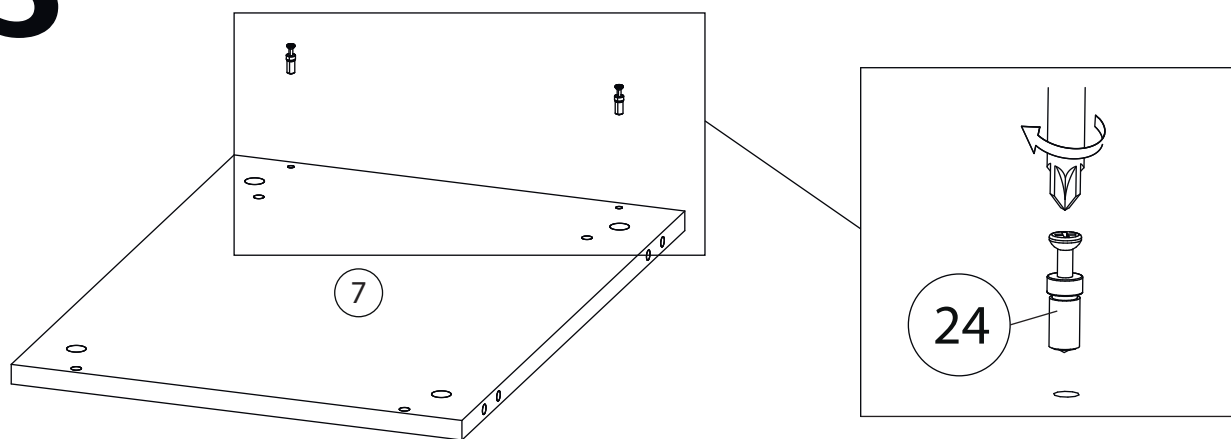

14

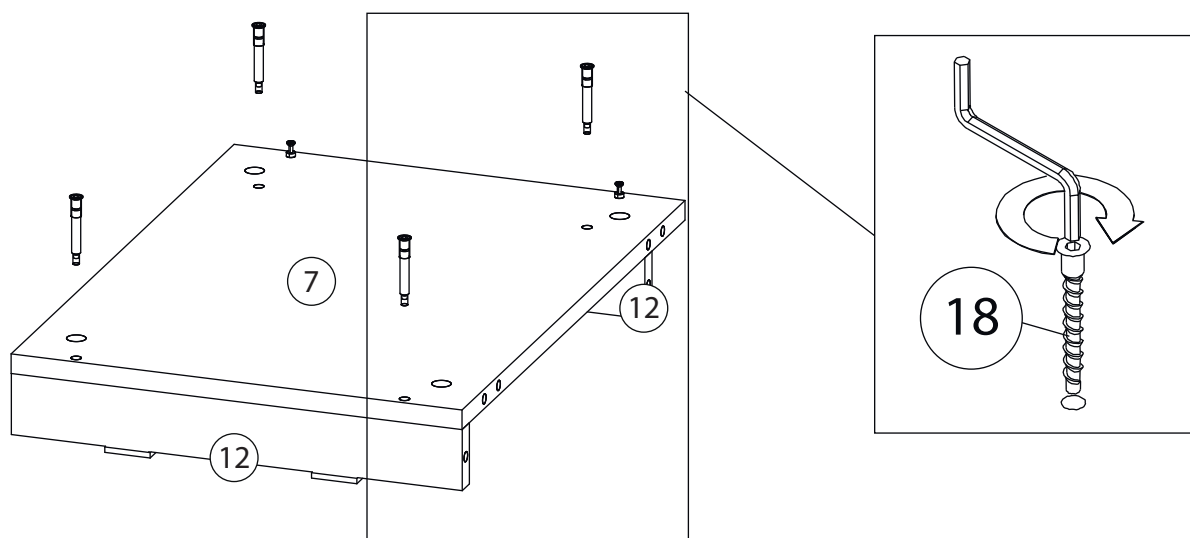

15

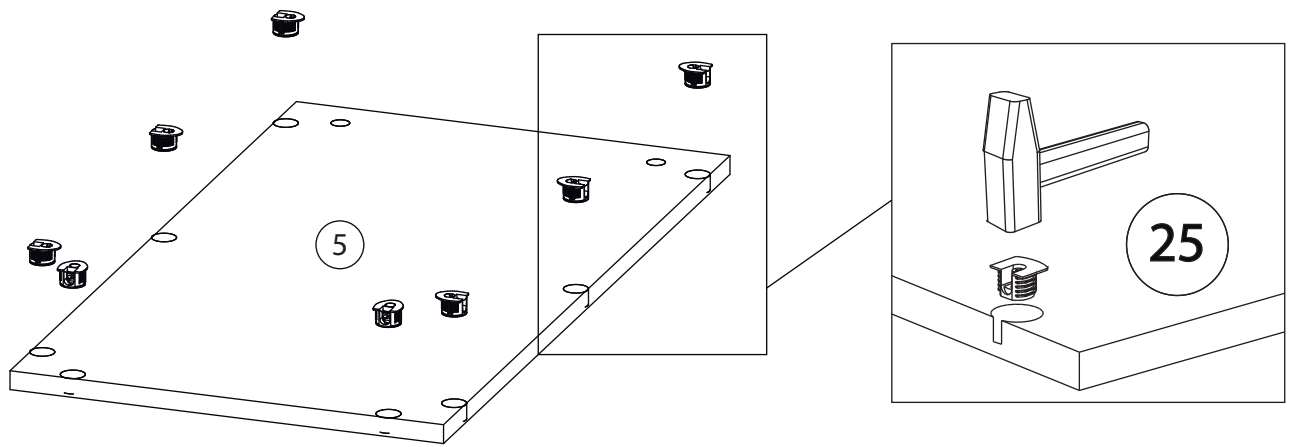

16

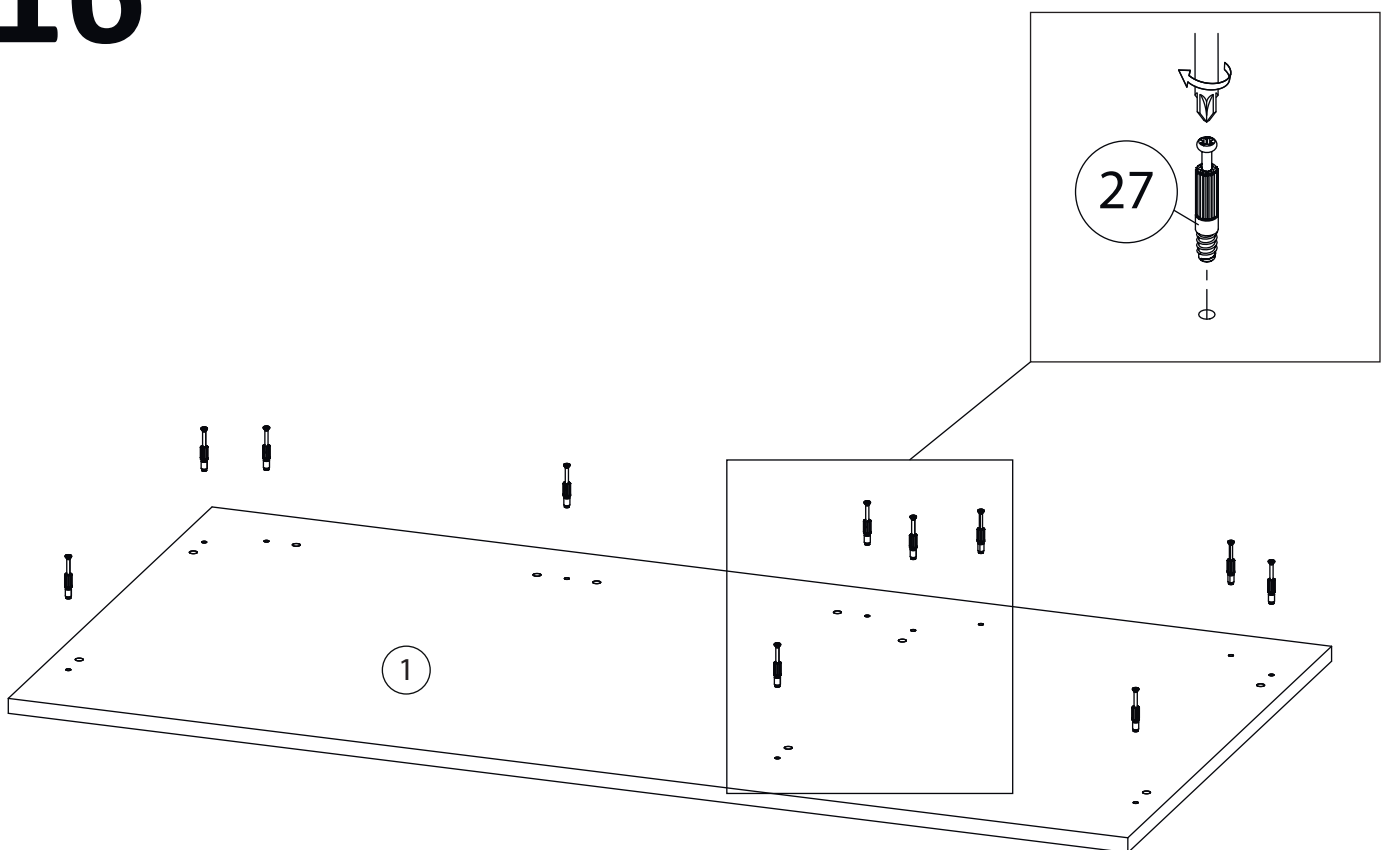

17

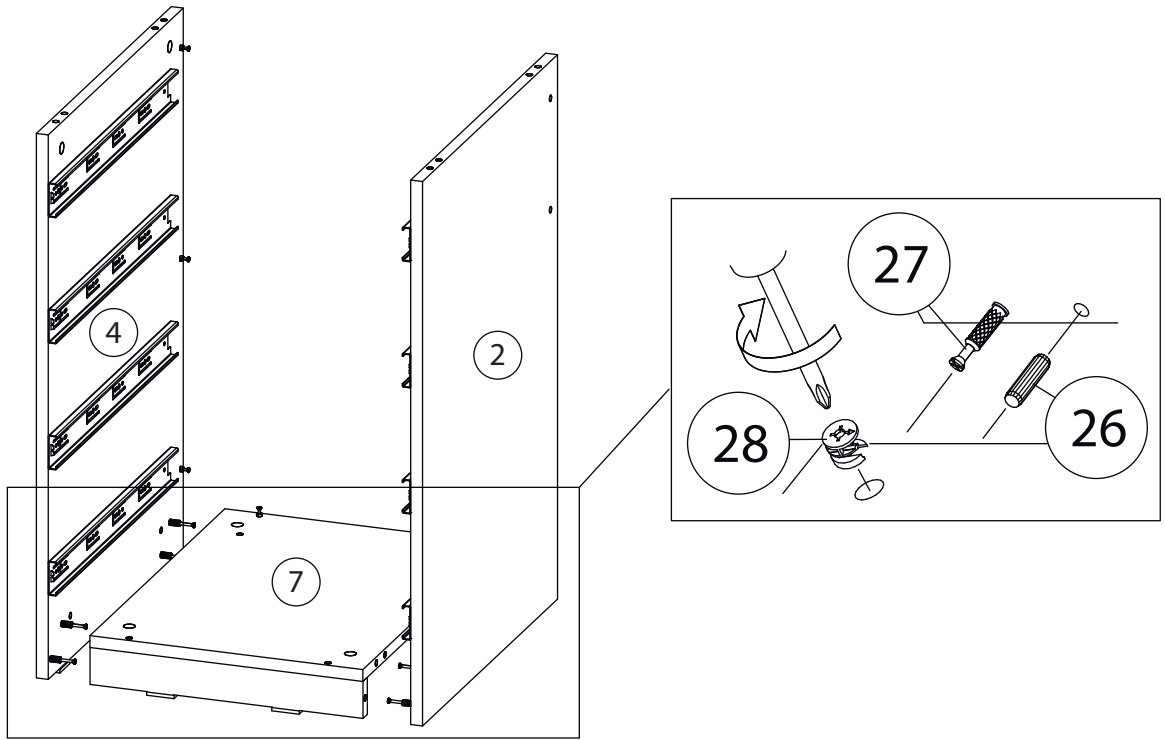

18

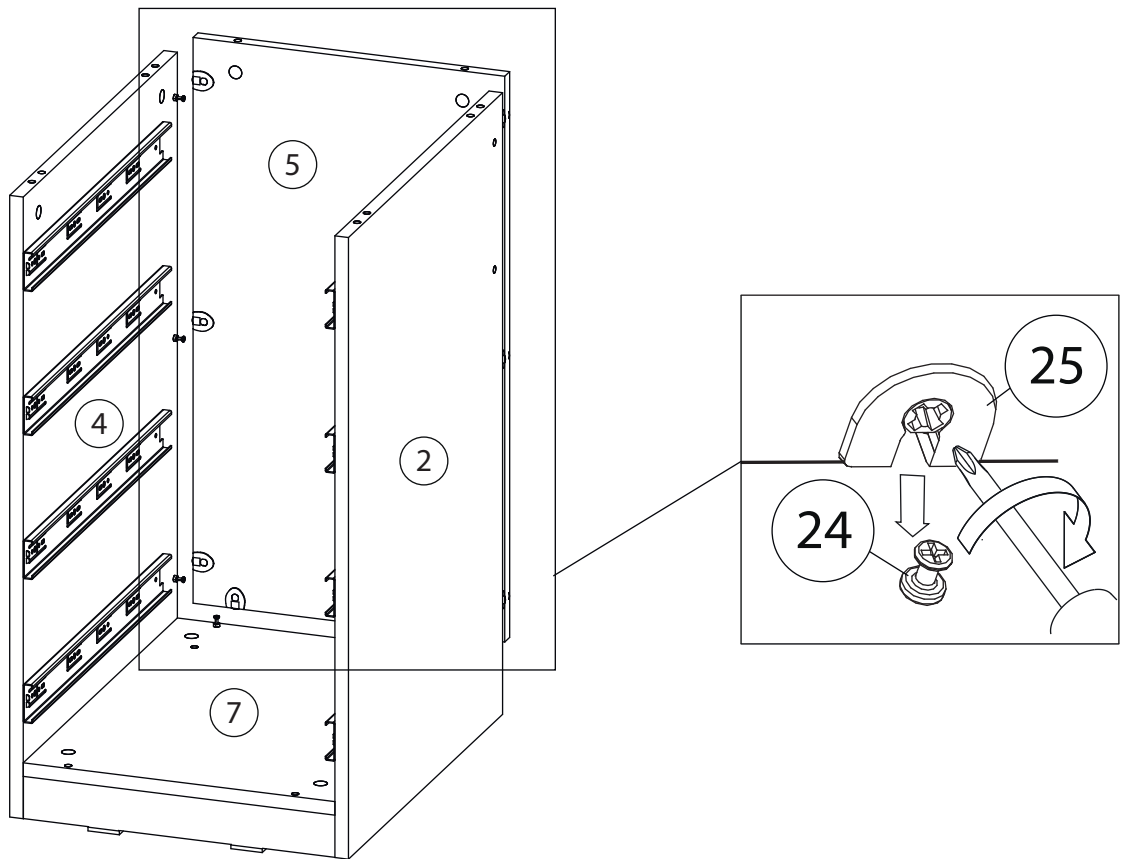

19

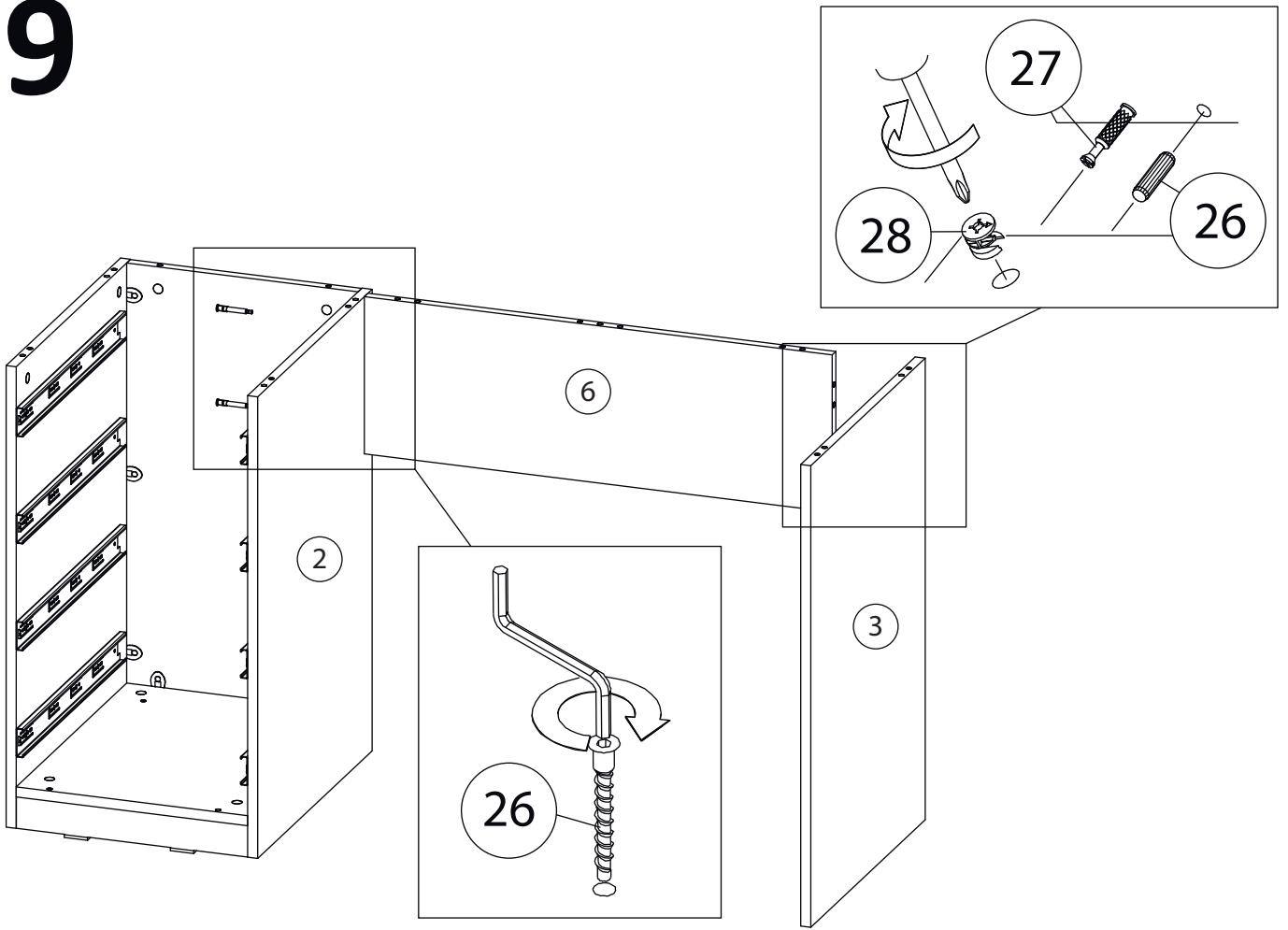

20

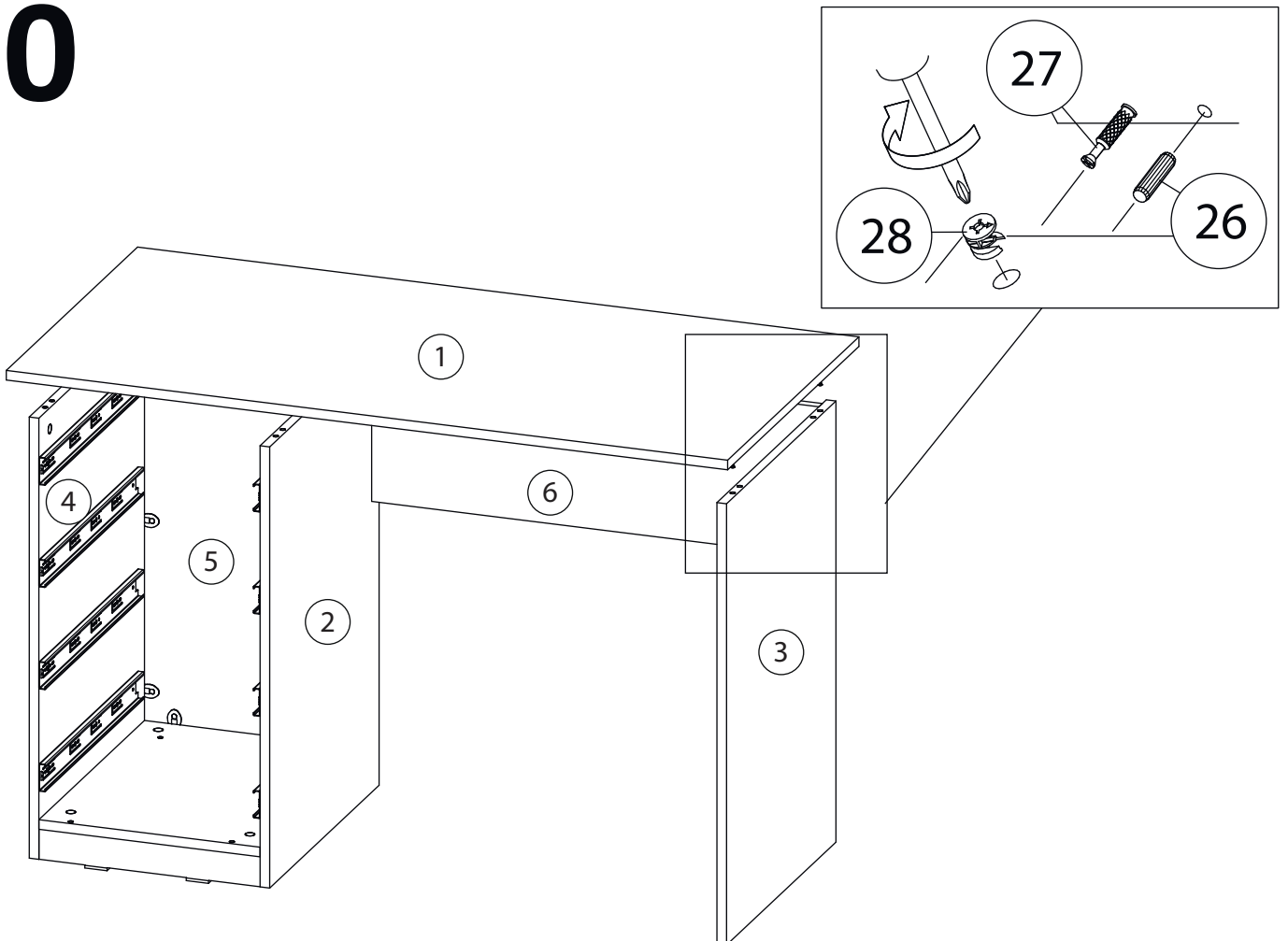

21

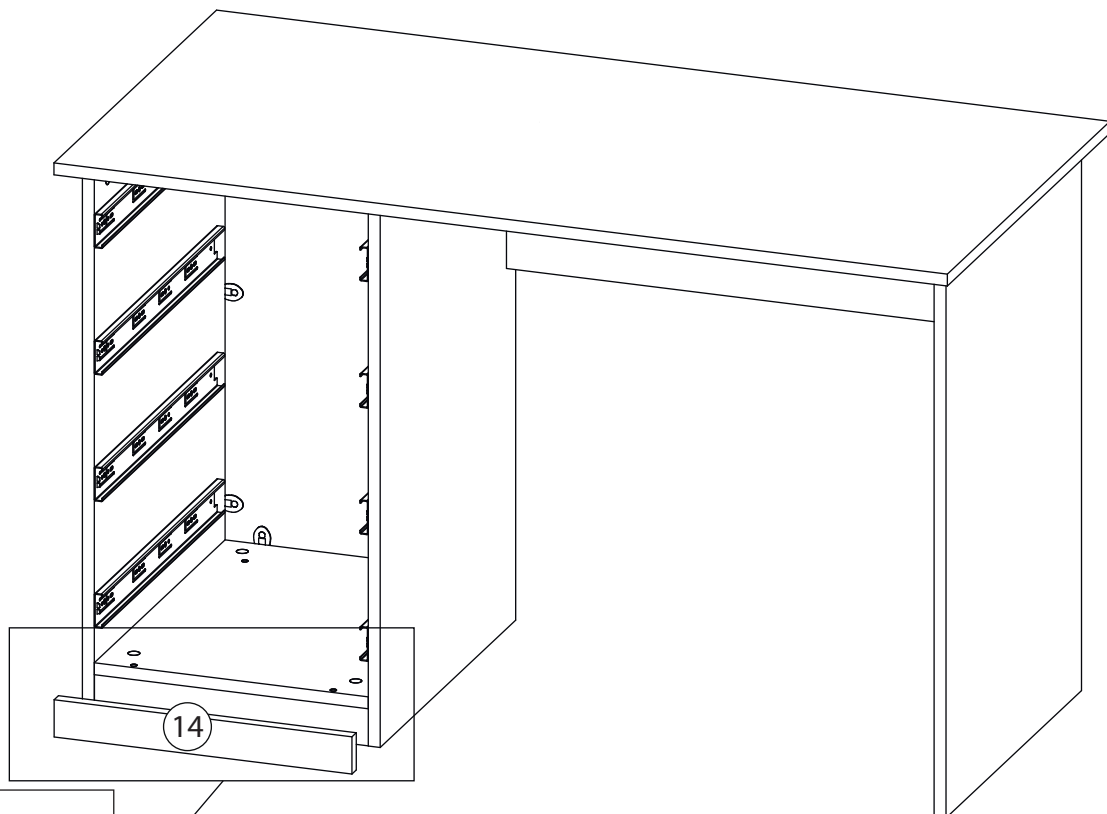

Наклеить липкую ленту (29) на фальш панель (14) и прижать к цоколю (12) согласно рисунка

22

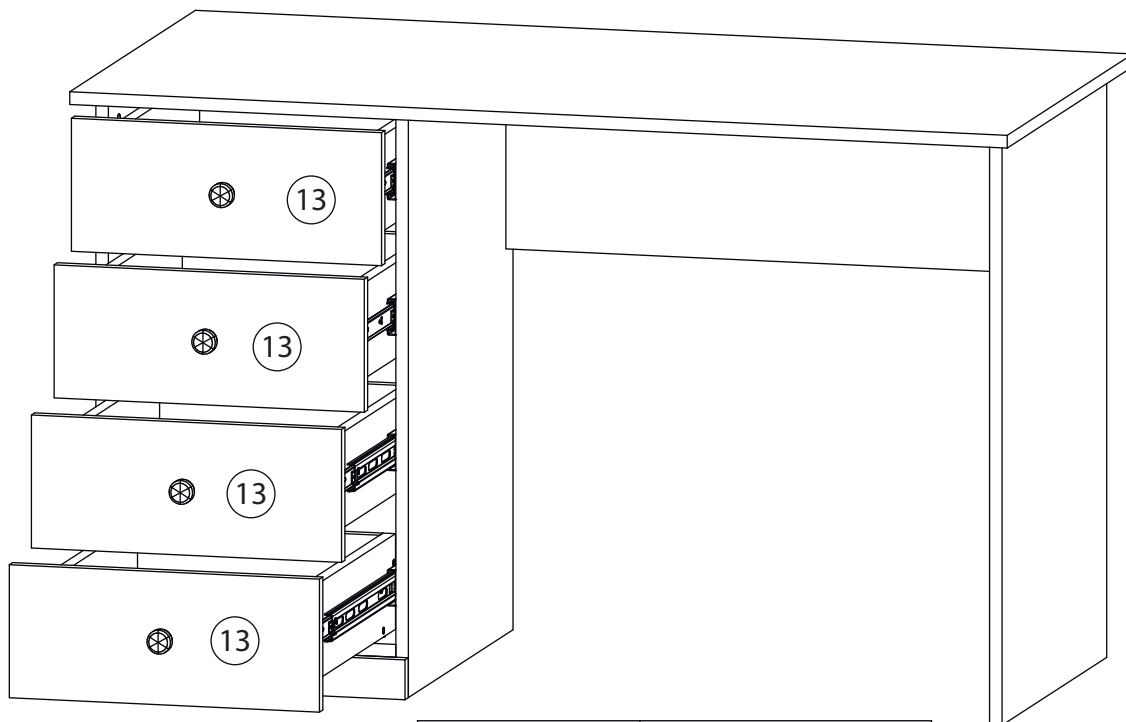

Заклеить технические отверстия заглушками.

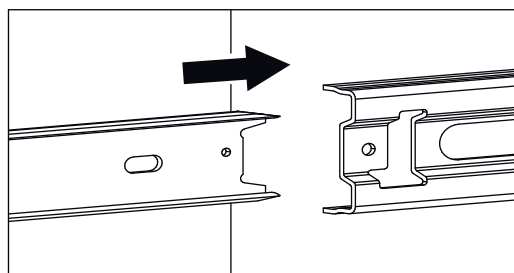

Детали

Поз.	Наименование	Кол-во	Длина	Ширина
1	Крыша	1	1468	300
2	Дно	1	1468	300
3	Бок левый	1	367	300
4	Бок правый	1	367	300
5	Полка	2	342	285
6	Вертикальная 3	1	333	285
7	Вертикальная 1	1	333	285
8	Вертикальная 2	1	333	285
9	Фасад правый	1	313	397
10	Фасад левый	1	313	397
11	Планка	1	50	1500
12	Задняя стенка	2	349	742

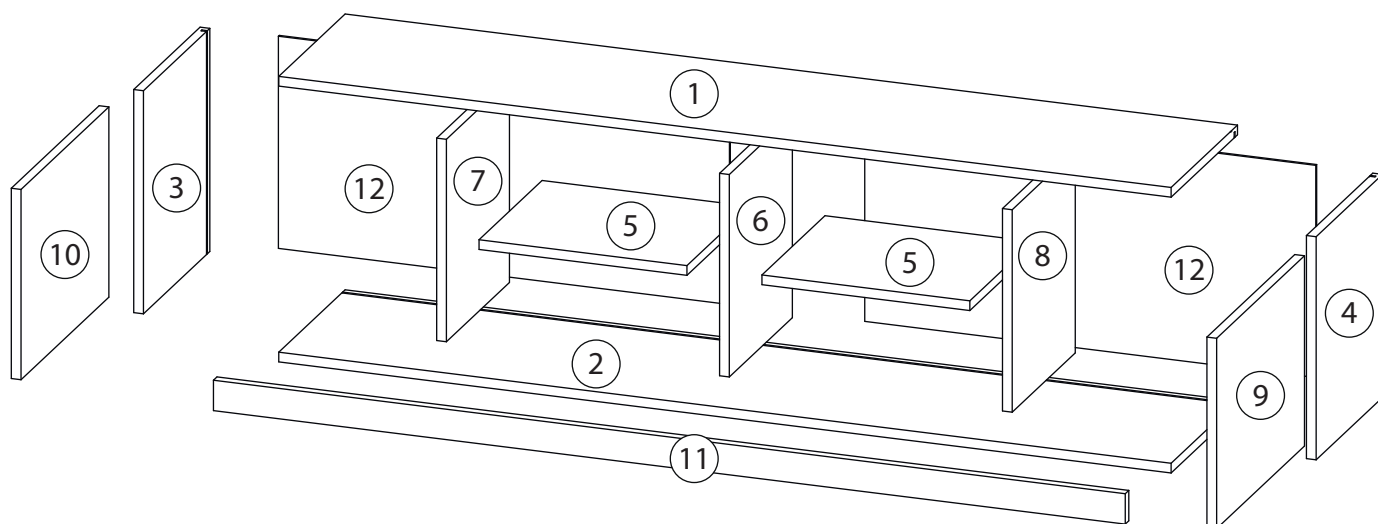

Фурнитура

 <p>13</p>	 <p>14</p>	 <p>15</p>	 <p>16</p>	 <p>17</p>
<p><u>Шток эксцентрика</u></p>	<p><u>Эксцентрик</u></p>	<p><u>Шкант бук</u></p>	<p><u>Саморез 3,5x16</u></p>	<p><u>Ручка кнопка</u></p>
 <p>18</p>	 <p>19</p>	 <p>20</p>	 <p>21</p>	 <p>22</p>
<p><u>Подвес + заглушка</u></p>	<p><u>Полоса крепёжная</u></p>	<p><u>Фиксатор задней стенки</u></p>	<p><u>Петля накладная</u></p>	<p><u>Заглушка Ø17-20</u></p>
 <p>23</p>	 <p>24</p>	 <p>25</p>		
<p><u>Евровинт 6,3x13</u></p>	<p><u>Винт для стяжки VB35</u></p>	<p><u>Стяжка VB35</u></p>		

1

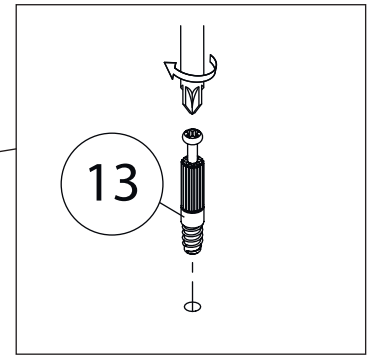
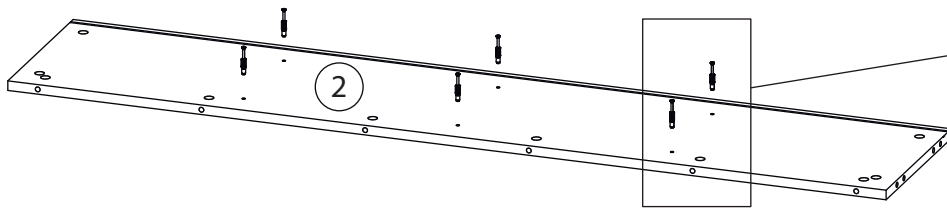

2

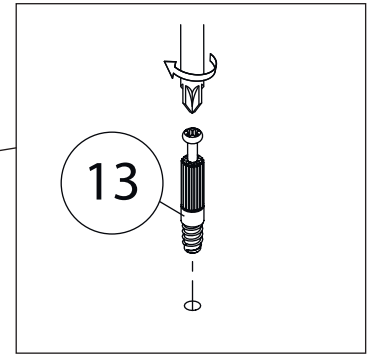
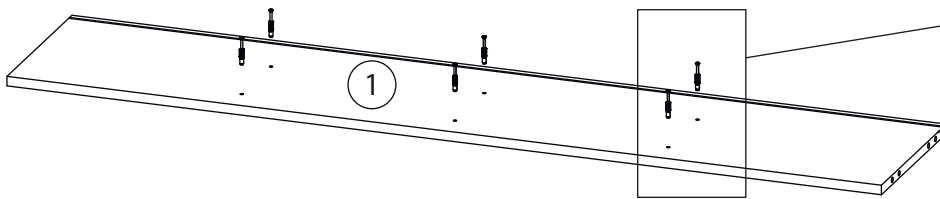

3

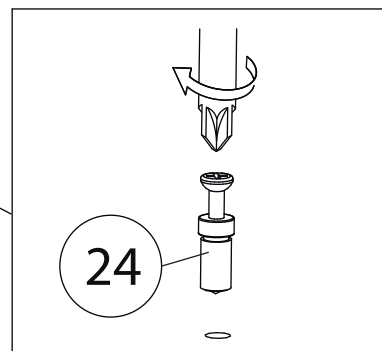
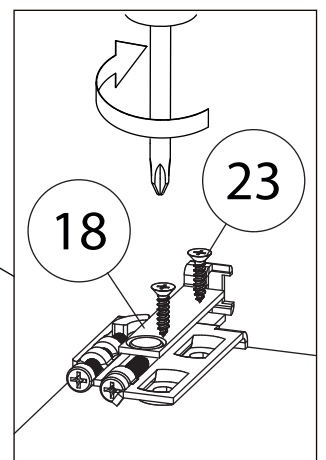
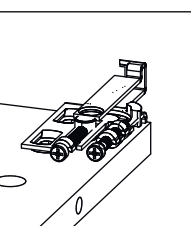
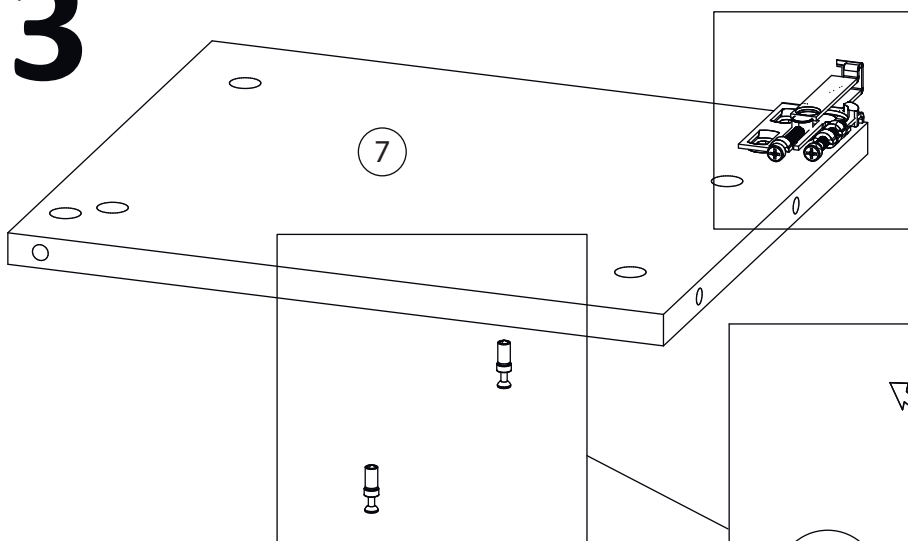

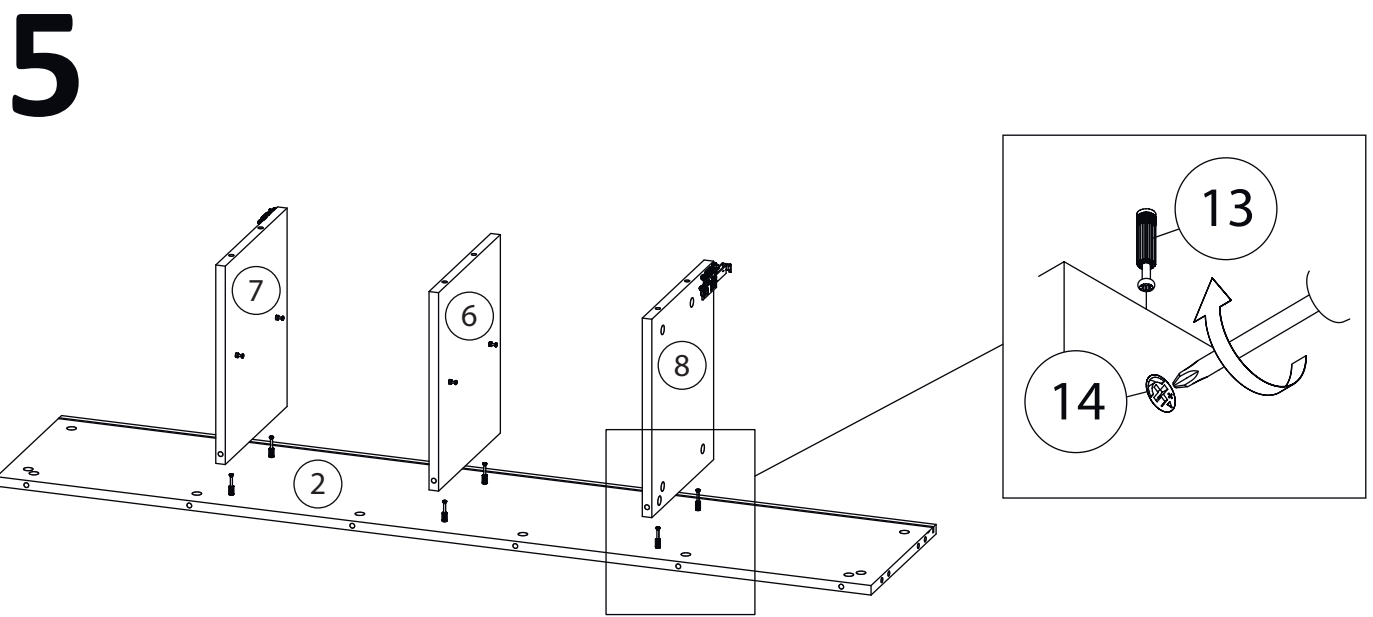
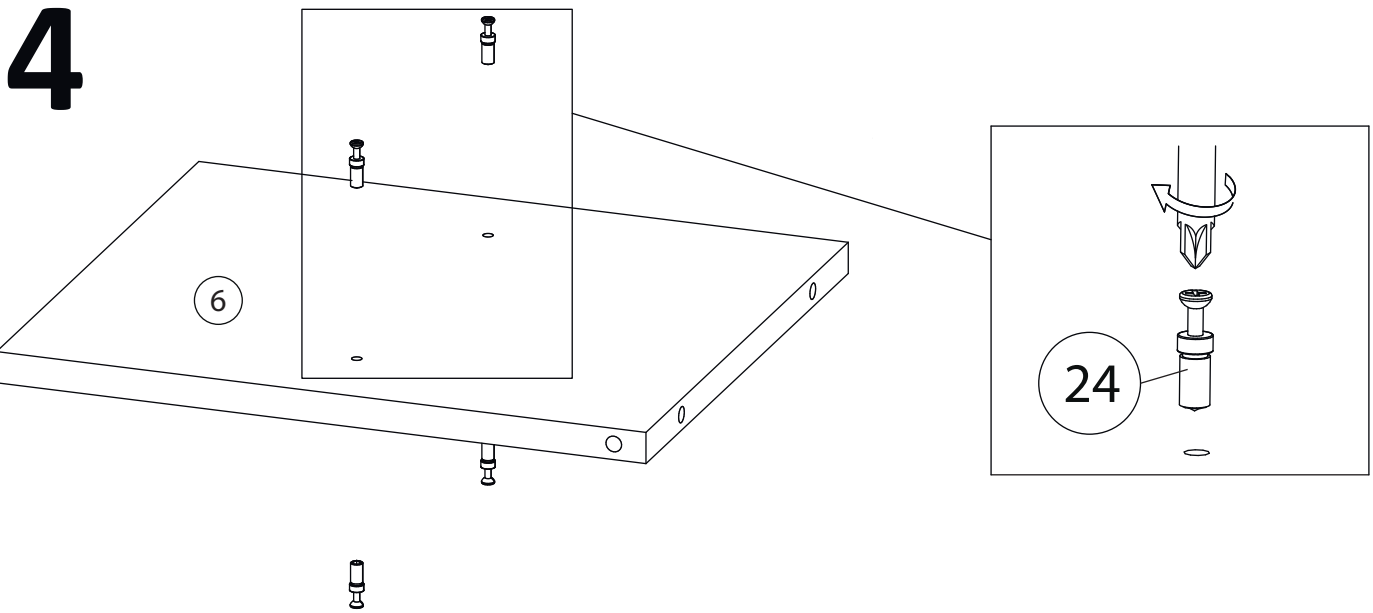

6

Вырежьте прорезы для навесов (20x40мм) согласно приложенной схеме.

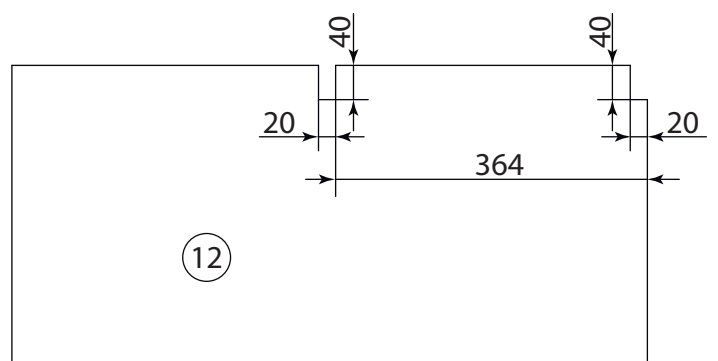
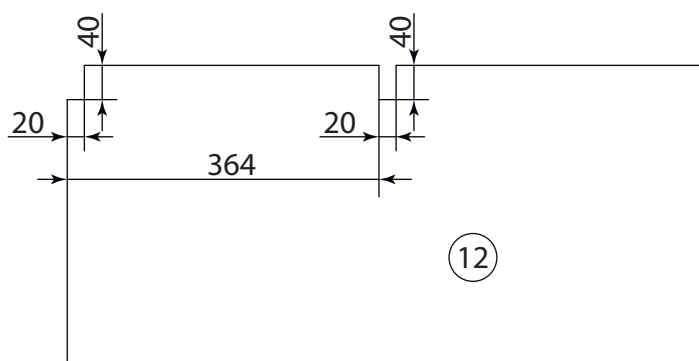

7

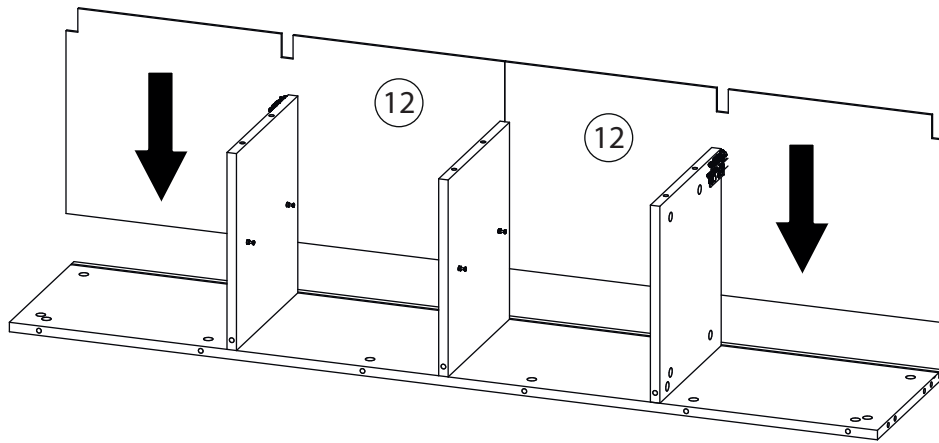

8

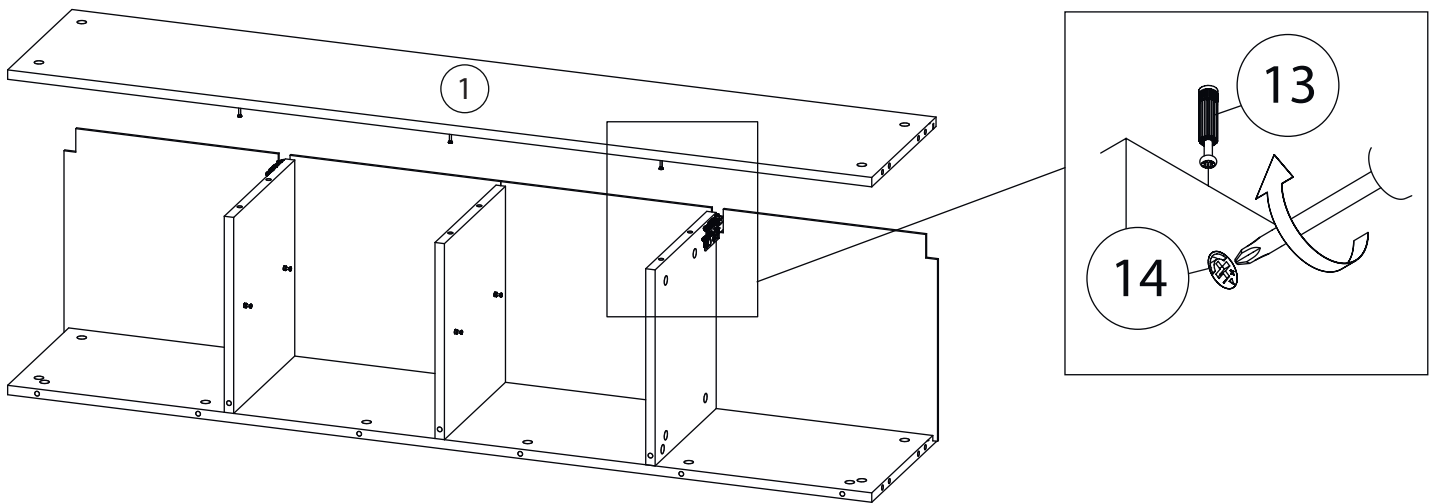

9

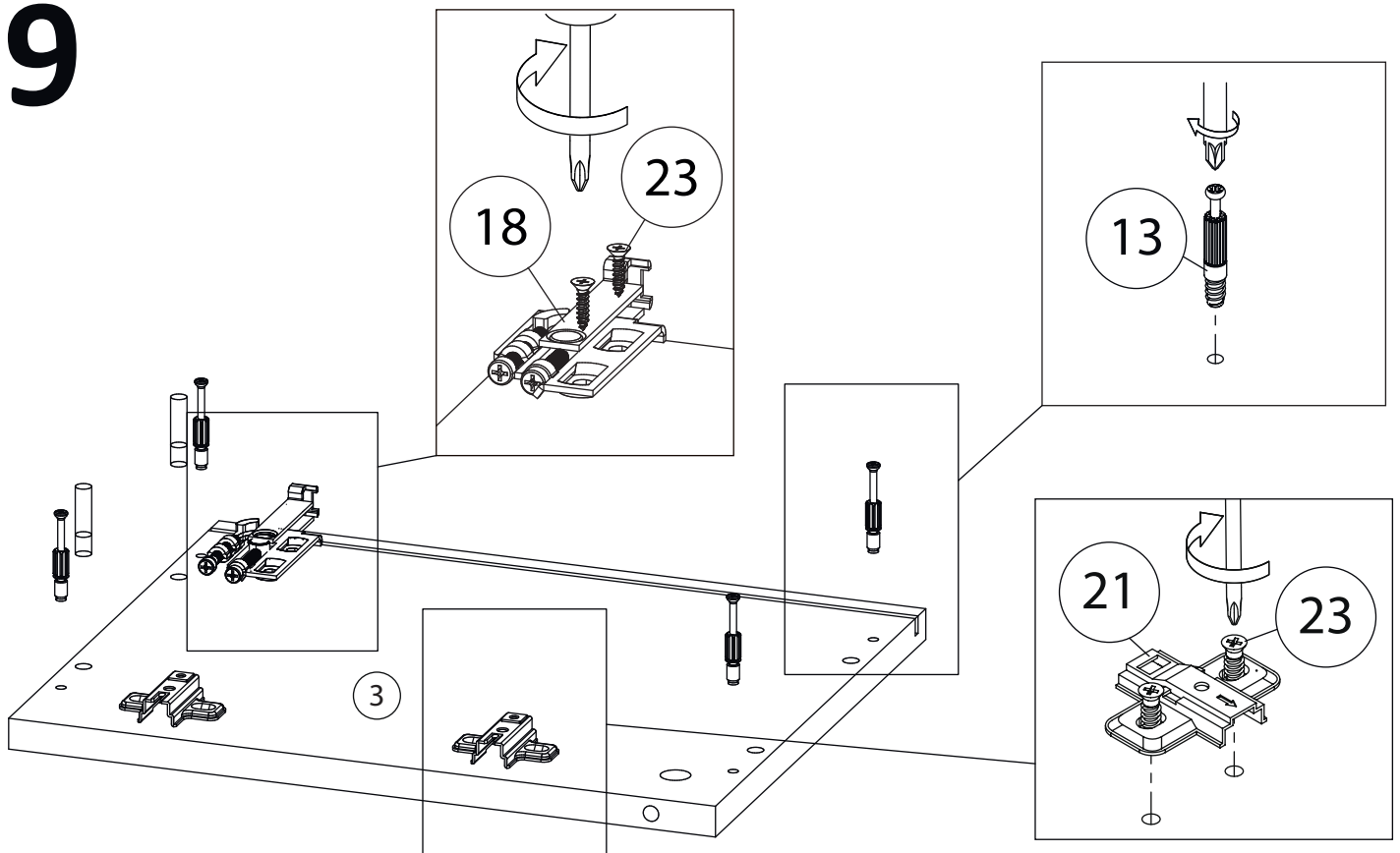

10

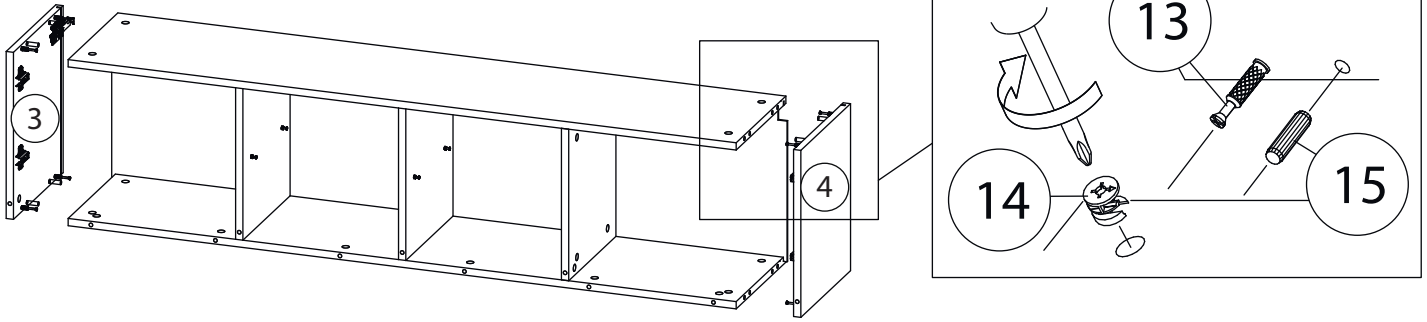

11

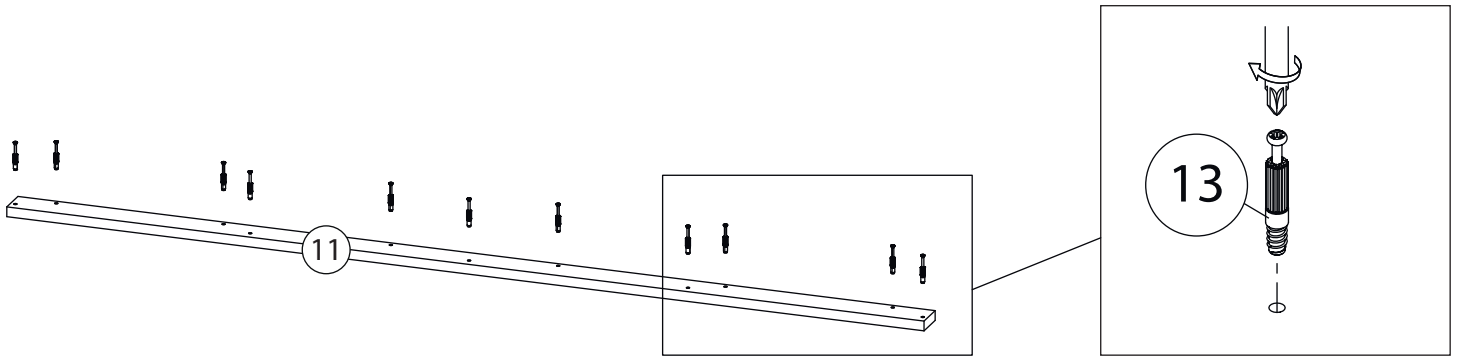

12

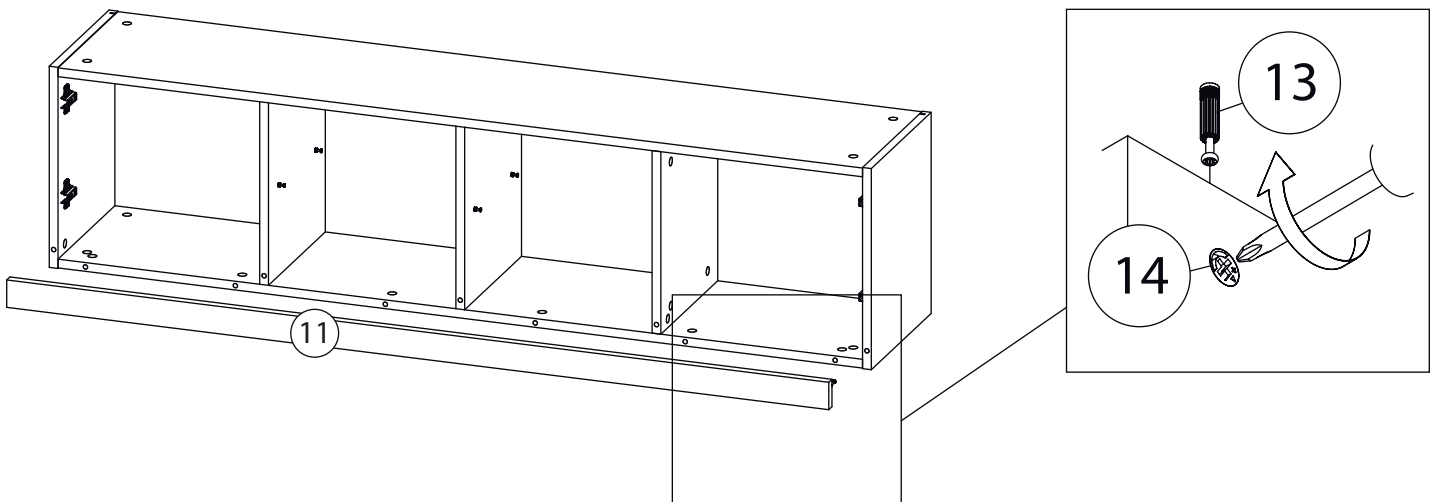

13

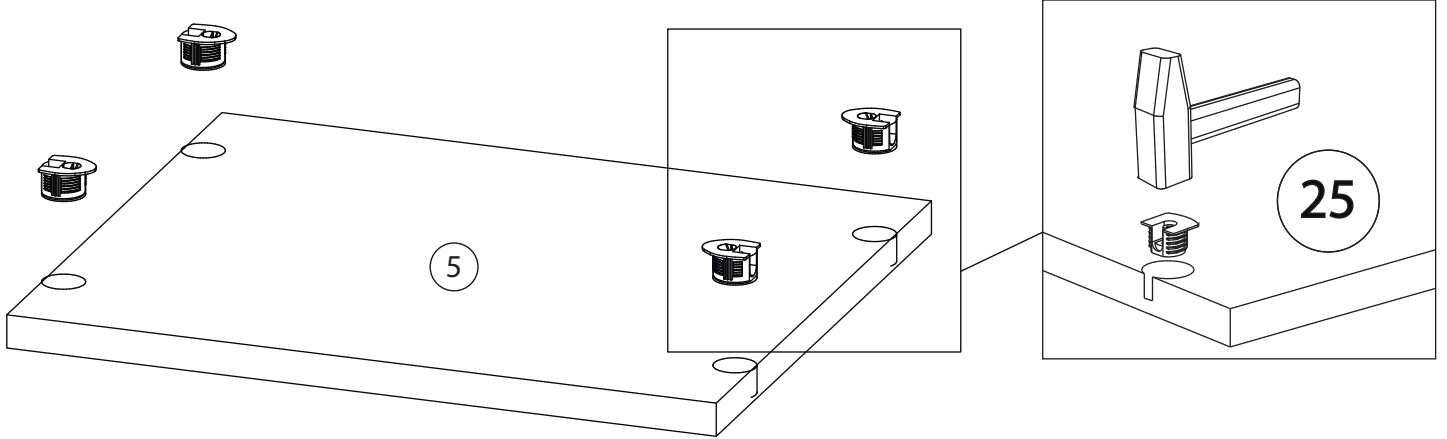

14

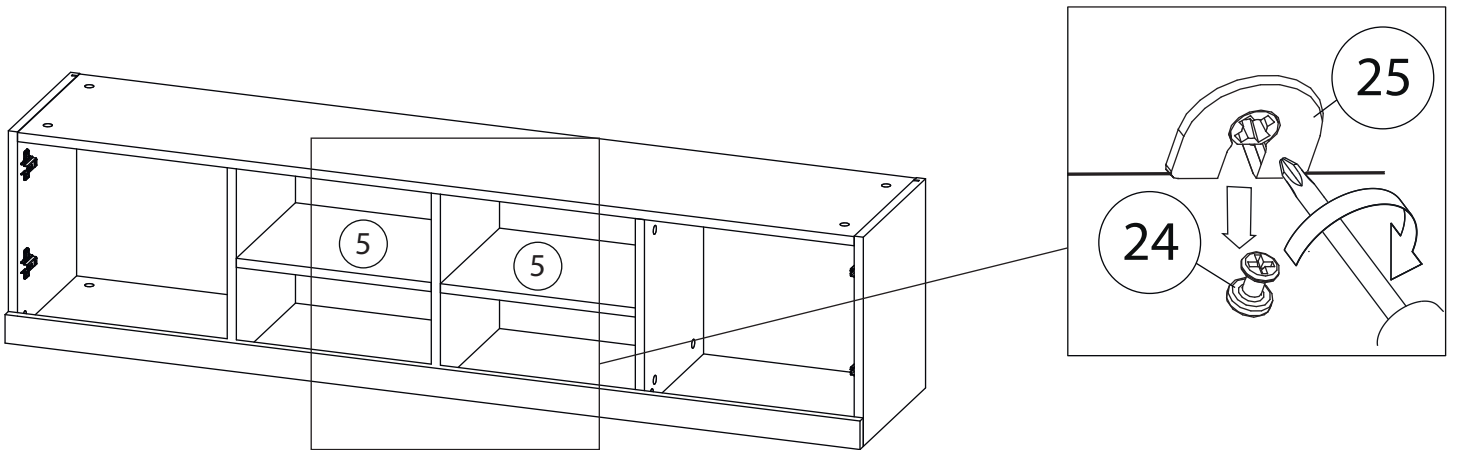

15

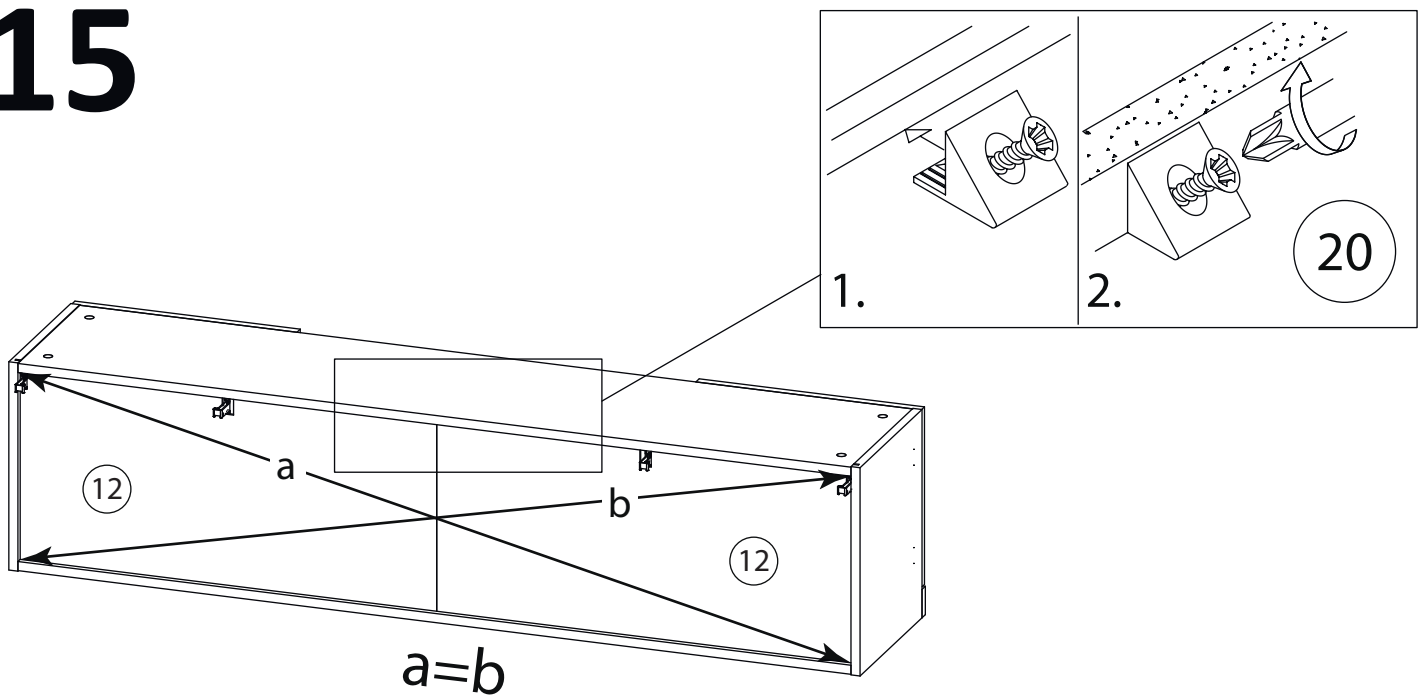

16

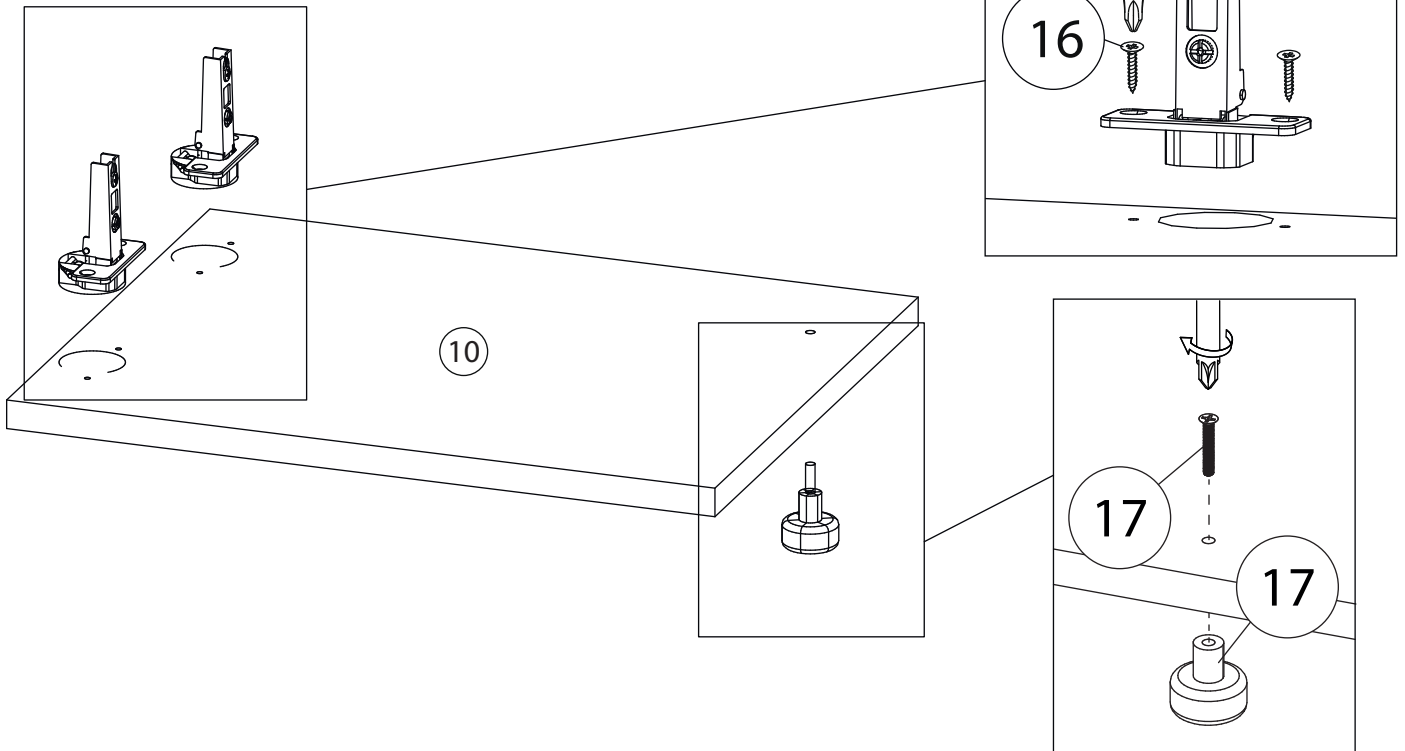

17

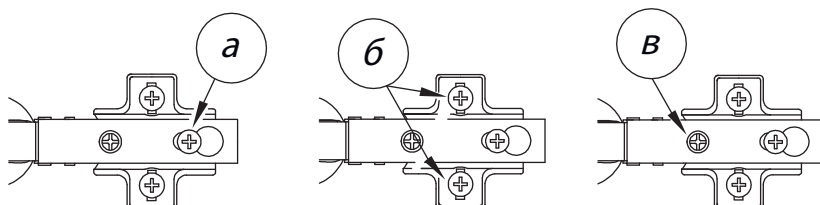
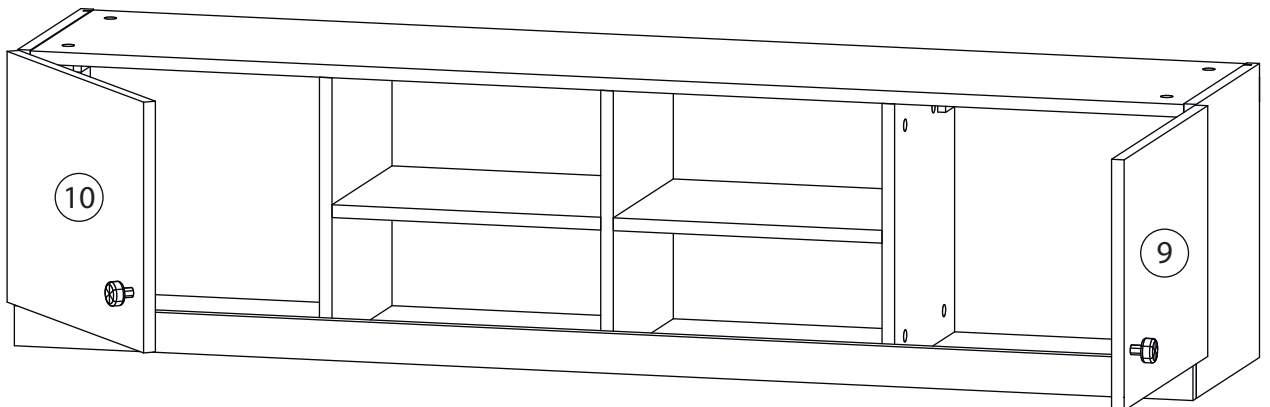

Регулировка петель

а - регулировка расстояния между дверью и корпусом
б - регулировка положения двери по-вертикали
в - регулировка положения ТТдвери по-горизонтали

18

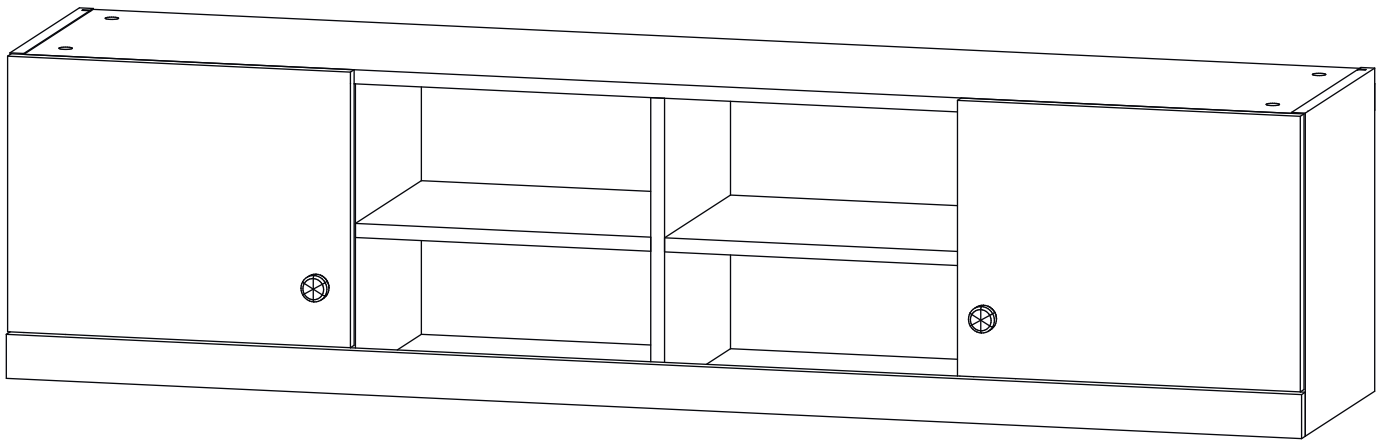

Закрепите полосу крепёжную для навеса (19) на стене горизонтально.
Навесьте собранную полку на полосу крепёжную.

Заклеить технические отверстия заглушками.