

Инструкция по сборке

Белиз

Комод - 5

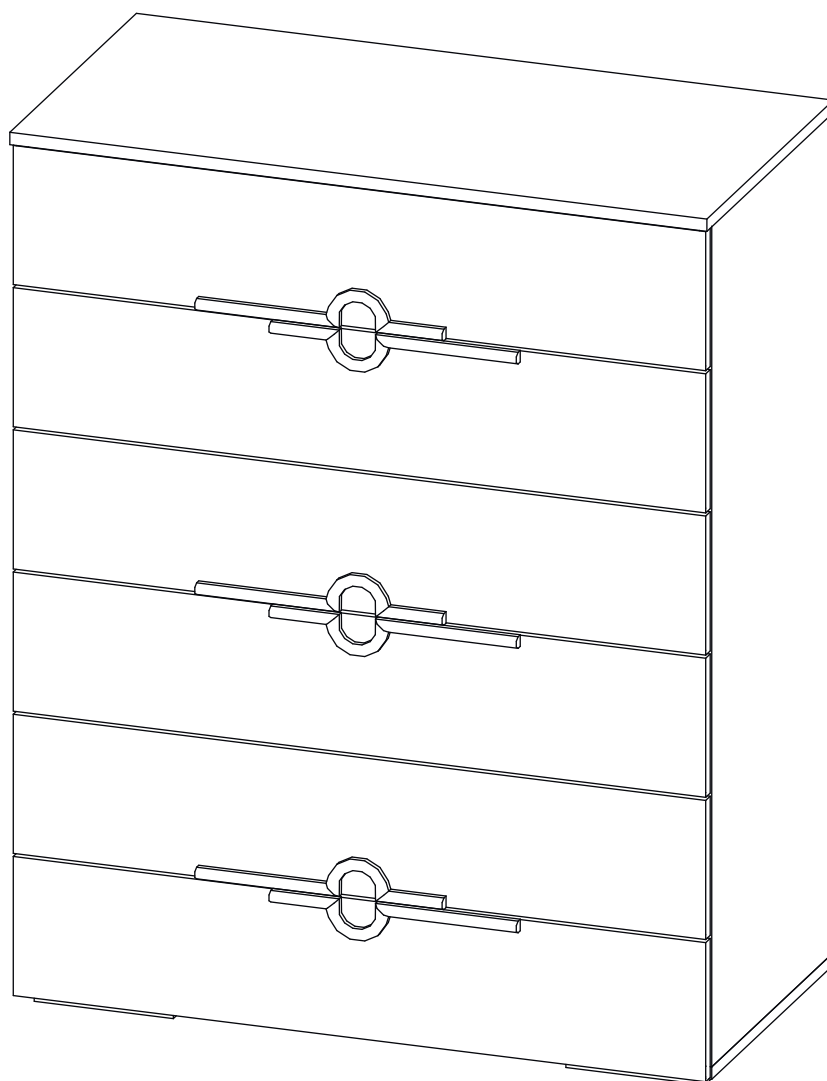



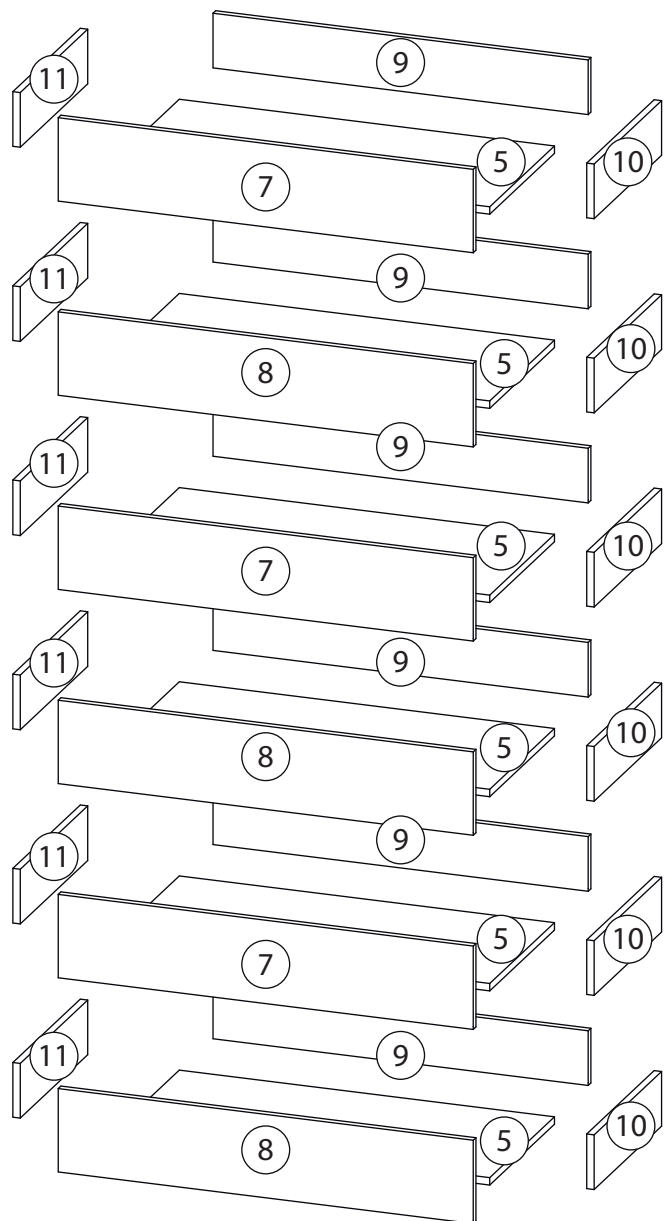
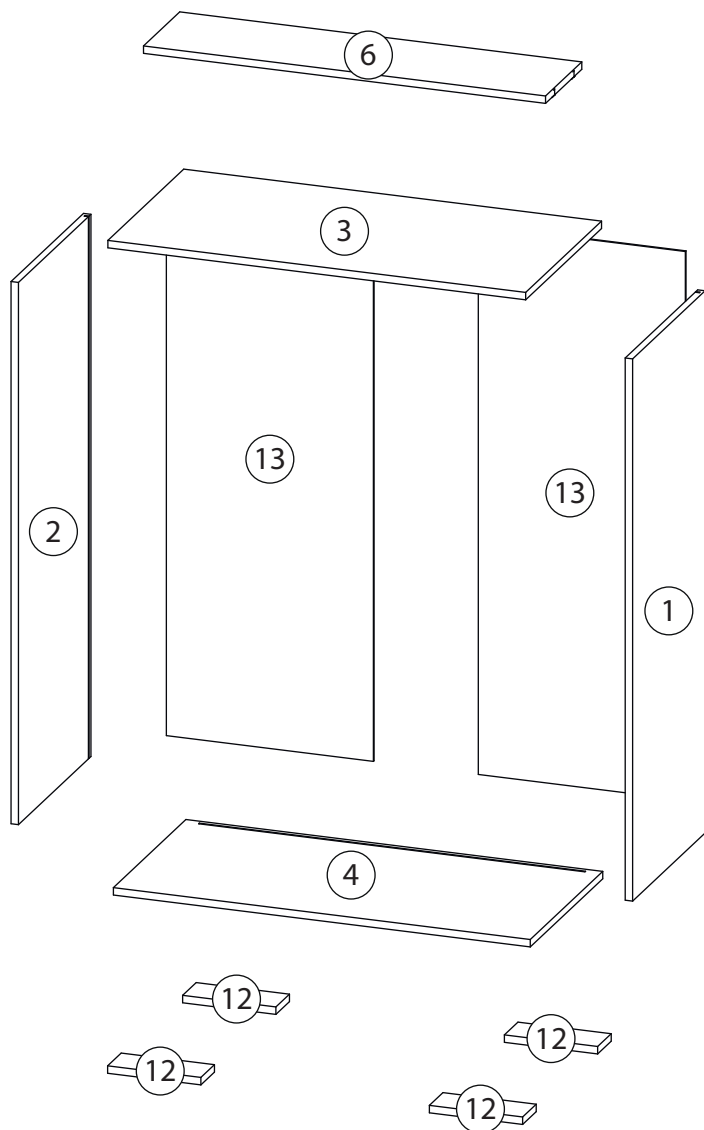

Детали

Поз.	Наименование	Кол-во	Длина	Ширина
1	Бок Пр	1	1088	430
2	Бок Л	1	1088	430
3	Крыша	1	902	450
4	Дно	1	900	430
5	Дно ящика	6	810	384
6	Ребро жесткости	1	868	215
7	Фасад ящика	3	180	896
8	Фасад ящика	3	180	896
9	Задн. пан. ящика	6	118	810
10	Бок. ящ. правая	6	118	400
11	Бок. ящ. левая	6	118	400
12	Опора	4	180	80
13	Задняя стенка	2	1102	447

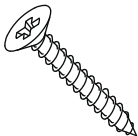

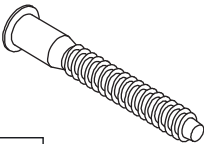
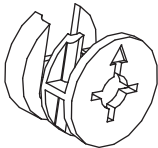
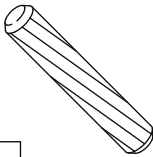
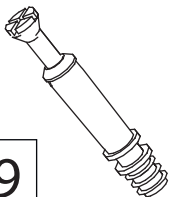
Фурнитура

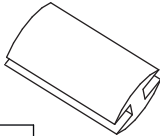
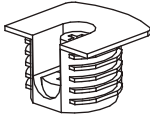
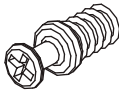
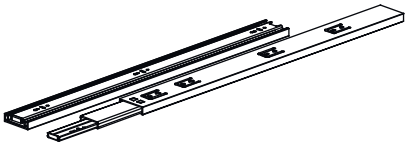
				
14	15	16	17	18
Саморез 3,5x30	Ручка	Евровинт 7x50	Эксцентрик	Шкант бук
				
19	20	21	22	23
Шток эксцентрика	Саморез 3,5x16	Профиль для ДВП	Стяжка VB35	Винт для стяжки VB35
				
24				
Шариковые направляющие				

1

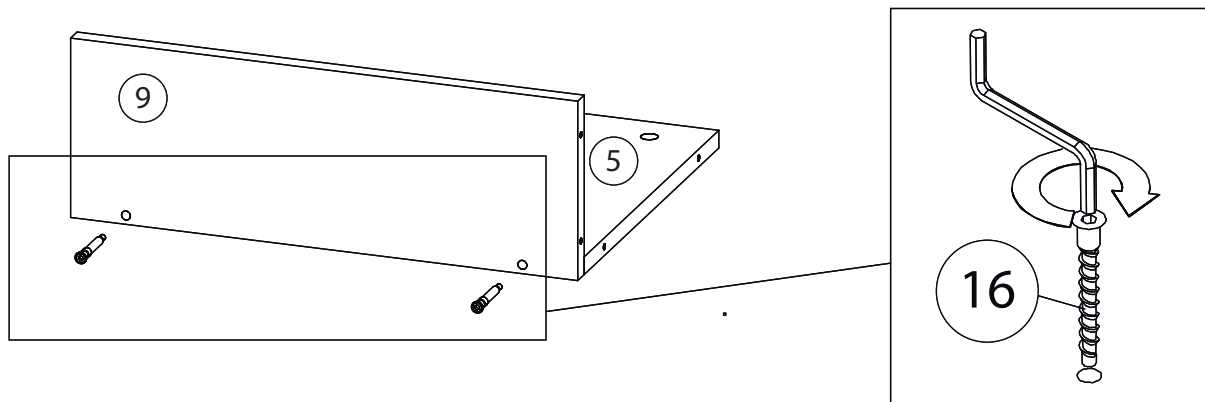

2

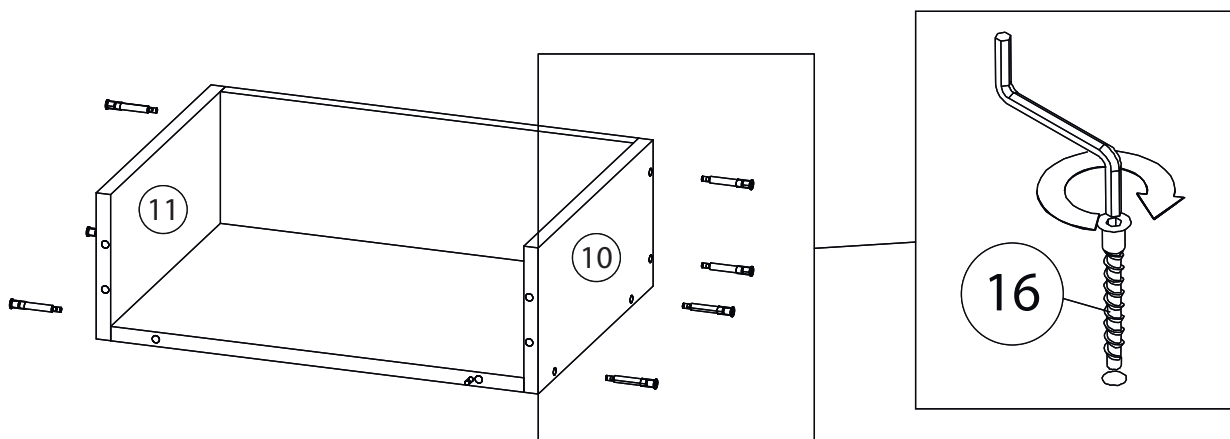

3

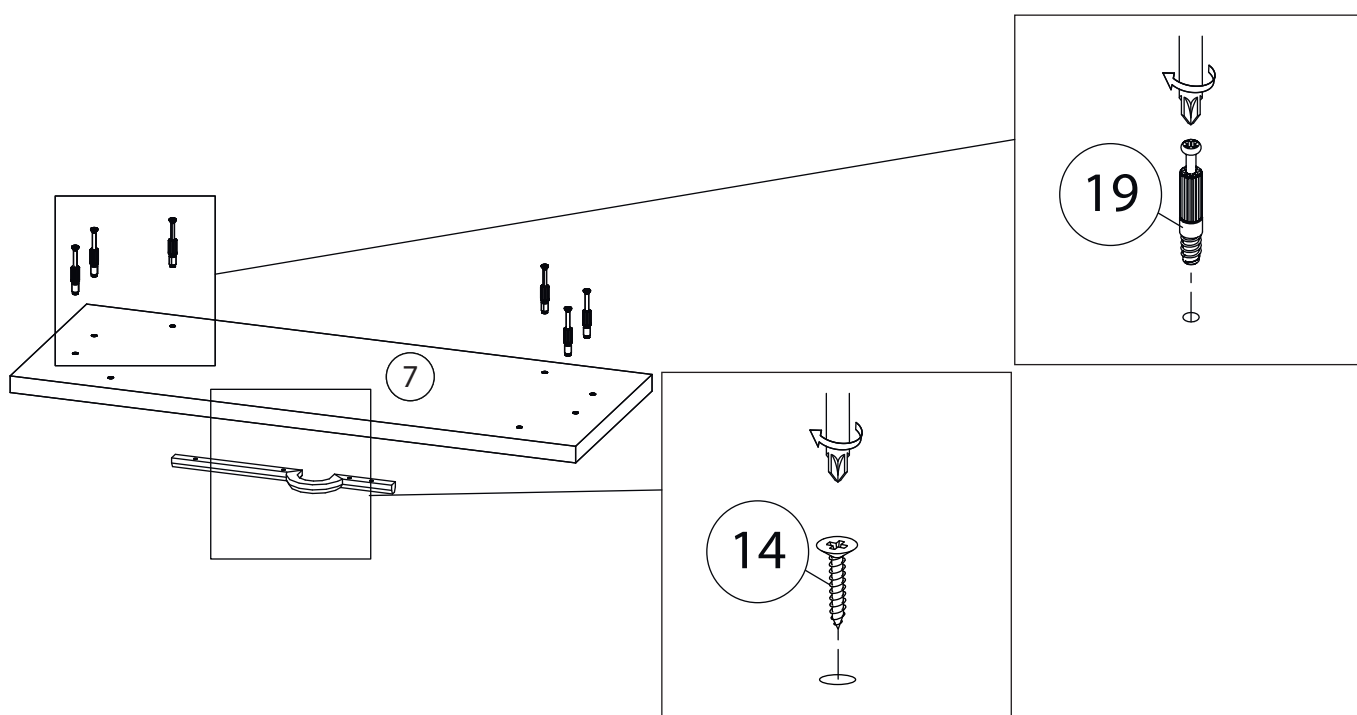

4

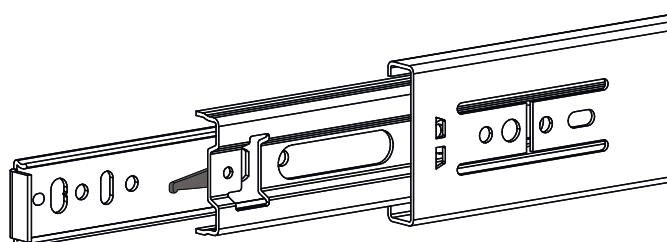
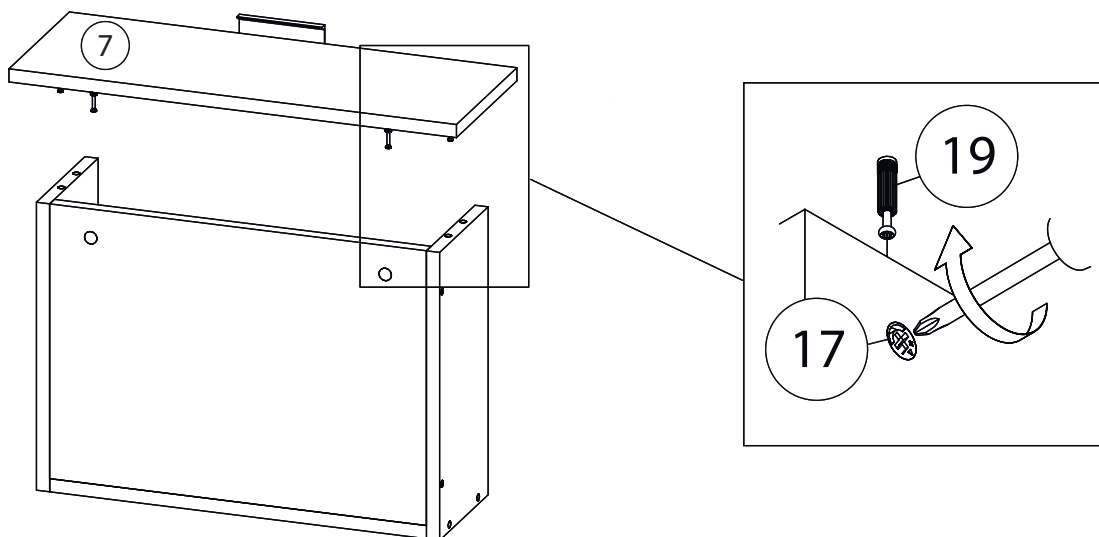

Внимание! Во избежание заклинивания механизма не устанавливайте заглушки винтов и эксцентриков над направляющими!

Схема установки шариковых направляющих.

Для установки шариковых направляющих в изделие необходимо разъединить их на две части. Широкая часть устанавливается на боковую стенку каркаса, а узкая на боковую стенку выдвижного ящика. Разъединение производится путем нажатия на пластиковый рычажок при выдвижении узкой части направляющей (смотри рисунок). Если направляющие крепятся на одной боковине с двух сторон, то саморезы необходимо крепить в разные отверстия направляющей. Для регулировки выкатных ящиков по высоте необходимо крепить узкую часть направляющей через ее овальные отверстия.

5

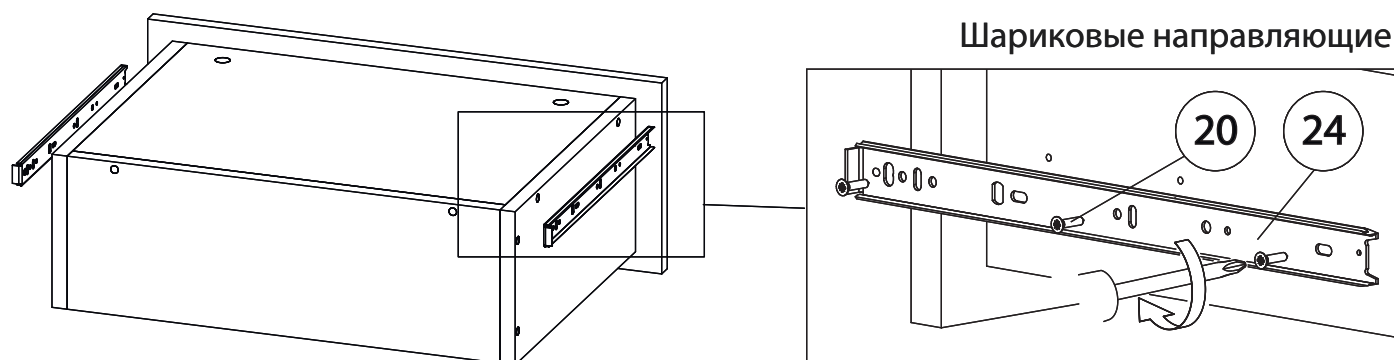

6

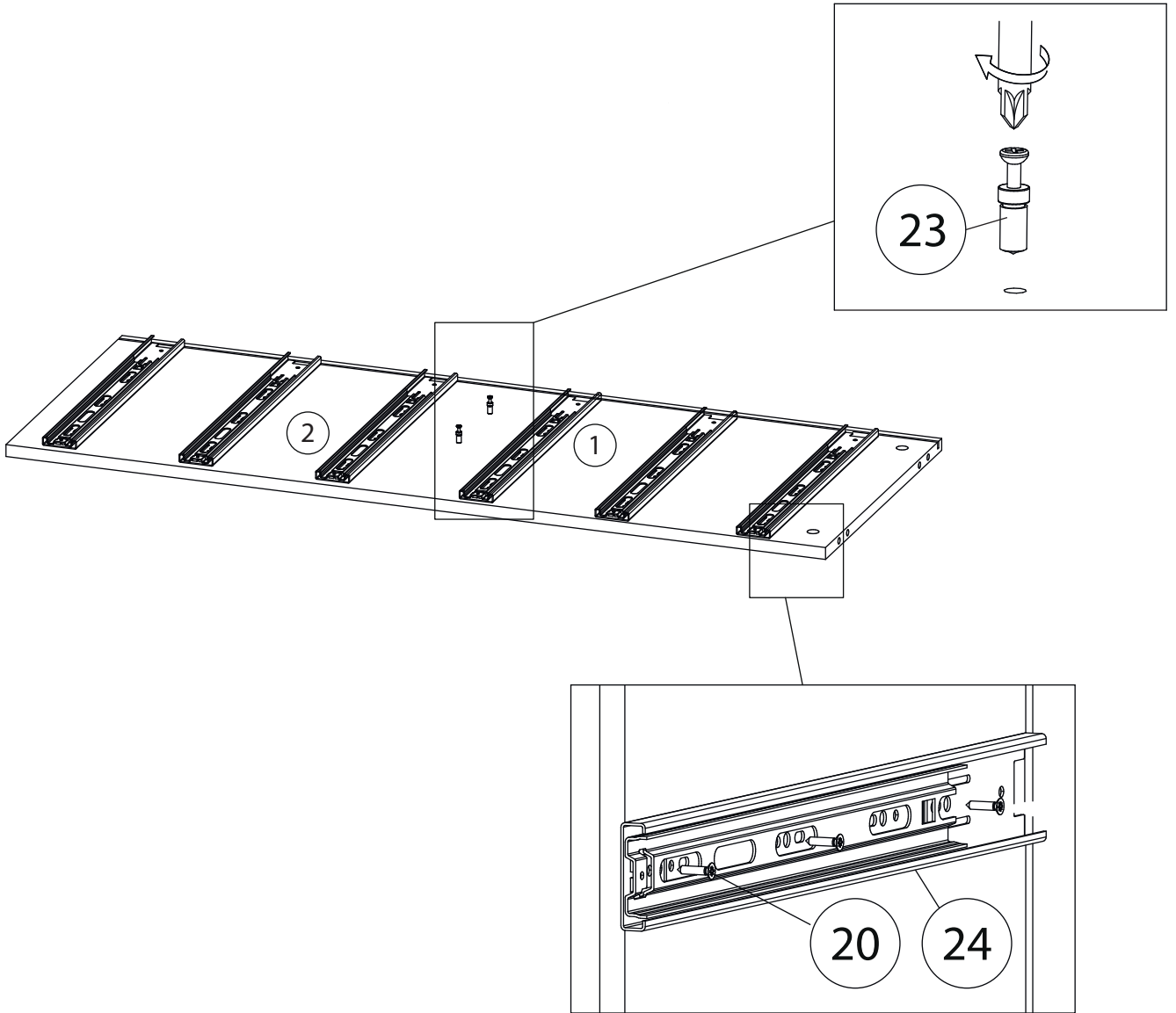

7

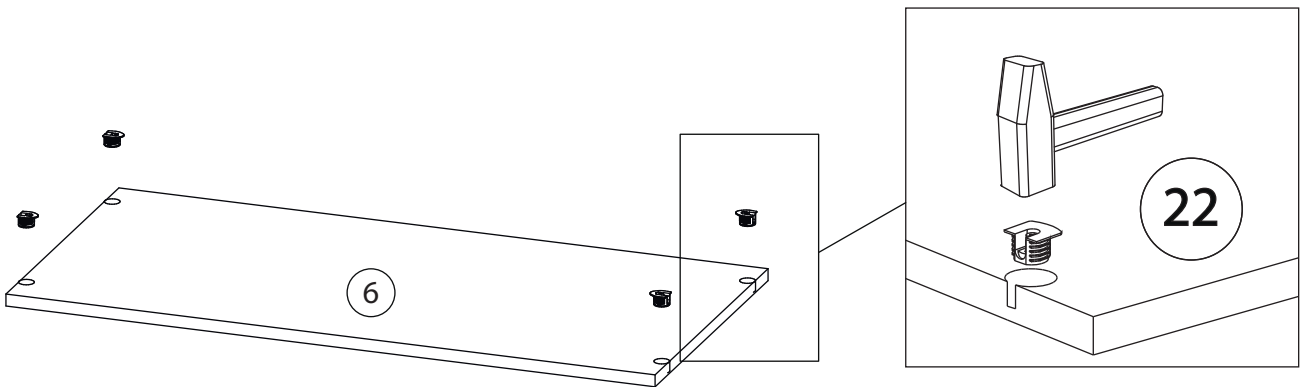

8

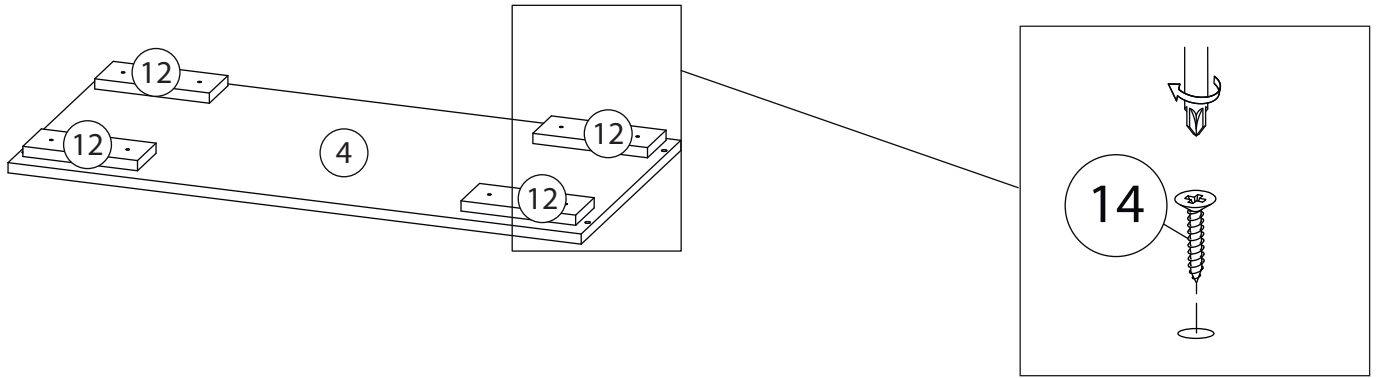

9

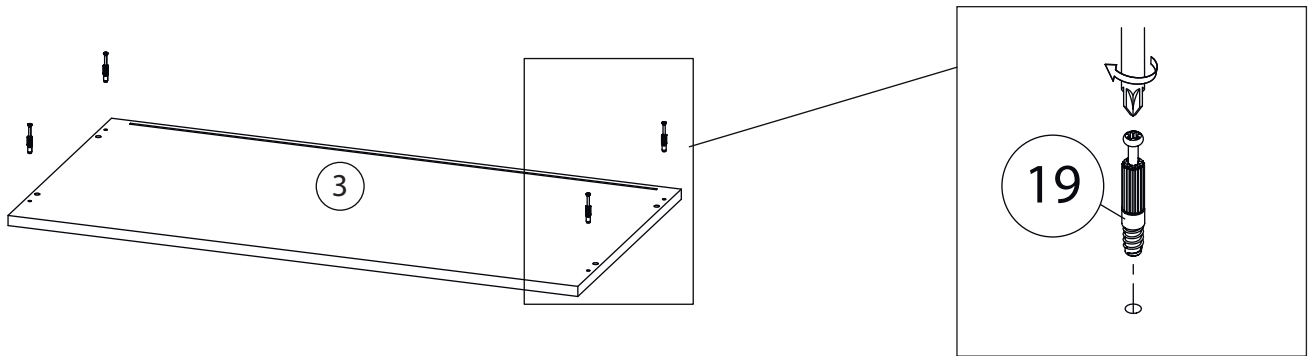

10

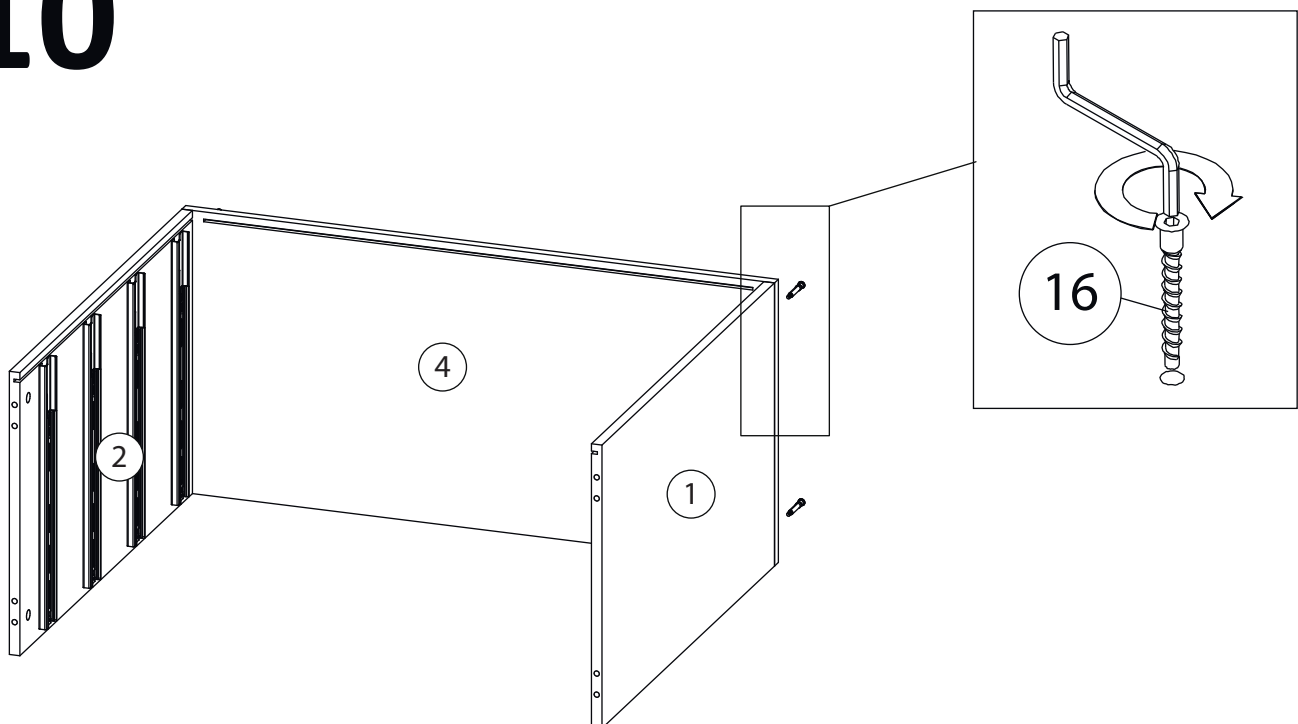

11

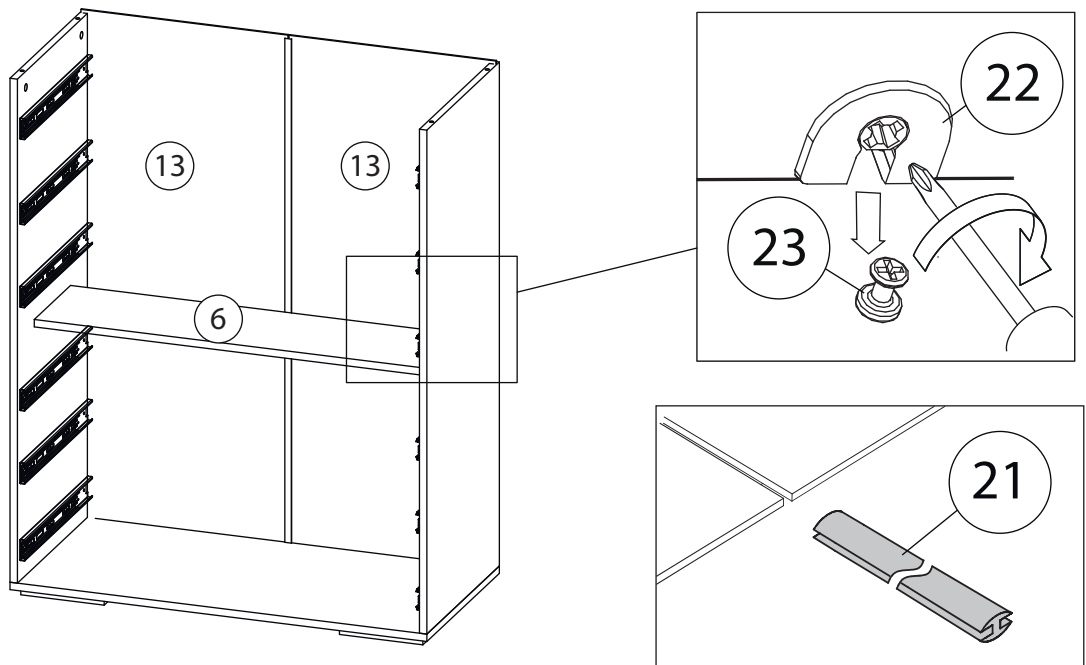

12

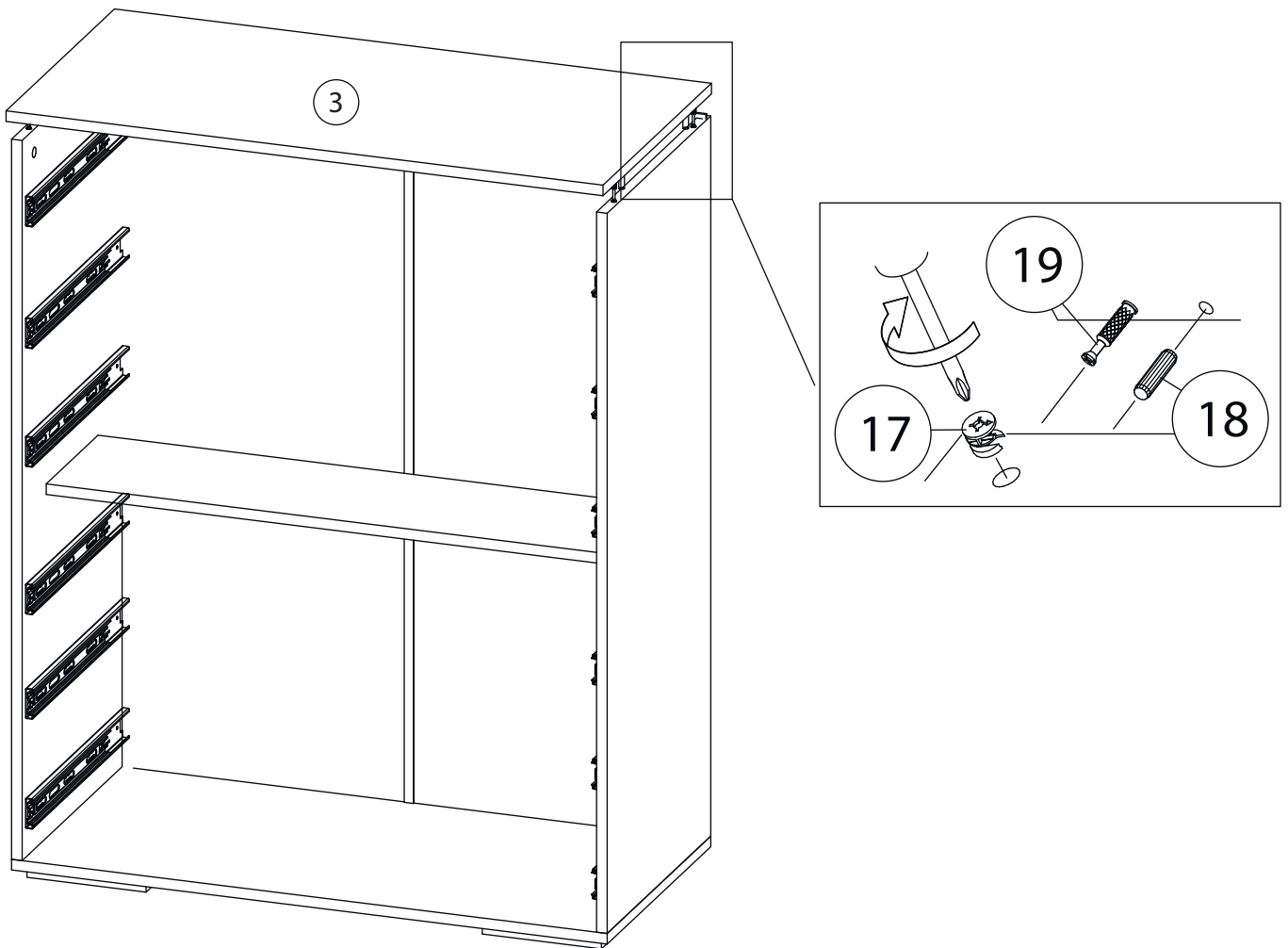

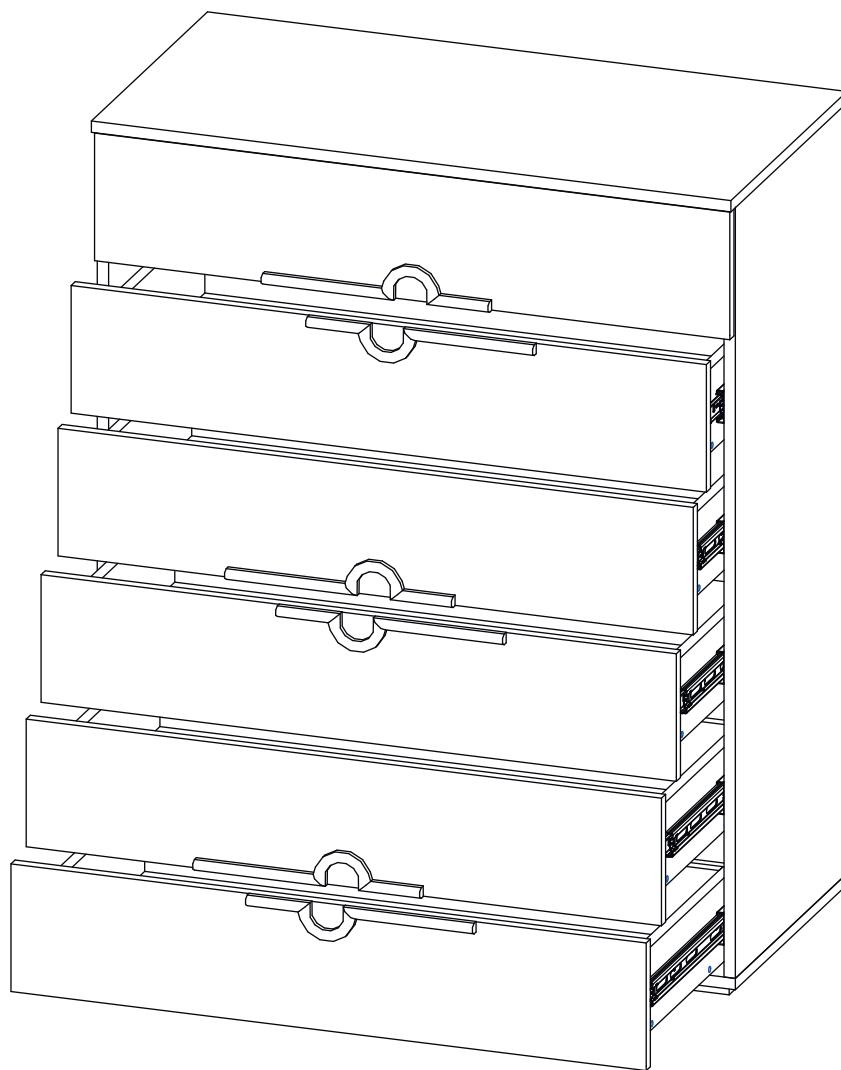
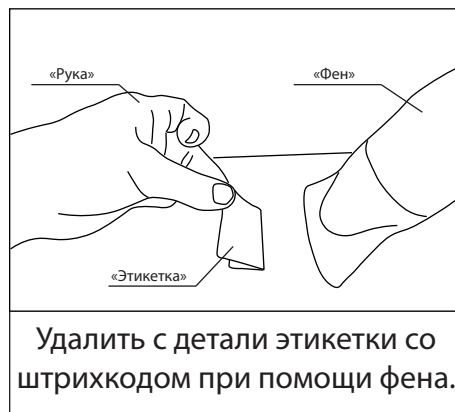
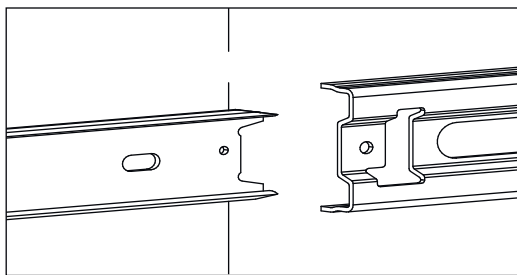

Заклеить технические отверстия заглушками.

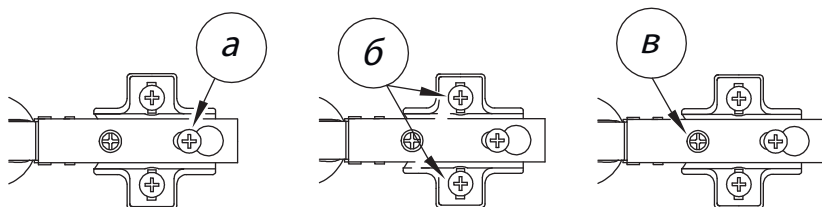

Регулировка петель

а - регулировка расстояния между дверью и корпусом
б - регулировка положения двери по-вертикали
в - регулировка положения ТТдвери по-горизонтали