

Инструкция по сборке типовая

Лайт

Колонка П

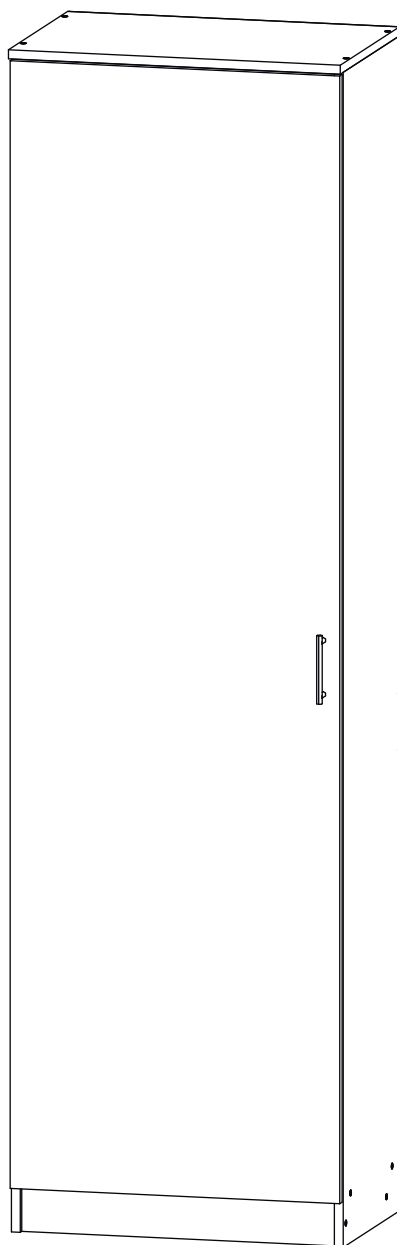





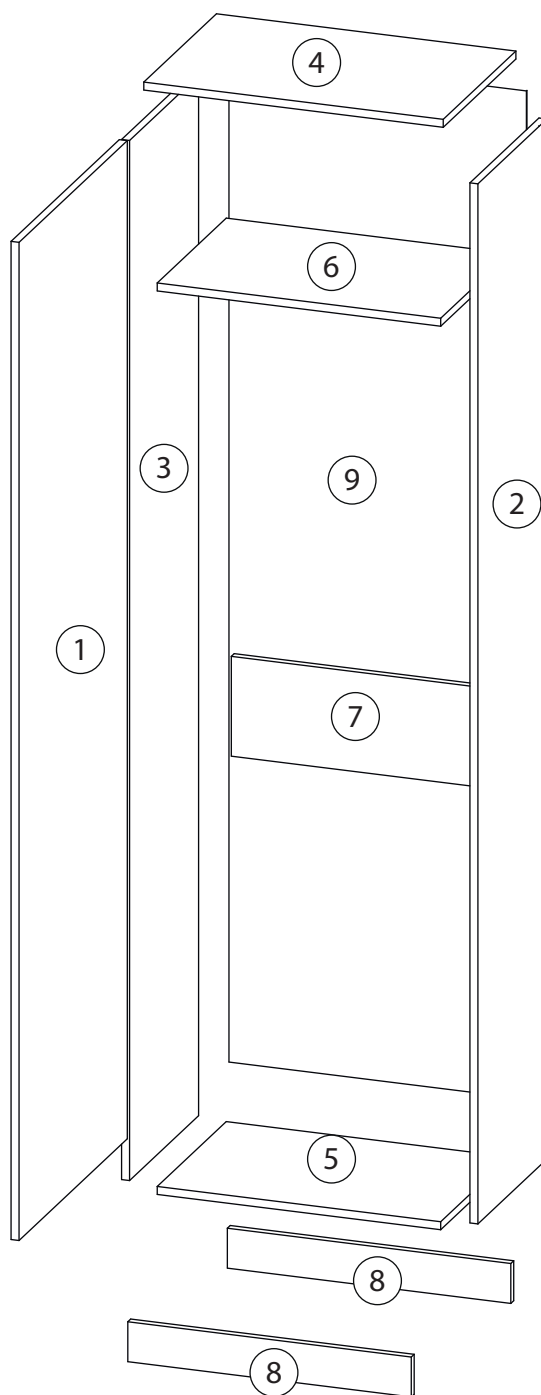

Детали

Поз.	Наименование	Кол-во
1	Фасад	1
2	Бок правый	1
3	Бок левый	1
4	Крыша	1
5	Дно	1
6	Горизонталь	1
7	Ребро жесткости	1
8	Цоколь	2
9	Задняя стенка	1

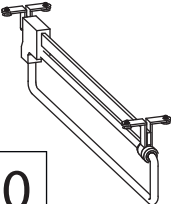
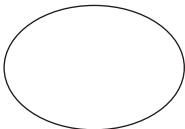
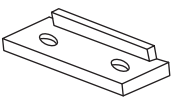
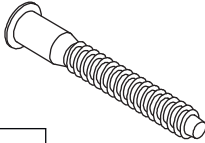
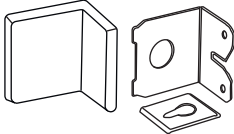

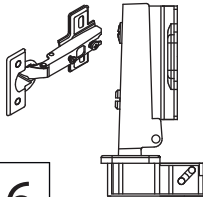
Фурнитура

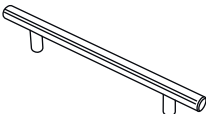
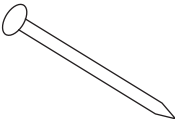
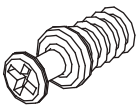
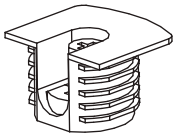
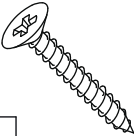
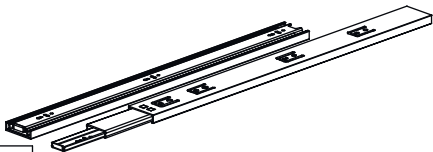
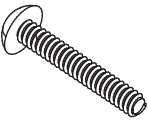
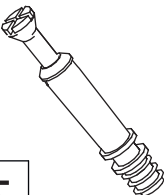
согласно заказанной комплектации

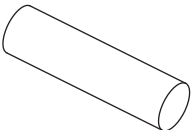
 <p>10</p>	 <p>11</p>	 <p>12</p>	 <p>13</p>	 <p>14</p>
<p><u>Штанга выдвижная</u></p>	<p><u>Заглушка Ø13-20</u></p>	<p><u>Подпятник</u></p>	<p><u>Евровинт 7x50</u></p>	<p><u>Крепежный уголок</u></p>
 <p>15</p>	 <p>16</p>	 <p>17</p>	 <p>18</p>	 <p>19</p>
<p><u>Саморез 3,5x16</u></p>	<p><u>Петля накладная</u></p>	<p><u>Евровинт 6,3x13</u></p>	<p><u>Ручка</u></p>	<p><u>Гвоздь 1,6x25</u></p>
 <p>20</p>	 <p>21</p>	 <p>22</p>	 <p>23</p>	
<p><u>Винт для стяжки VB35</u></p>	<p><u>Стяжка VB35</u></p>	<p><u>Саморез 3,5x30</u></p>	<p><u>Шариковые направляющие</u></p>	
 <p>24</p>	 <p>25</p>	 <p>26</p>	 <p>27</p>	 <p>28</p>
<p><u>Винт для ручки</u></p>	<p><u>Шток эксцентрика</u></p>	<p><u>Эксцентрик</u></p>	<p><u>Штангодержатель</u></p>	<p><u>Штанга</u></p>

1

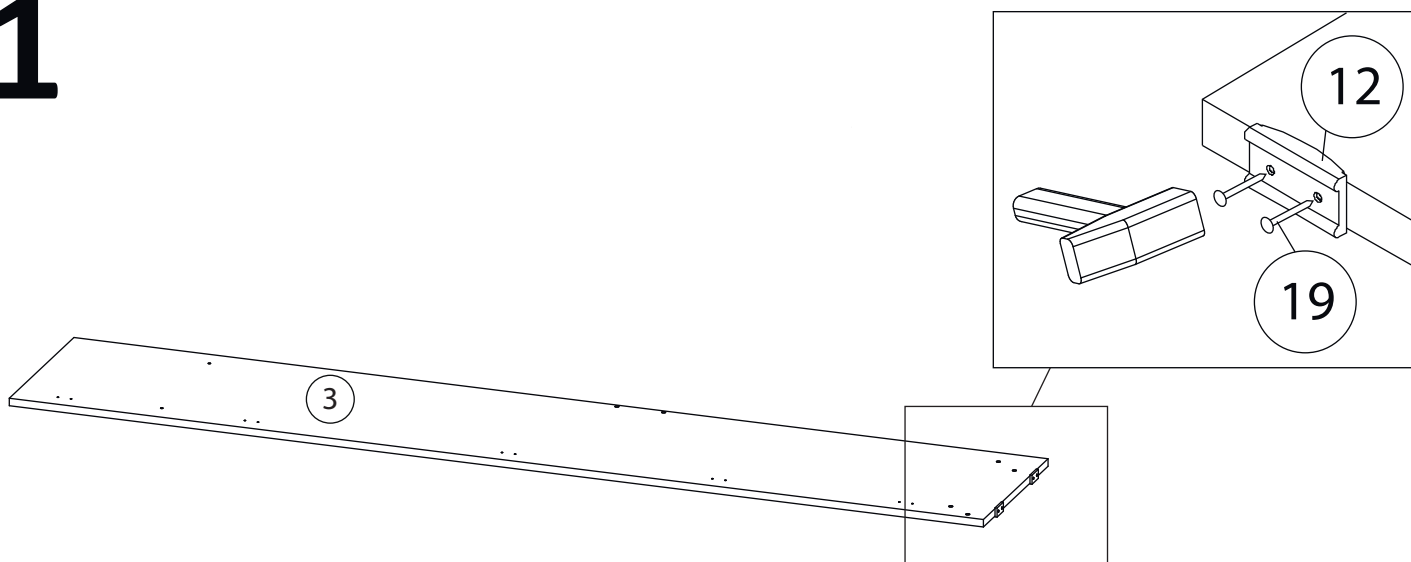

2

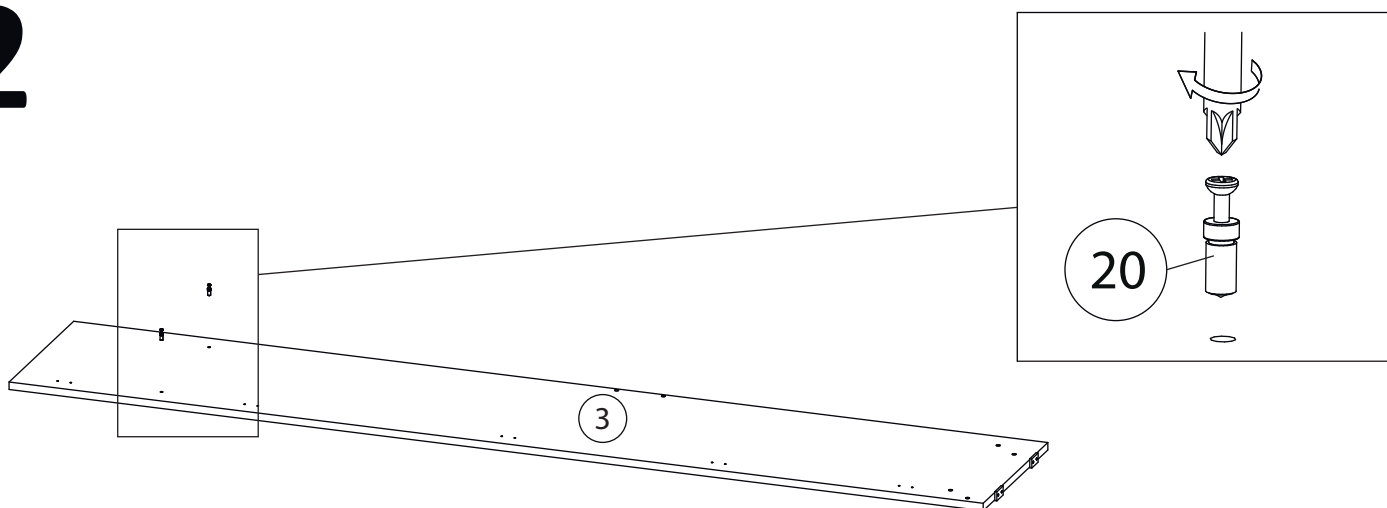

Бок правый (2)
собирается зеркально

3

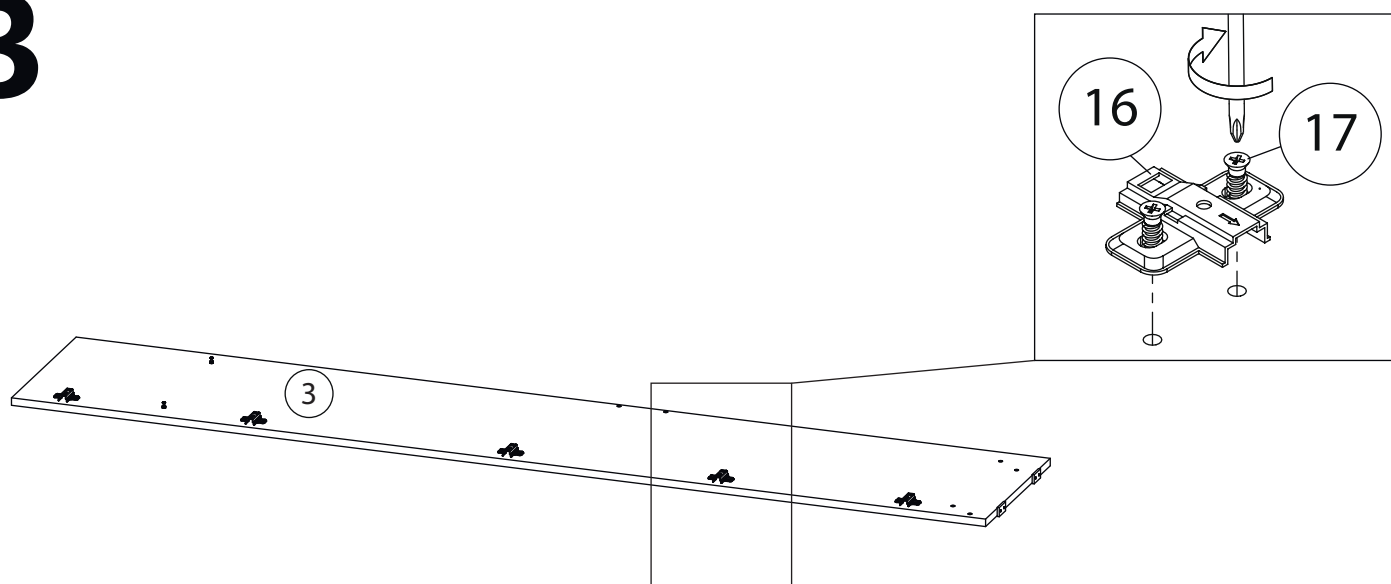

4

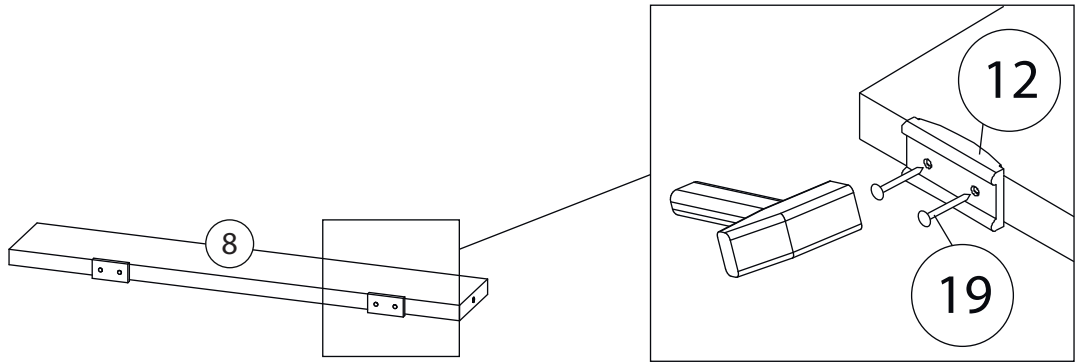

Второй цоколь (8)
собирается аналогично

5

Если у вас есть блок ящиков
см. пункт 20

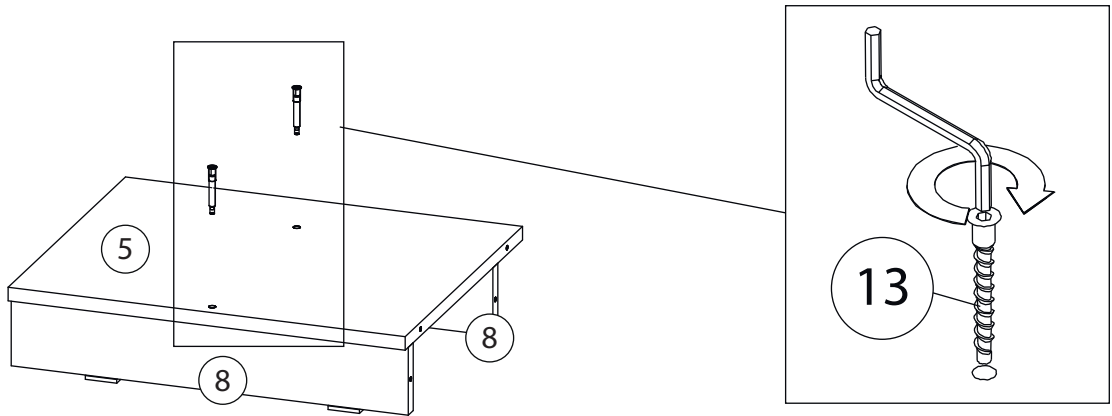

6

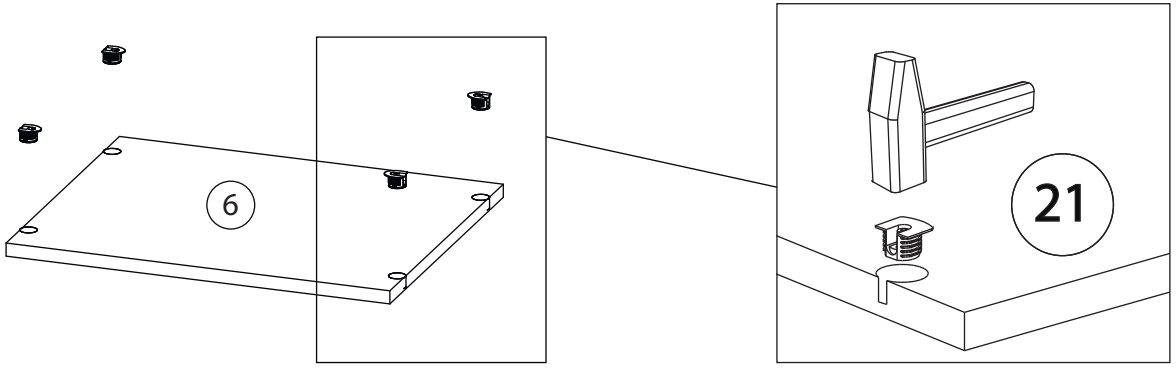

7

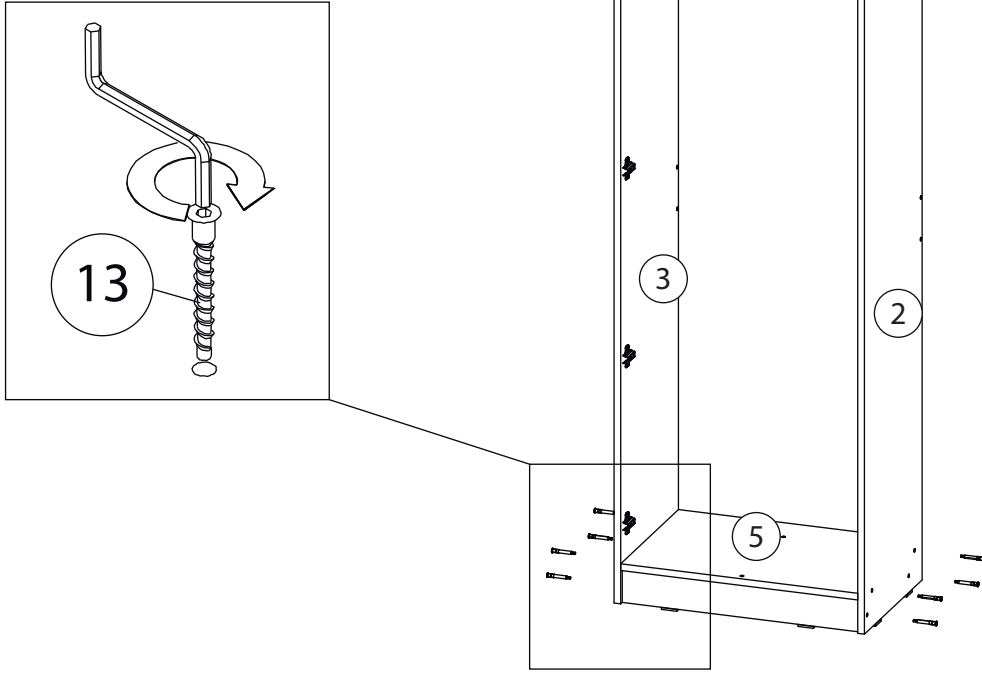

8

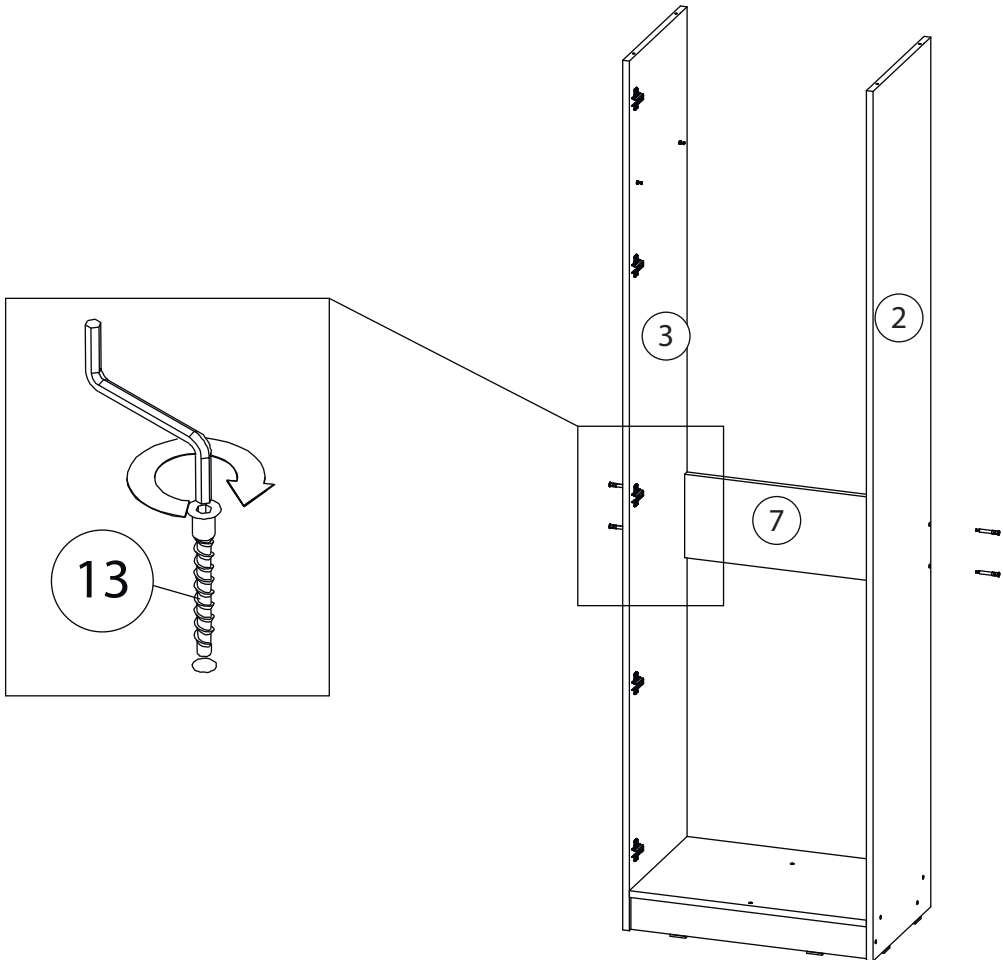

9

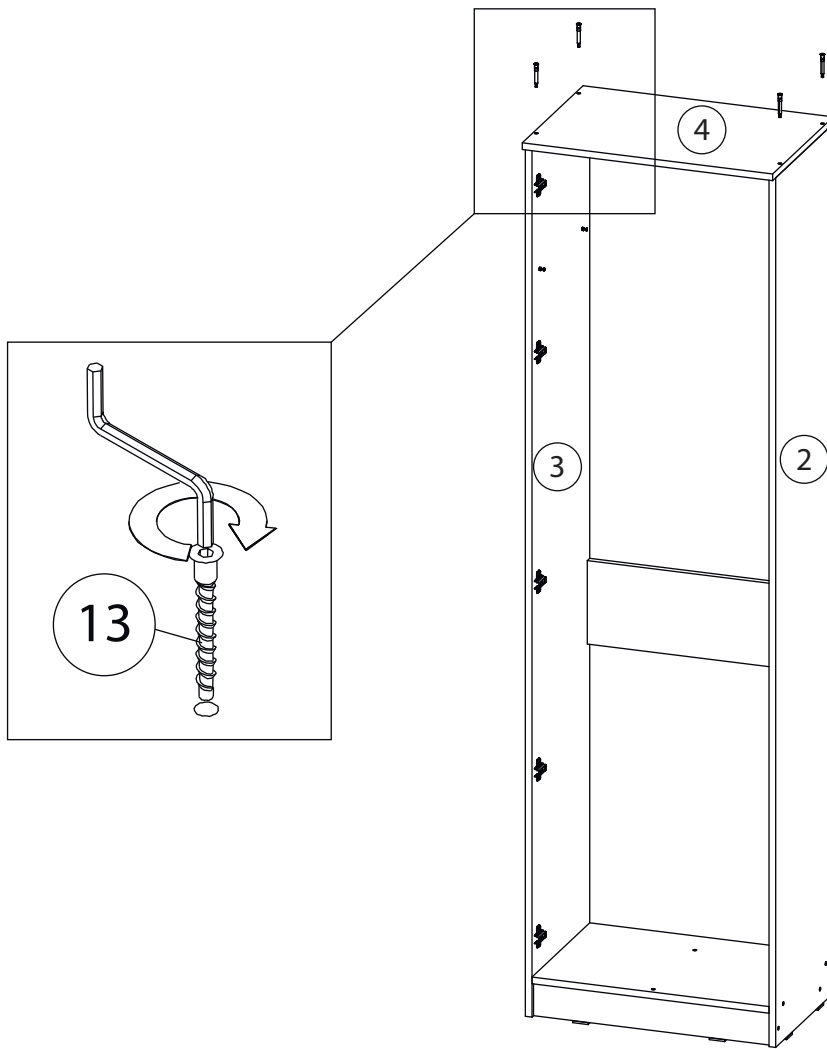

10

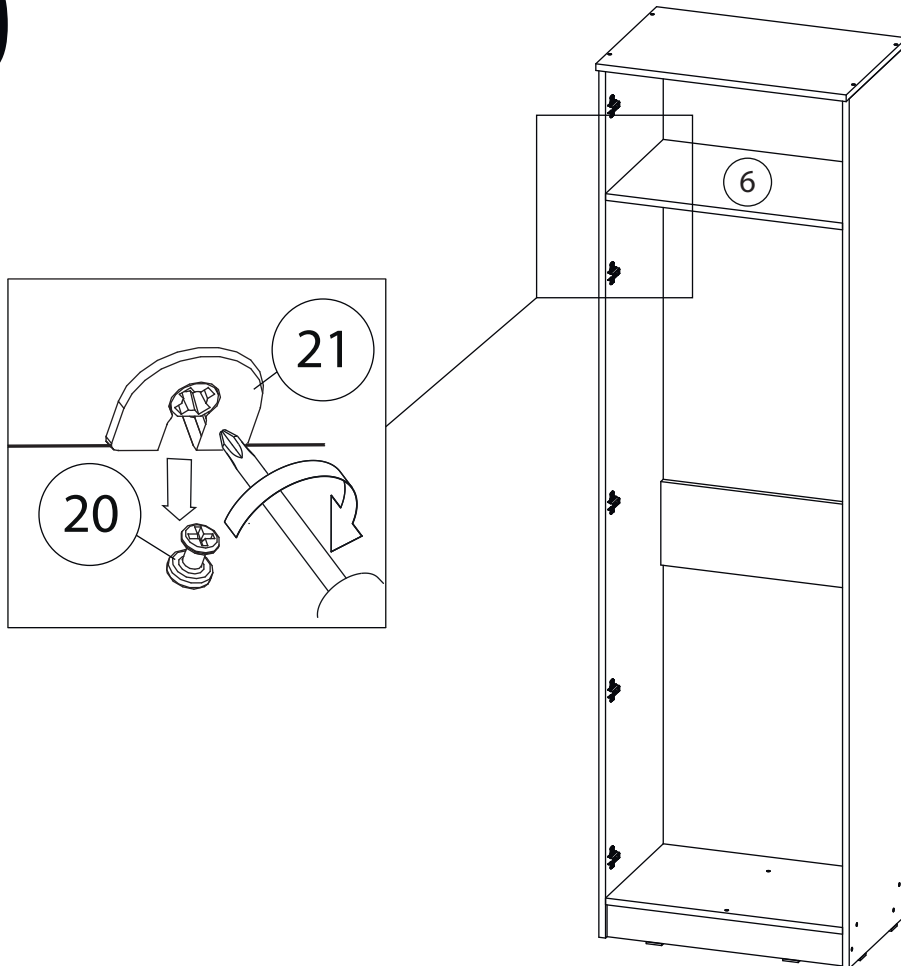

11

$a=b$

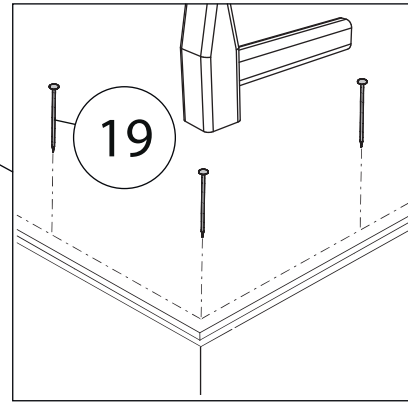
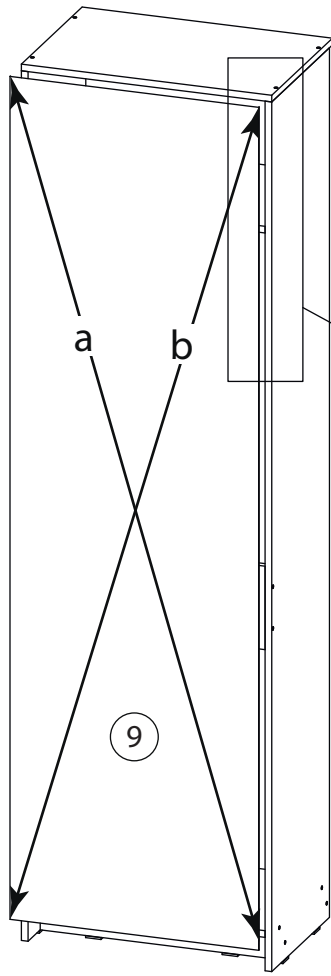

12

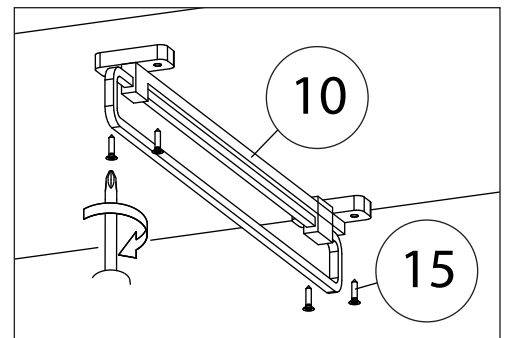
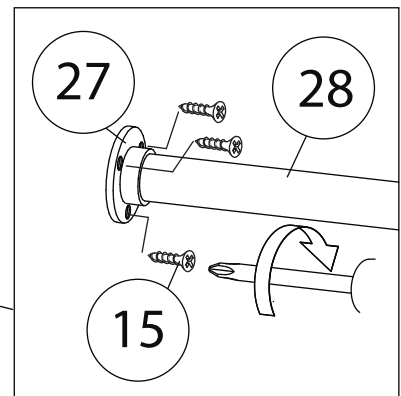
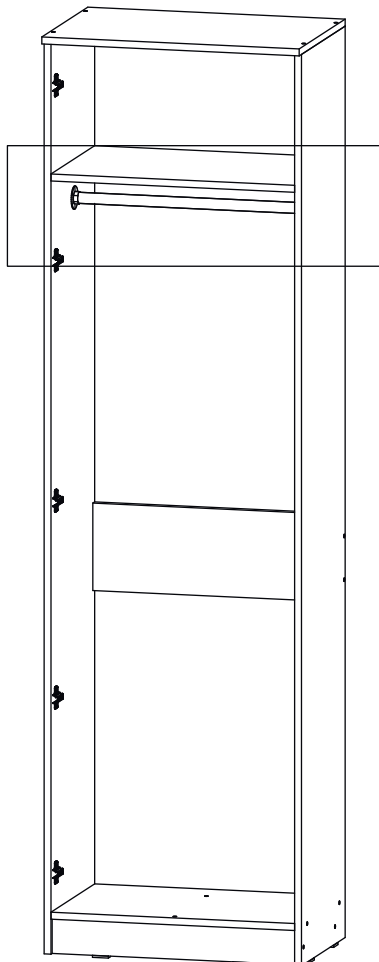

!Внимание!
Если глубина изделия 500мм и менее, то
в место штанги (28) устанавливается
выдвижная штанга (10).

13

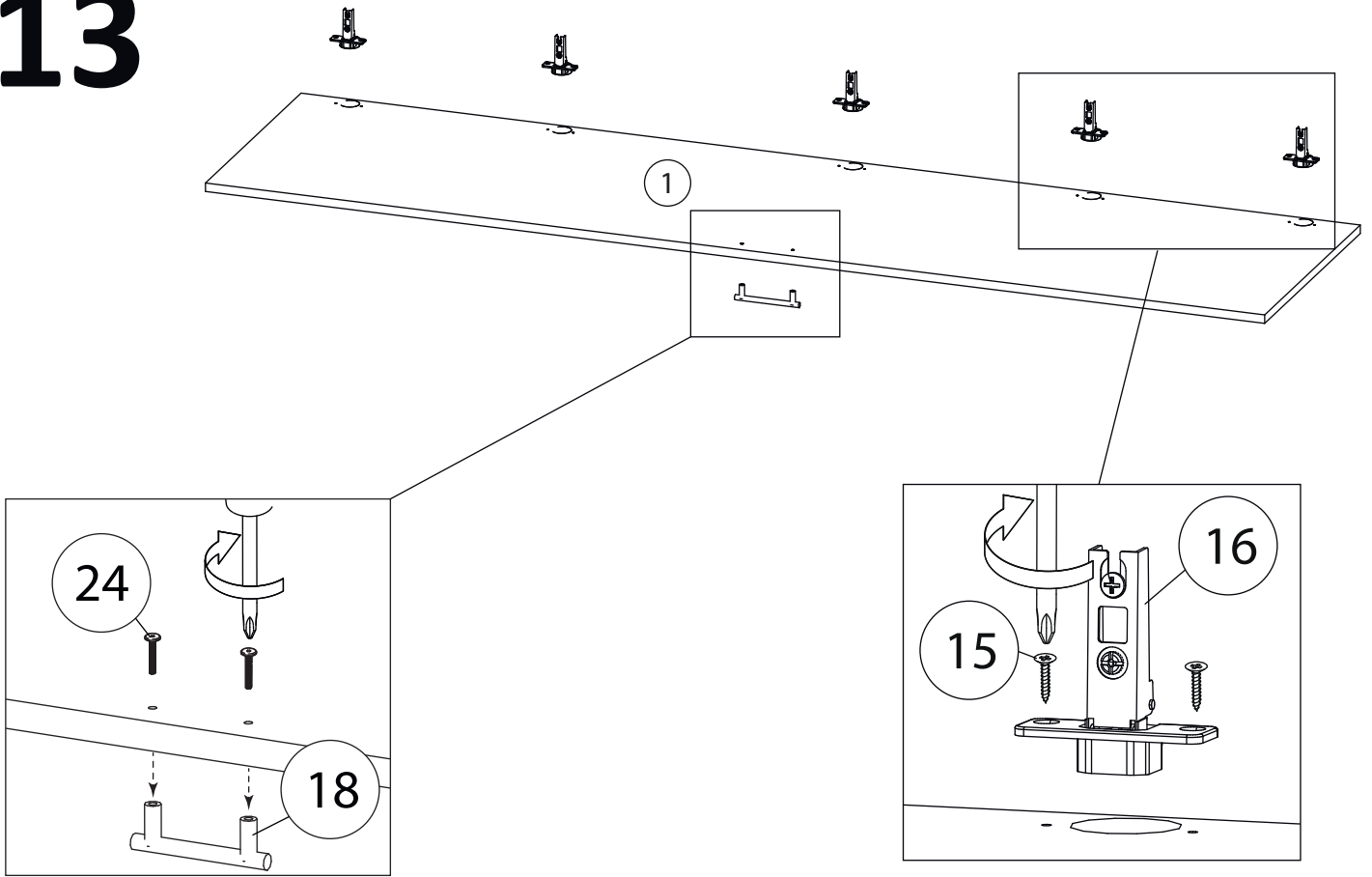

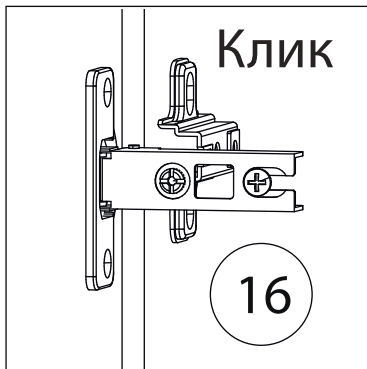
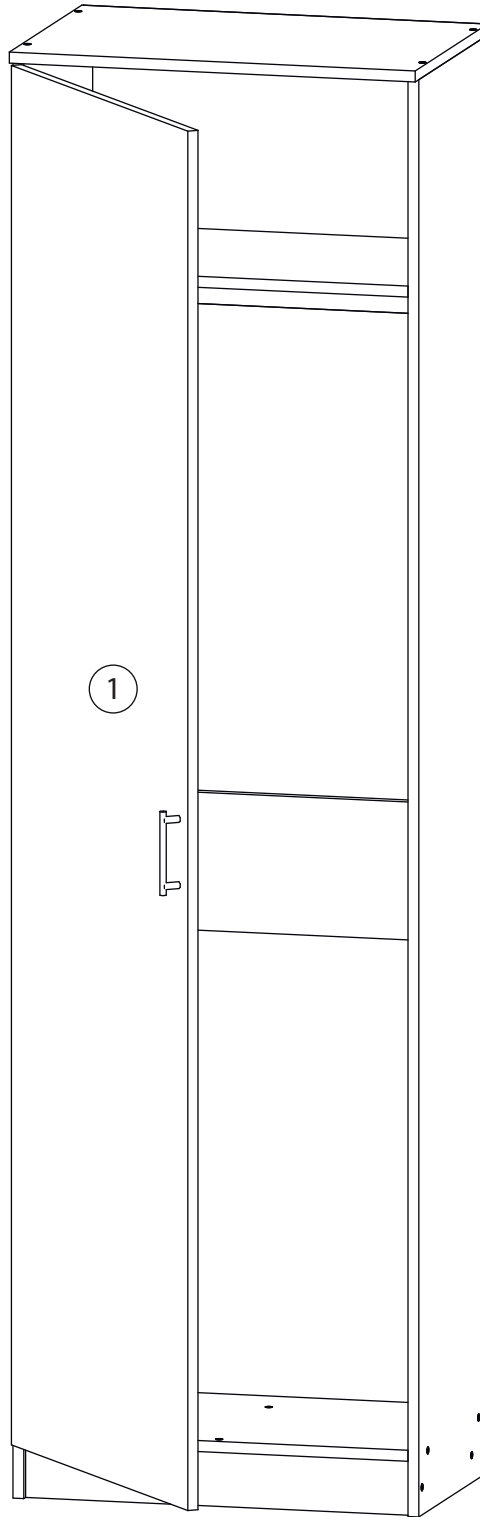

Заклеить технические отверстия заглушками.

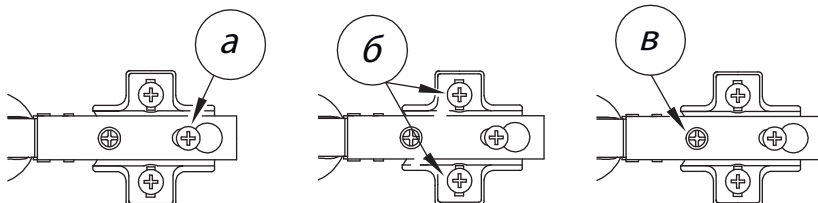

Регулировка петель

а - регулировка расстояния между дверью и корпусом
 б - регулировка положения двери по-вертикали
 в - регулировка положения двери по-горизонтали

Сборка блоков ящиков

Поз.	Наименование	Поз.	Наименование
29	Горизонталь	35	Фасад ящика
30	Вертикаль	36	Бок ящика левый
31	Планка	37	Бок ящика правый
32	Горизонталь	38	Задняя стенка
33	Вертикаль	39	Дно ящика
34	Горизонталь		

Вариант №1

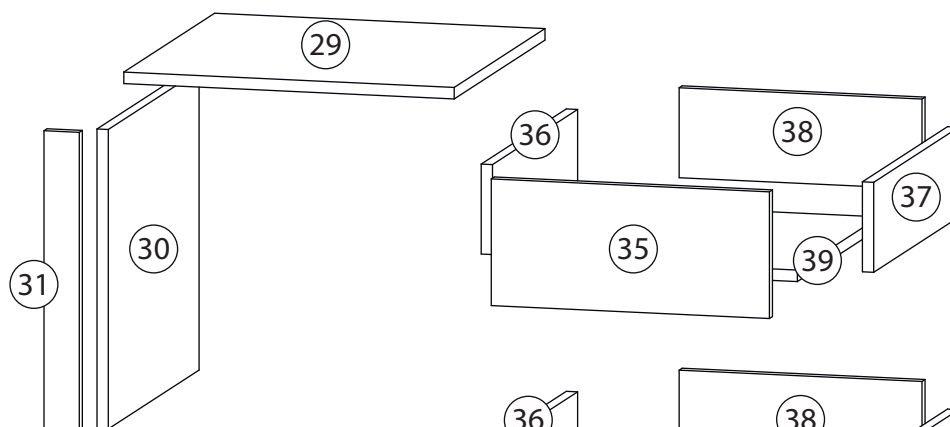

Вариант №2

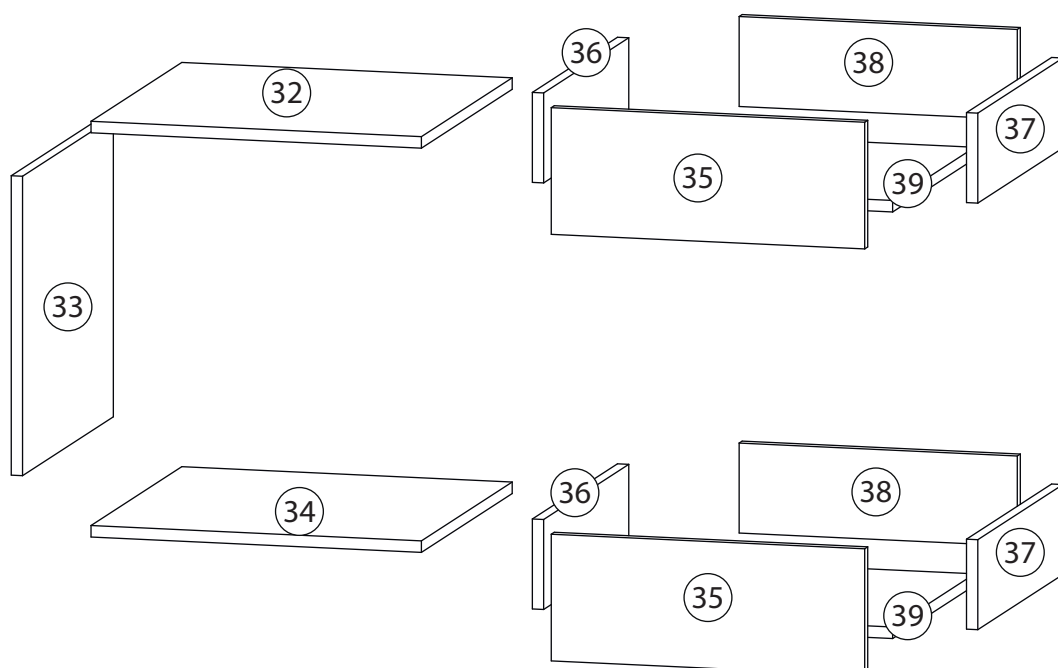

15

Сборка ящиков

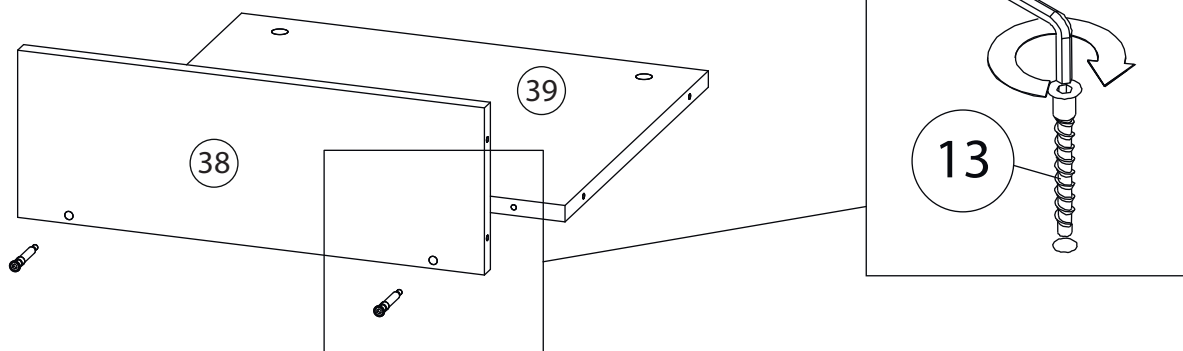

16

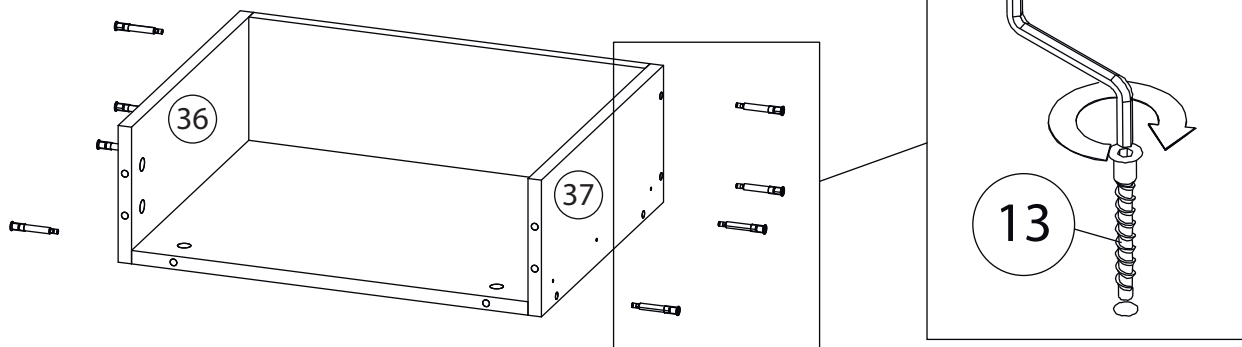

17

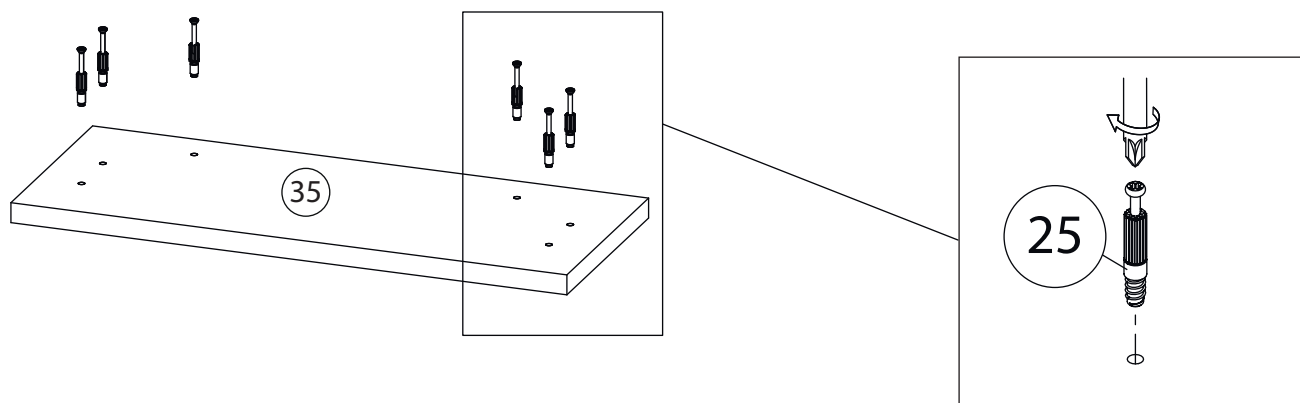

18

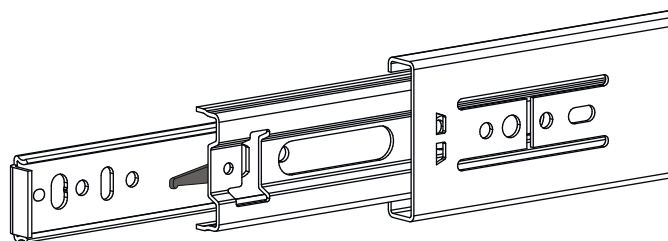
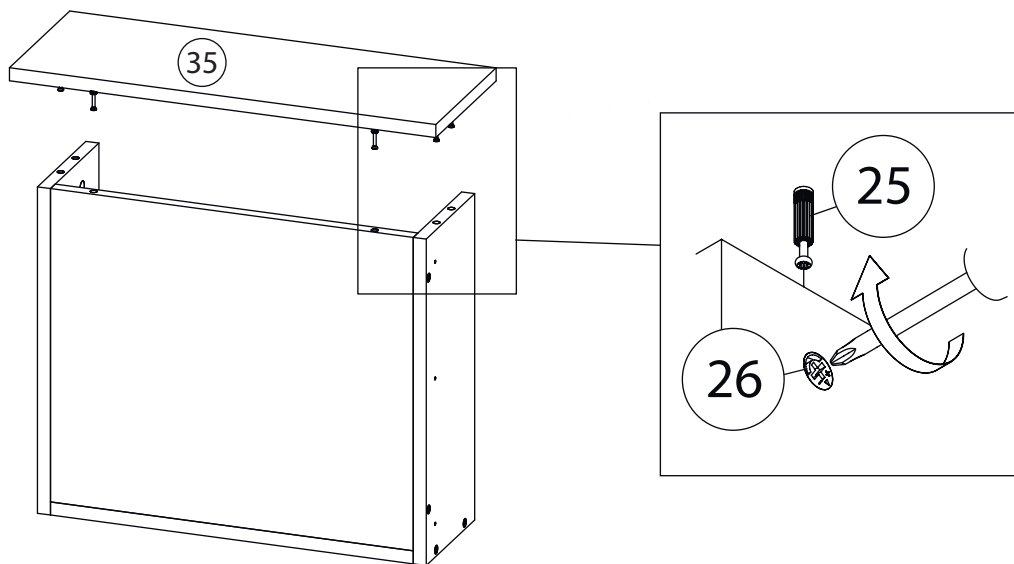

Внимание! Во избежание заклинивания механизма не устанавливайте заглушки винтов и эксцентриков над направляющими!

Схема установки шариковых направляющих.

Для установки шариковых направляющих в изделие необходимо разъединить их на две части. Широкая часть устанавливается на боковую стенку каркаса, а узкая на боковую стенку выдвижного ящика. Разъединение производится путем нажатия на пластиковый рычажок при выдвижении узкой части направляющей (смотри рисунок). Если направляющие крепятся на одной боковине с двух сторон, то саморезы необходимо крепить в разные отверстия направляющей. Для регулировки выкатных ящиков по высоте необходимо крепить узкую часть направляющей через ее овальные отверстия.

19

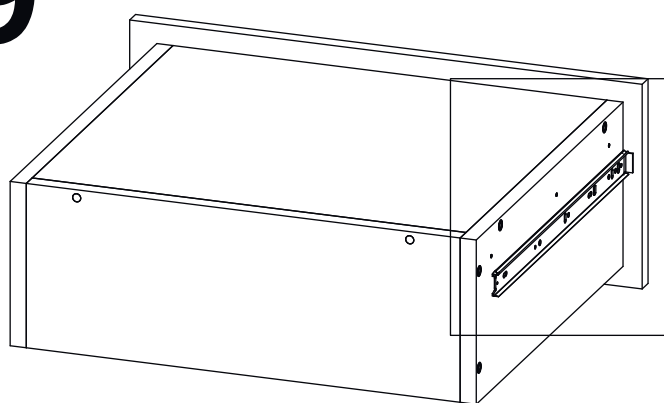

Шариковые направляющие

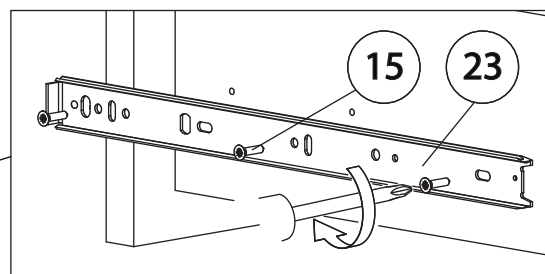

Остальные ящики собираются аналогично

20

Вариант №1

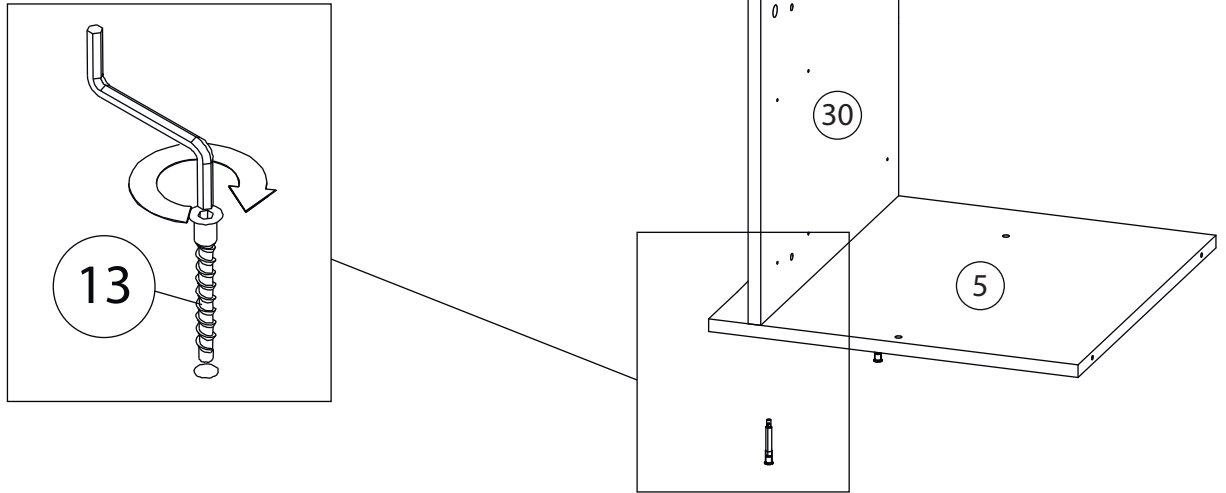

21

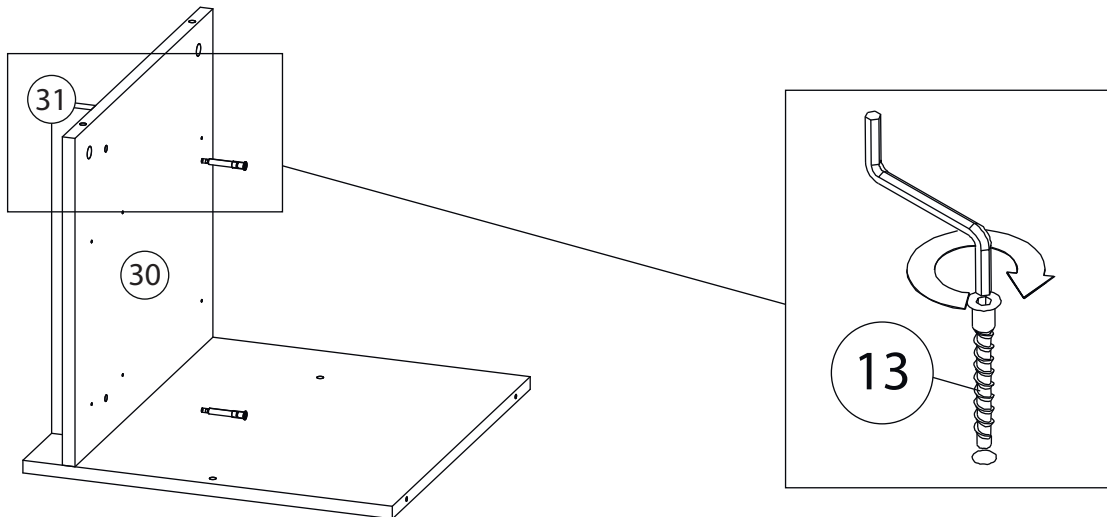

22

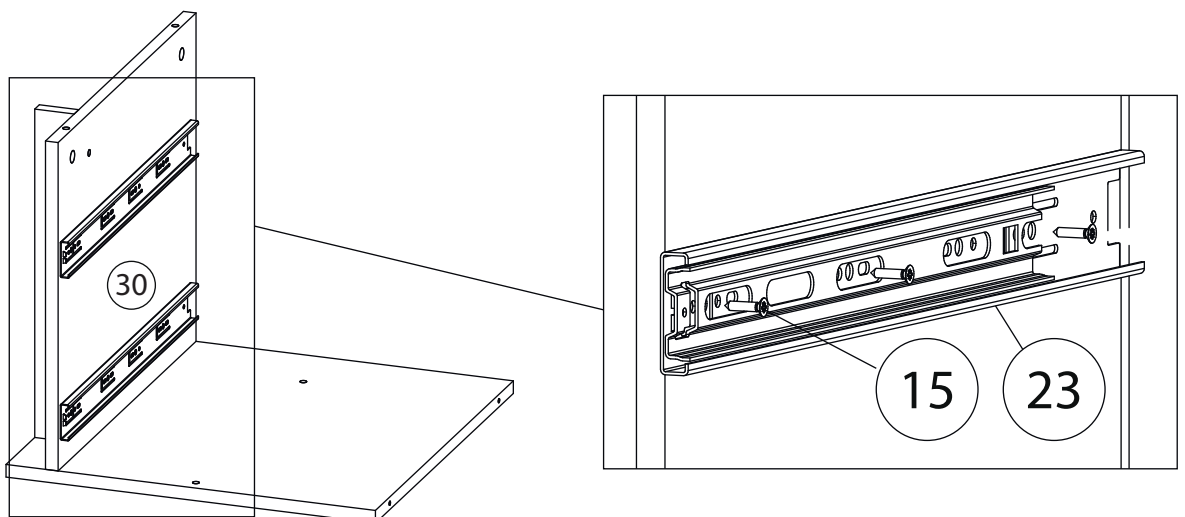

23

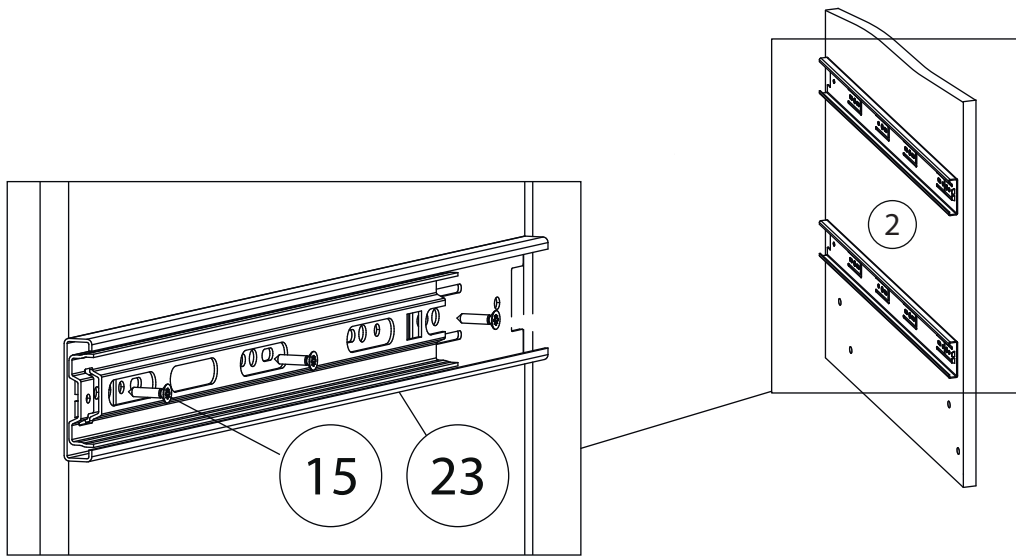

24

Вариант №2

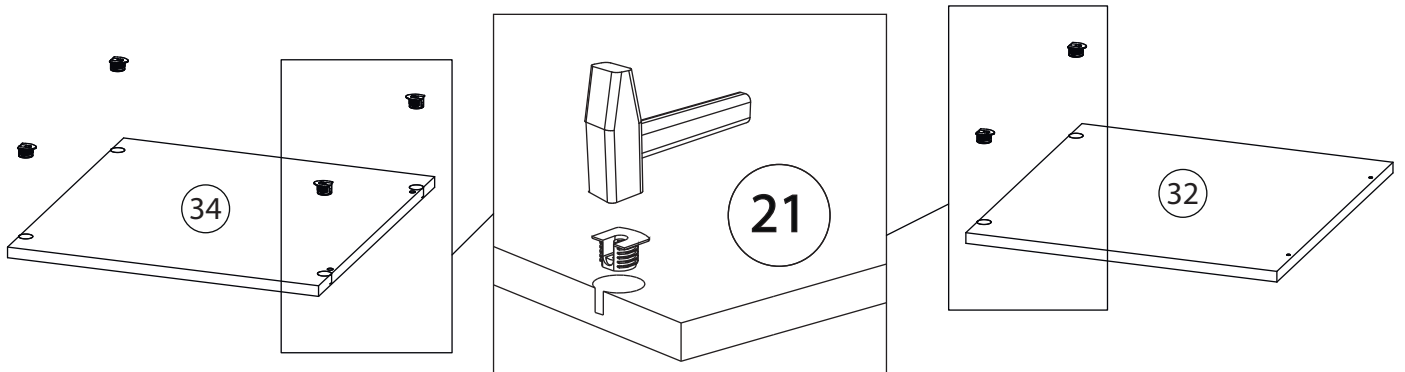

25

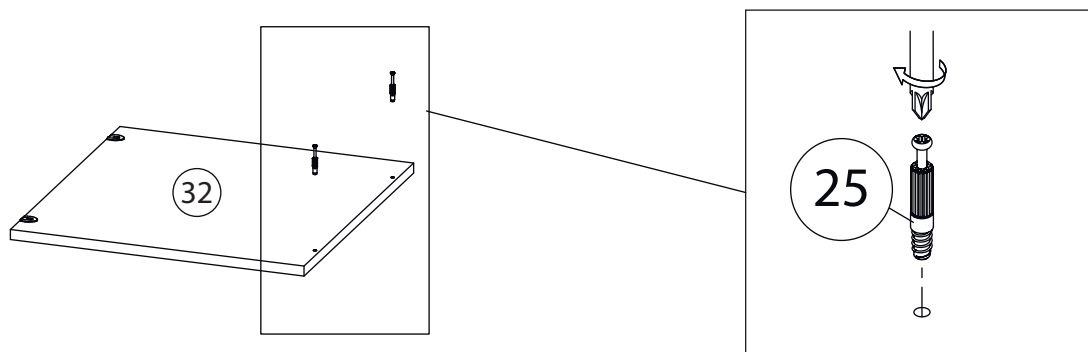

26

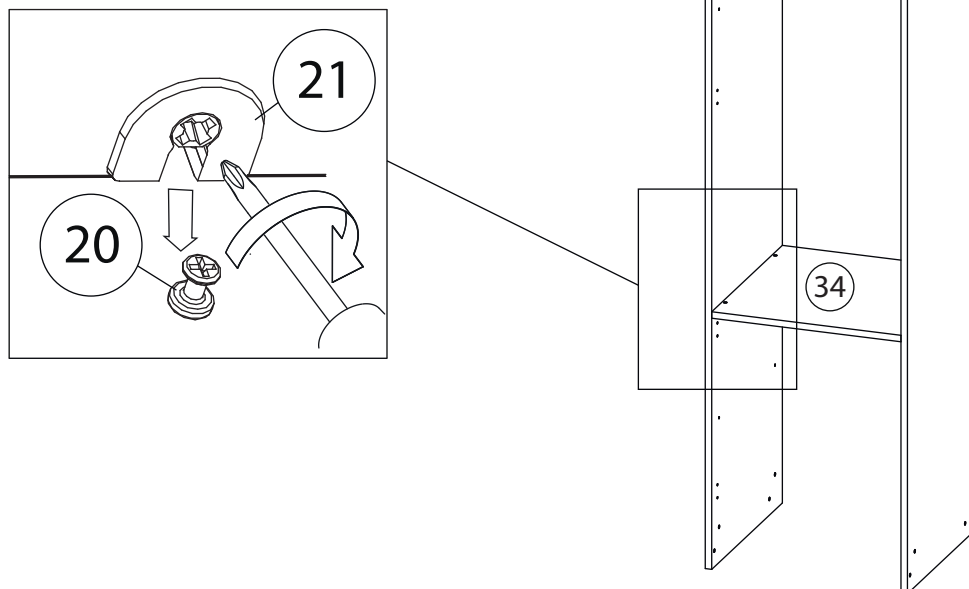

27

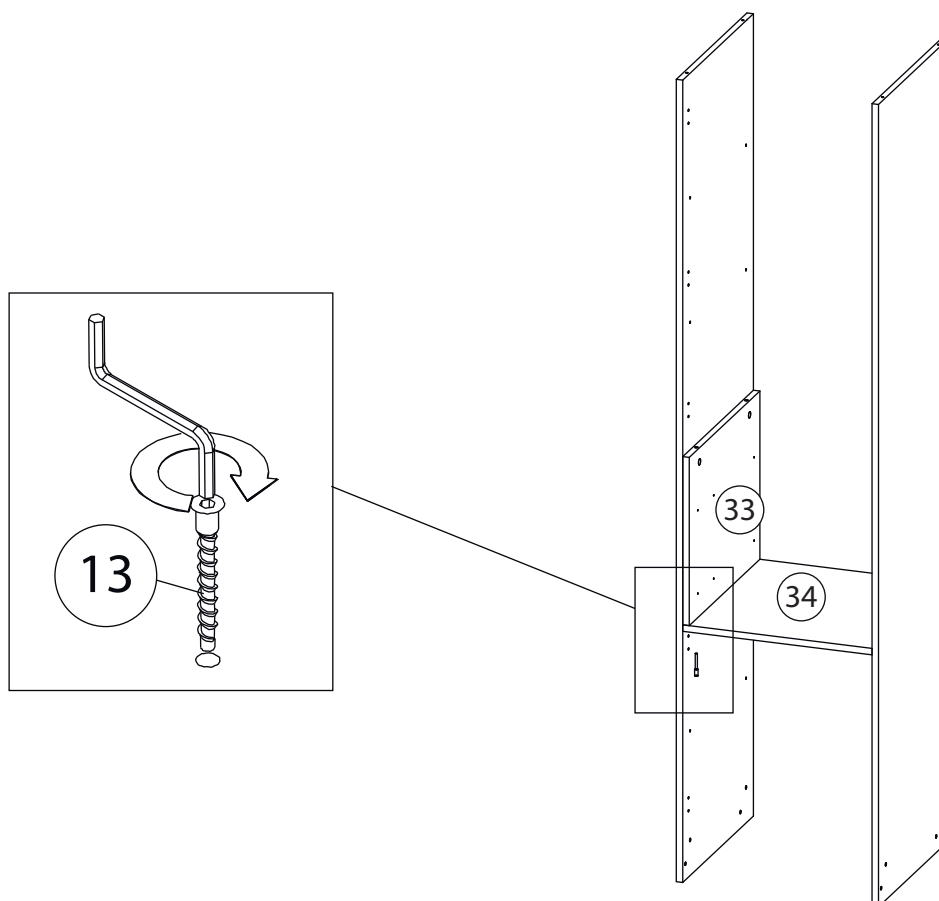

28

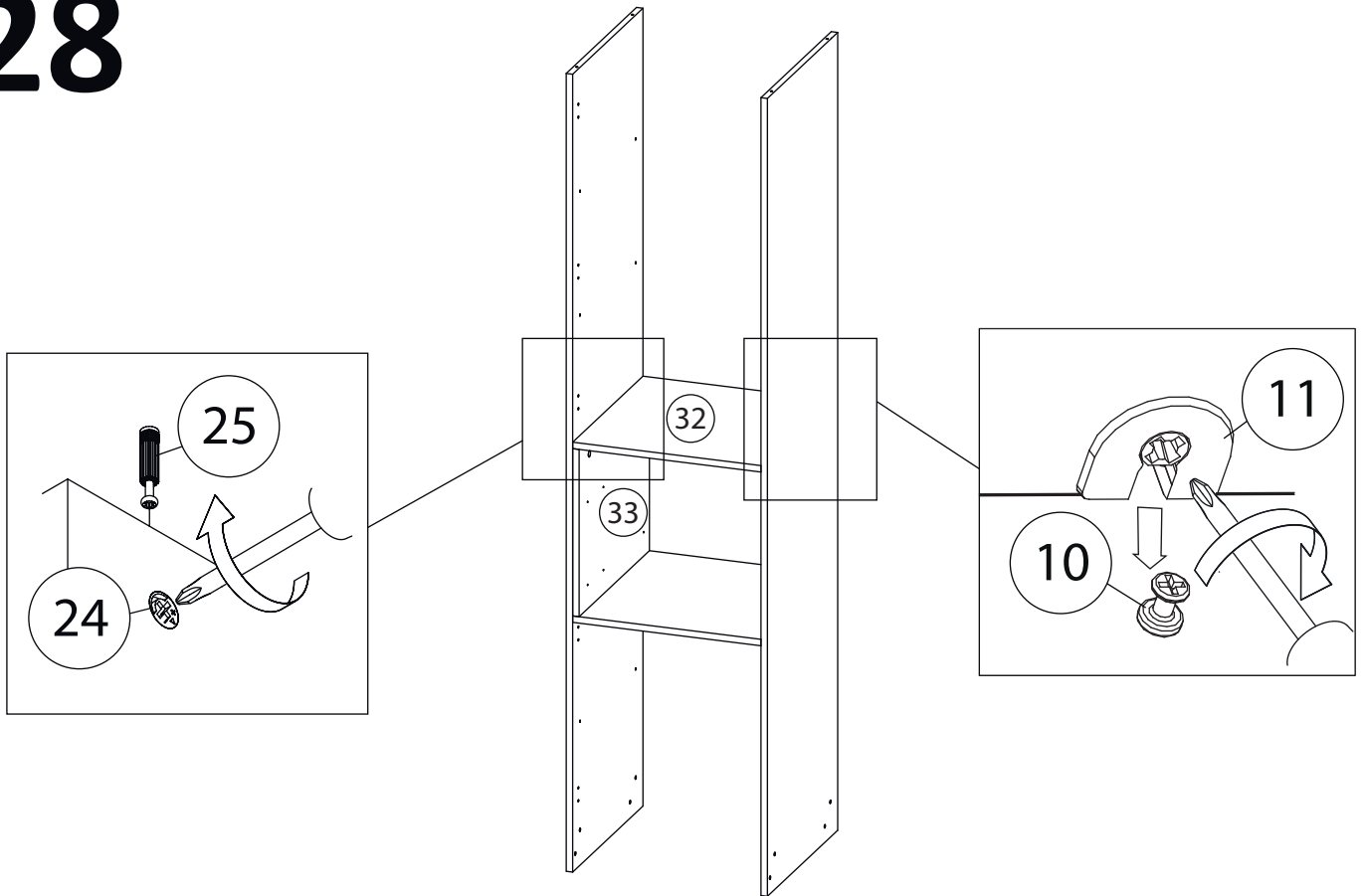

29

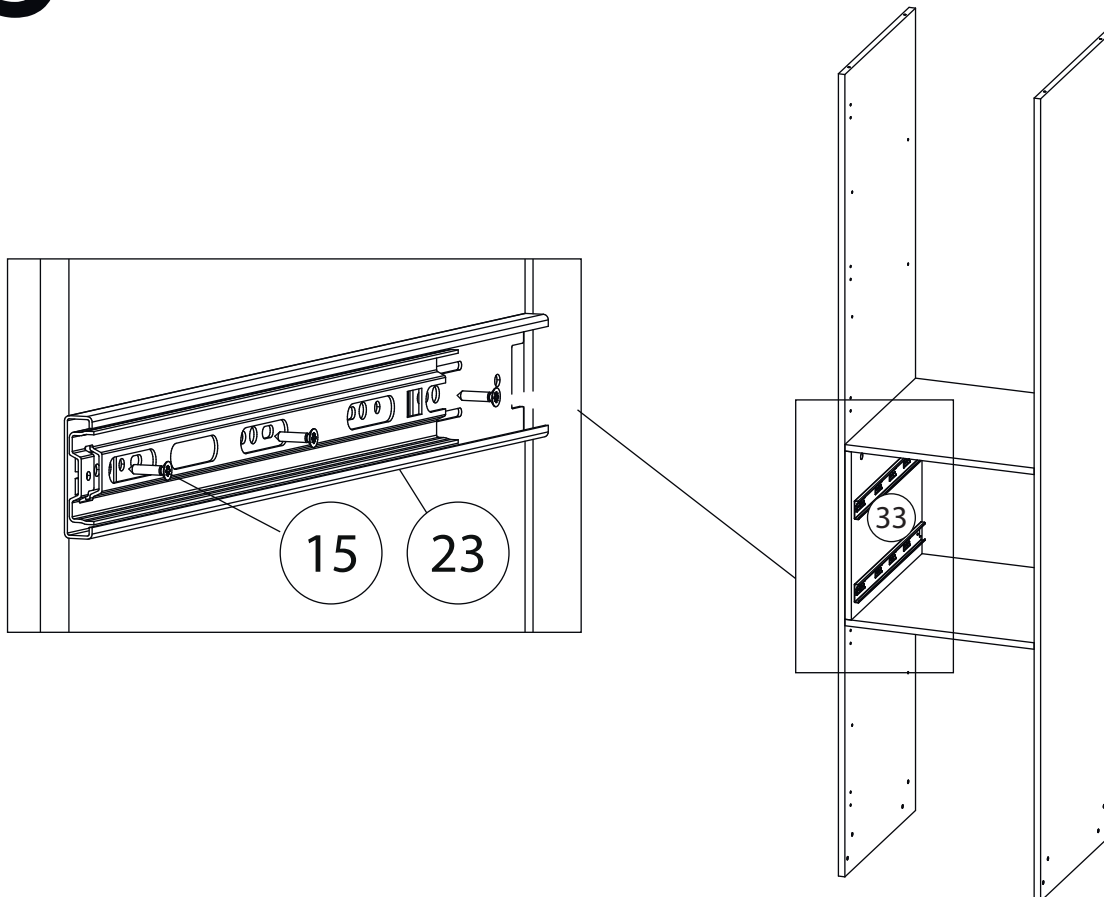

30

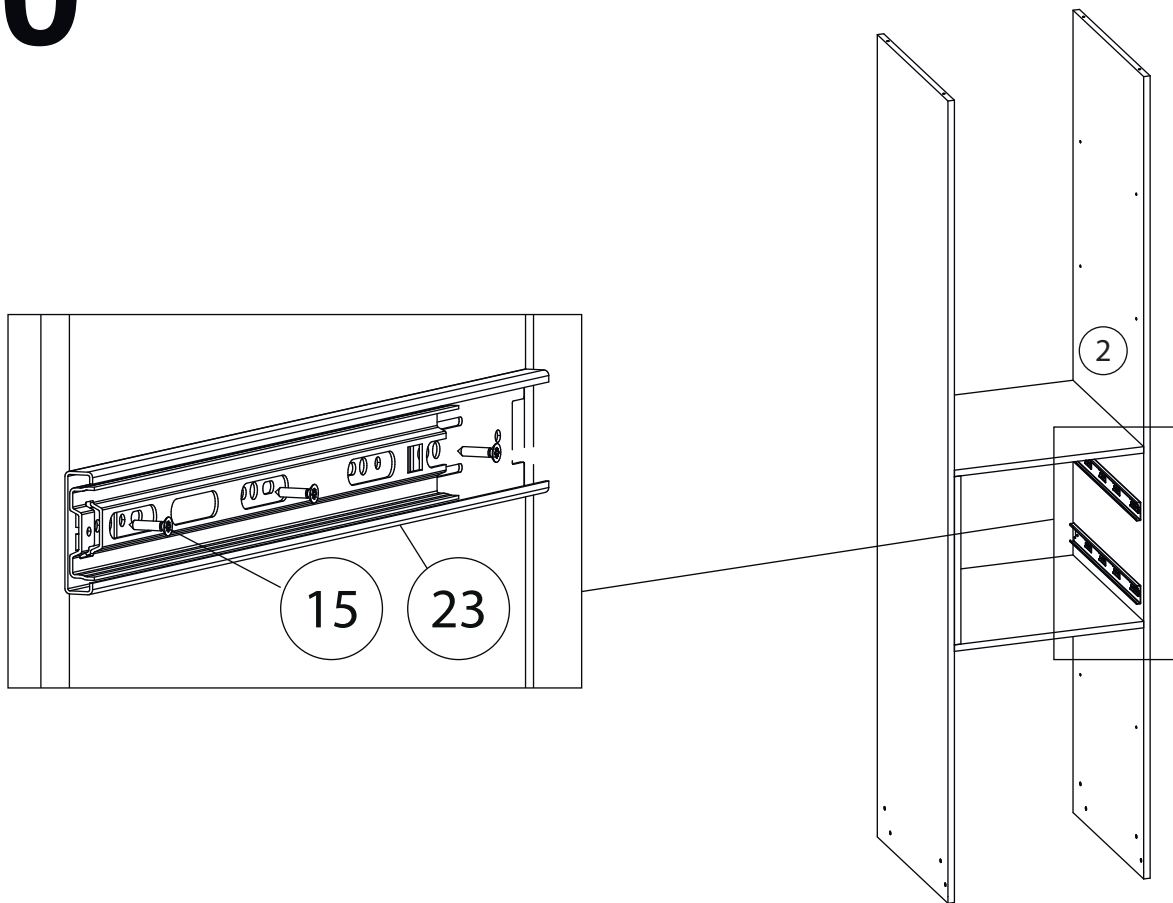

31

