

Инструкция по сборке

Белиз

Комод - 4

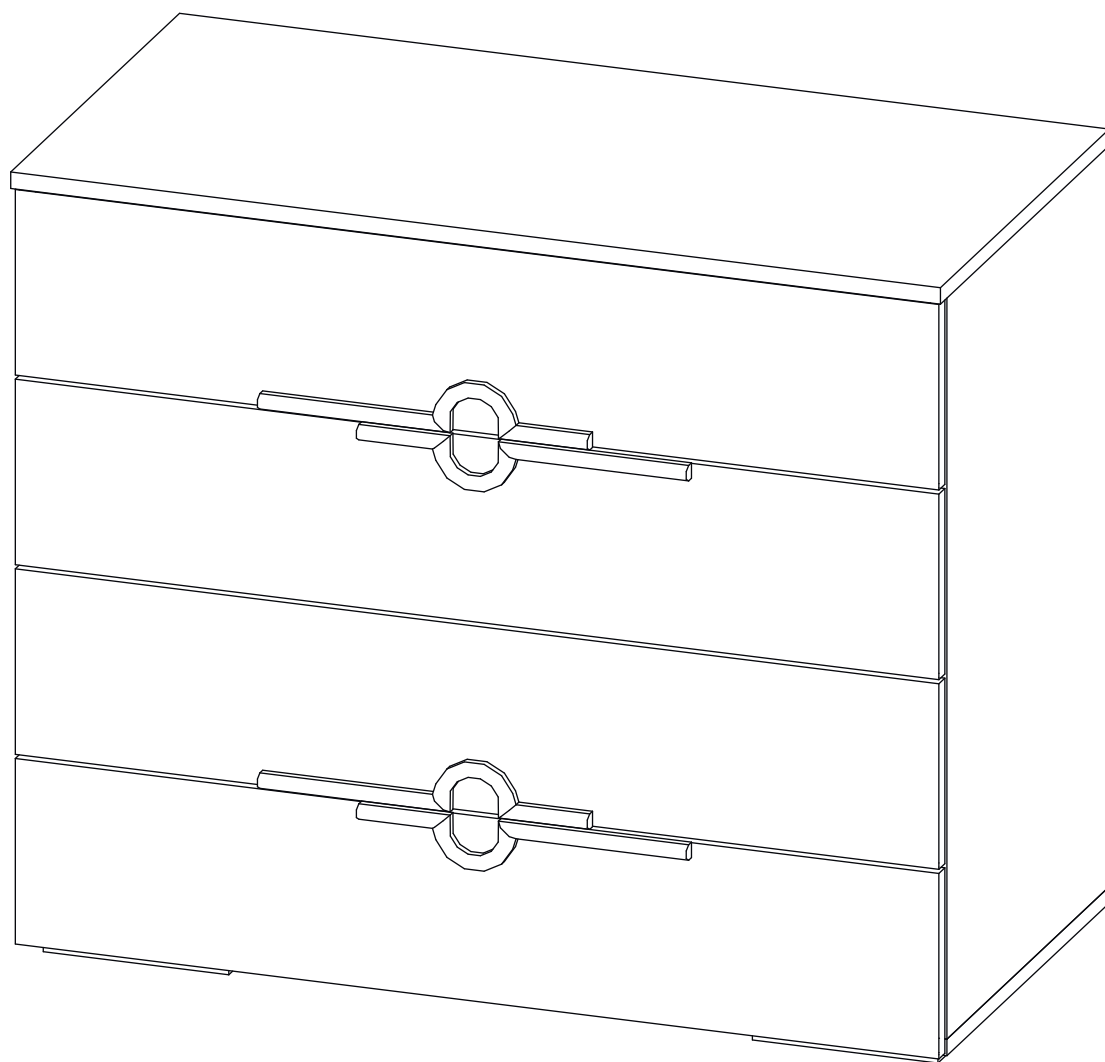

Детали

Поз.	Наименование	Кол-во	Длина	Ширина
1	Крыша	1	902	450
2	Дно	1	900	430
3	Дно ящика	4	810	384
4	Бок Пр	1	720	430
5	Бок Л	1	720	430
6	Фасад ящика	2	180	896
7	Фасад ящика	2	180	896
8	Задн. пан. ящика	4	118	810
9	Бок. ящ. правая	4	118	400
10	Бок. ящ. левая	4	118	400
11	Опора	4	180	80
12	Задняя стенка	2	734	447

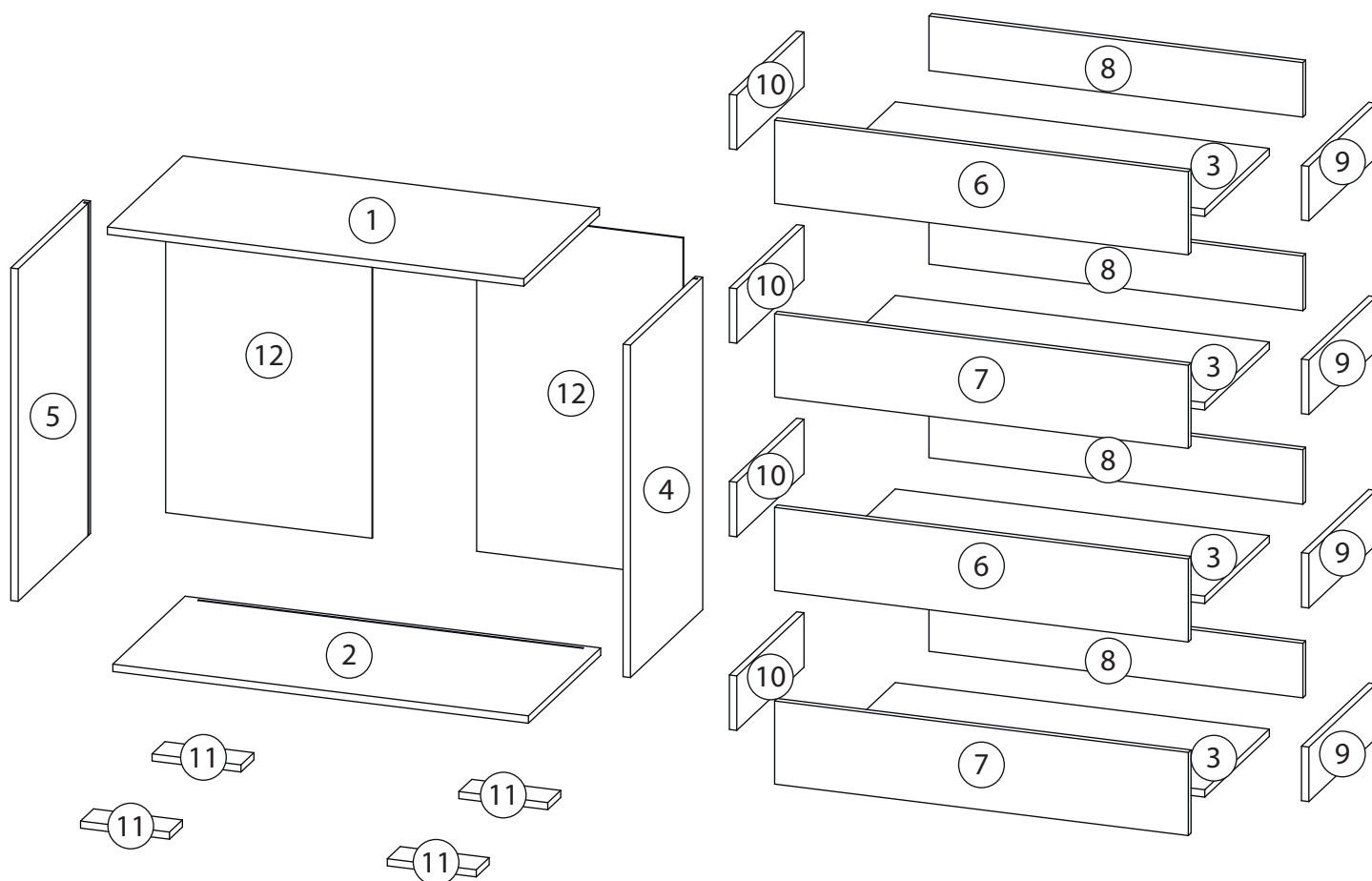

Фурнитура

				
13	14	15	16	17
<u>Саморез 3,5x30</u>	<u>Ручка</u>	<u>Евровинт 7x50</u>	<u>Эксцентрик</u>	<u>Шкант бук</u>
				
18	19	20		21
<u>Шток эксцентрика</u>	<u>Саморез 3,5x16</u>	<u>Шариковые направляющие</u>		<u>Профиль для ДВП</u>

1

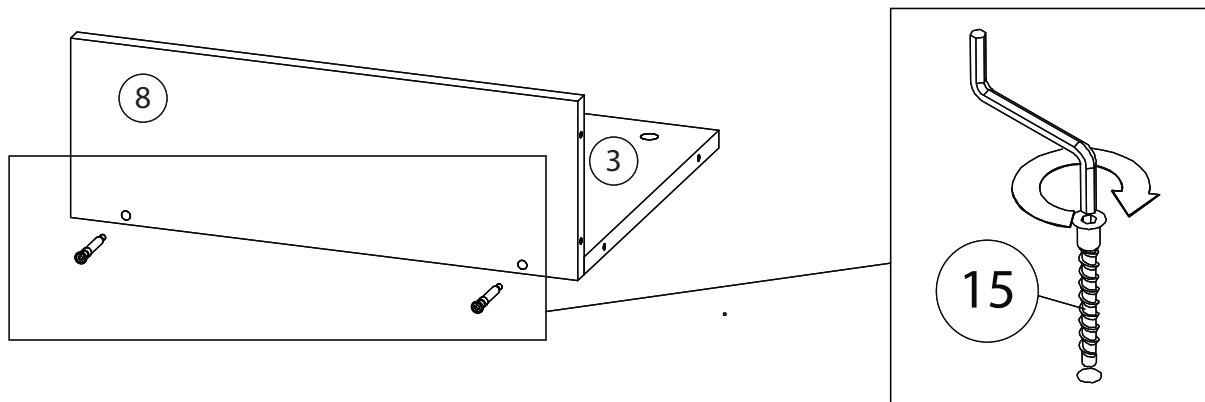

2

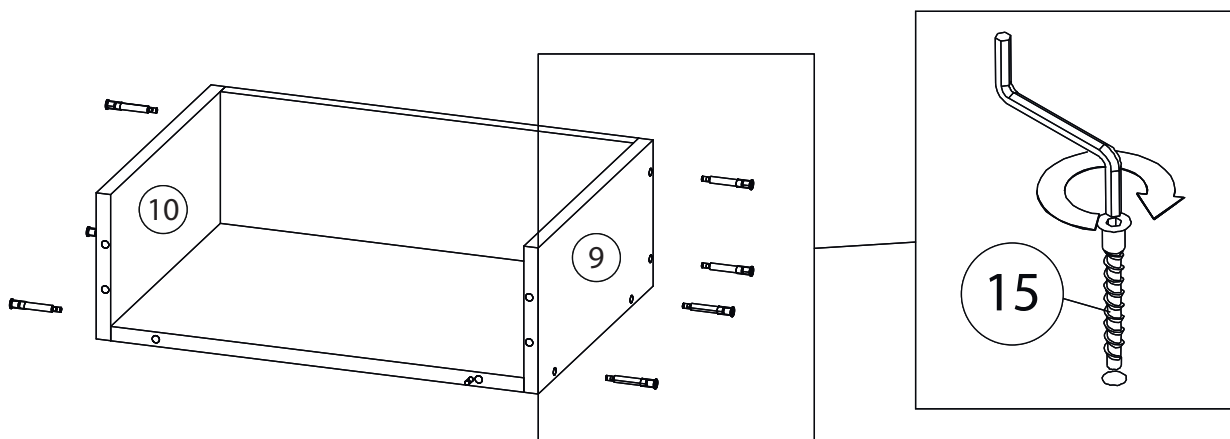

3

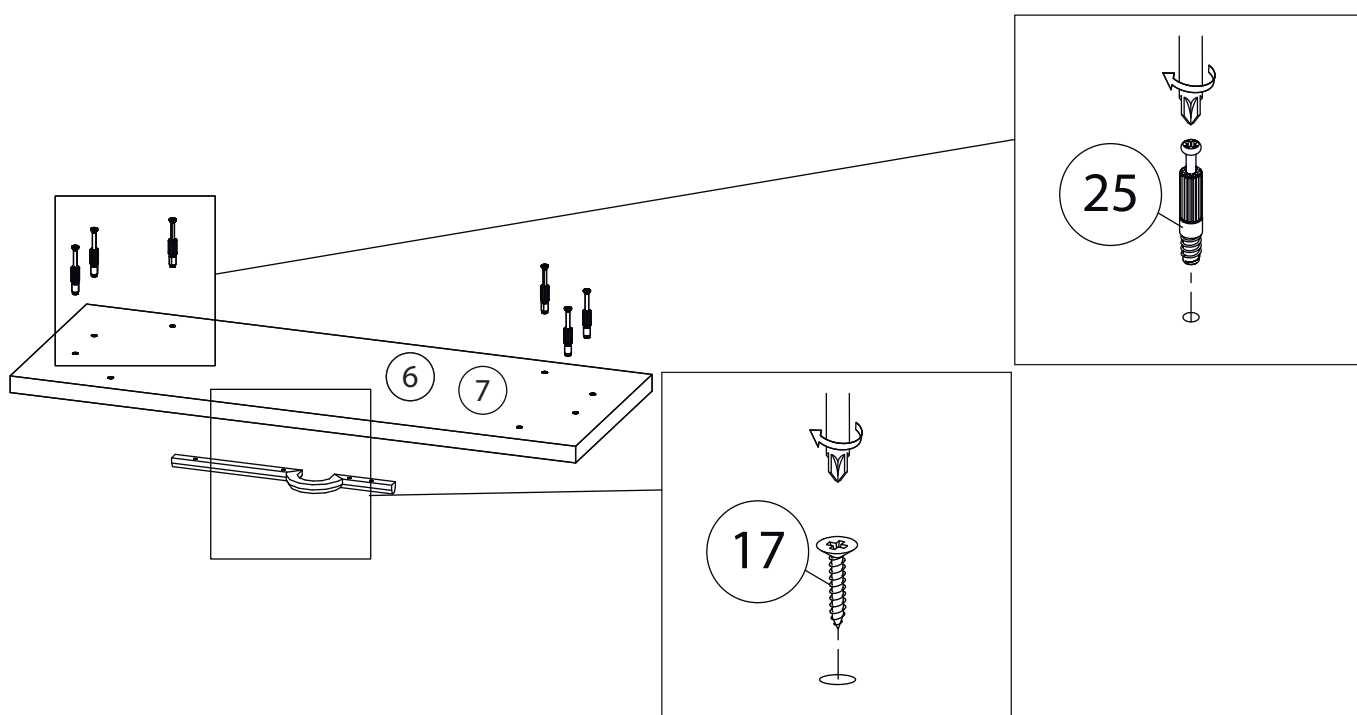

4

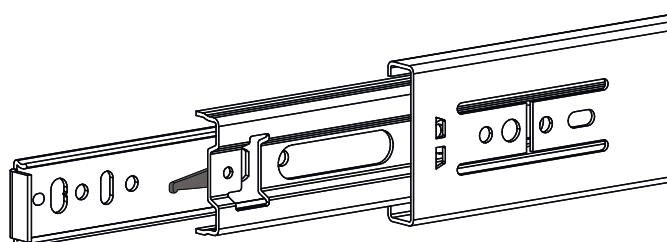
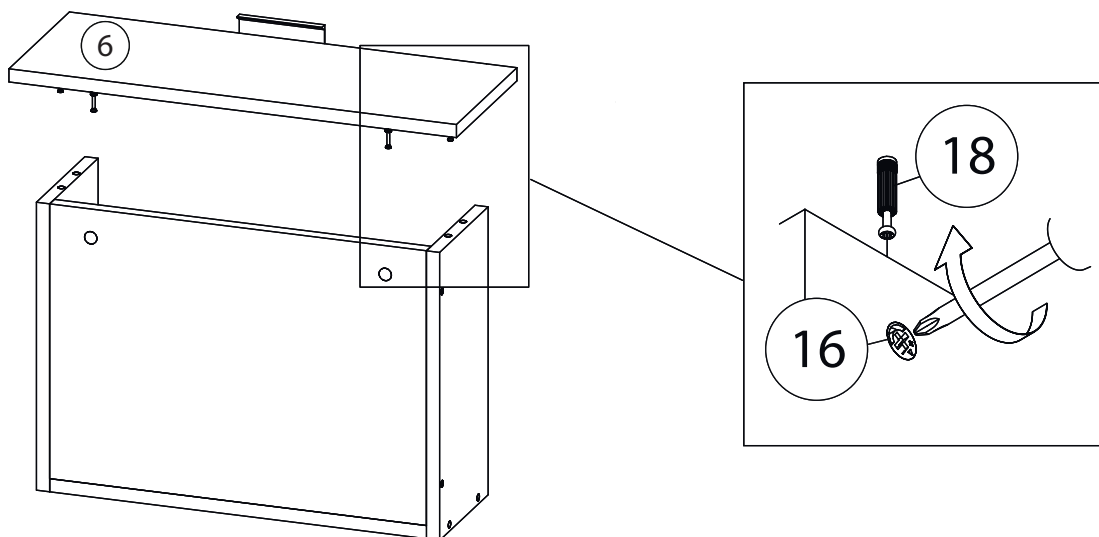

Внимание! Во избежание заклинивания механизма не устанавливайте заглушки винтов и эксцентриков над направляющими!

Схема установки шариковых направляющих.

Для установки шариковых направляющих в изделие необходимо разъединить их на две части. Широкая часть устанавливается на боковую стенку каркаса, а узкая на боковую стенку выдвижного ящика. Разъединение производится путем нажатия на пластиковый рычажок при выдвижении узкой части направляющей (смотри рисунок). Если направляющие крепятся на одной боковине с двух сторон, то саморезы необходимо крепить в разные отверстия направляющей. Для регулировки выкатных ящиков по высоте необходимо крепить узкую часть направляющей через ее овальные отверстия.

5

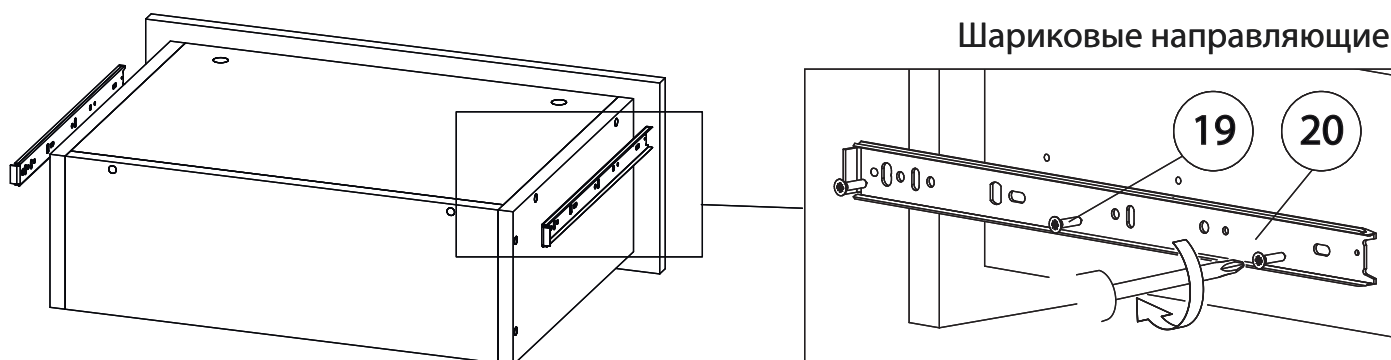

6

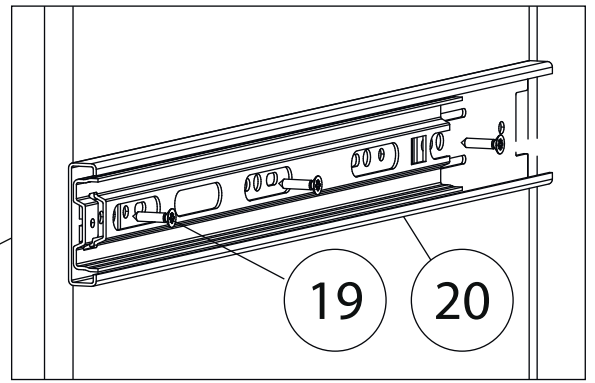
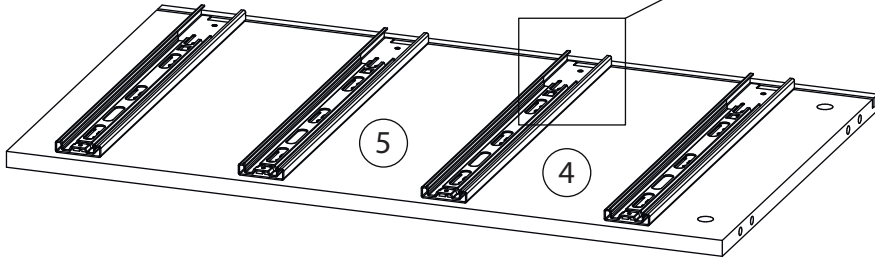

7

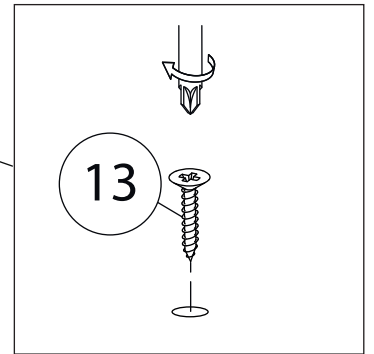
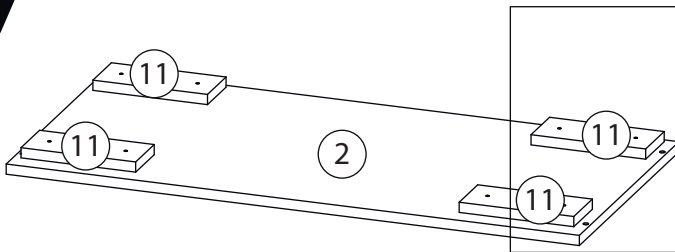

8

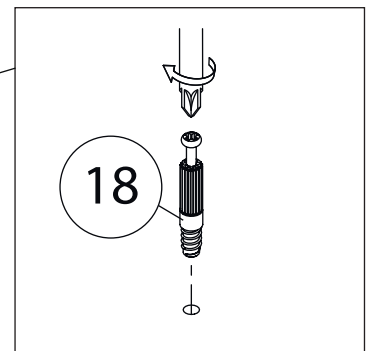
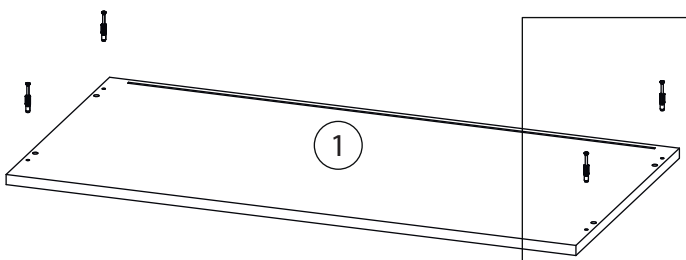

9

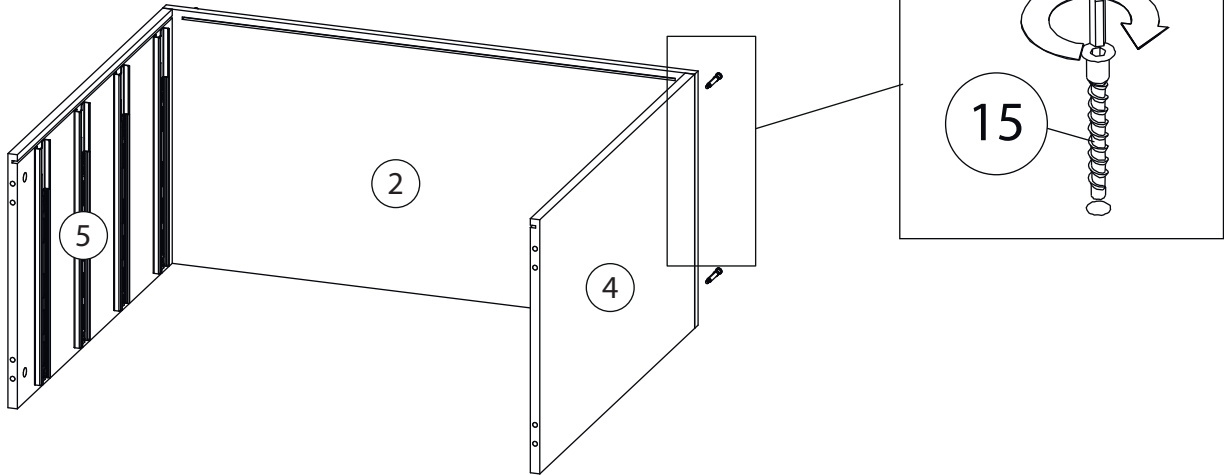

10

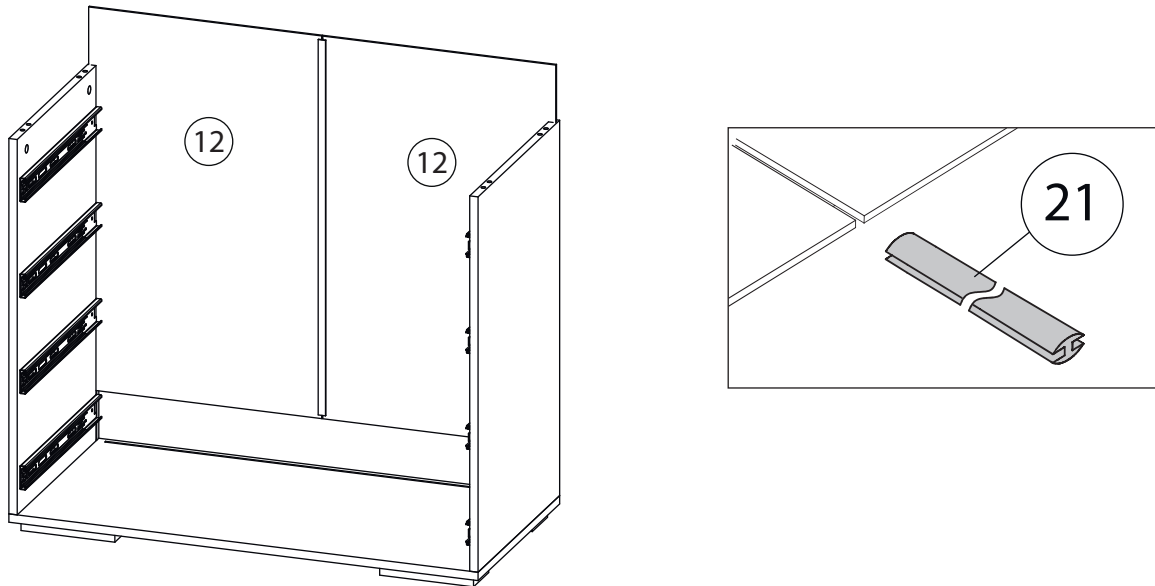

11

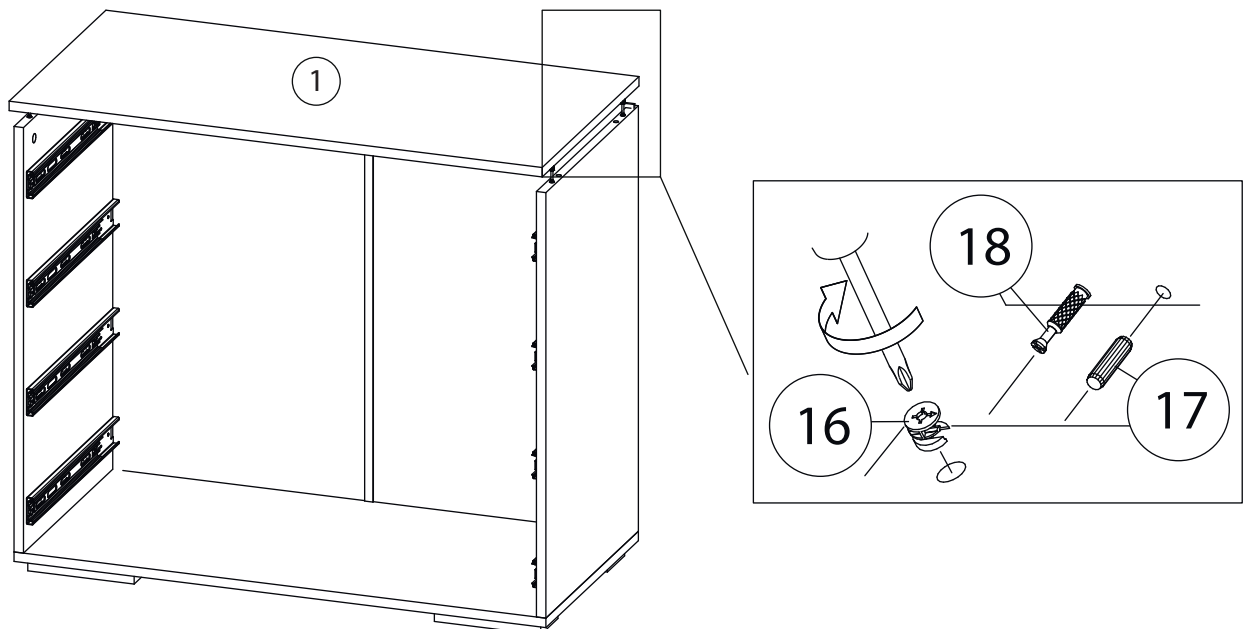

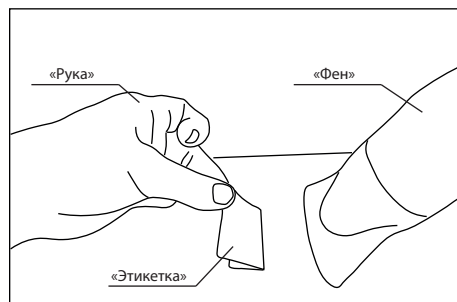
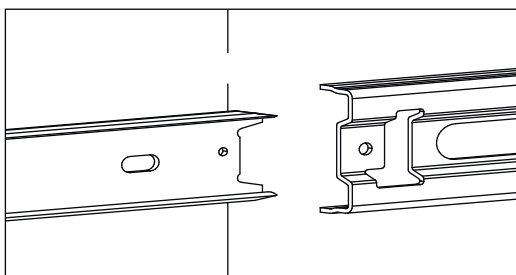

Удалить с детали этикетки со штрихкодом при помощи фена.

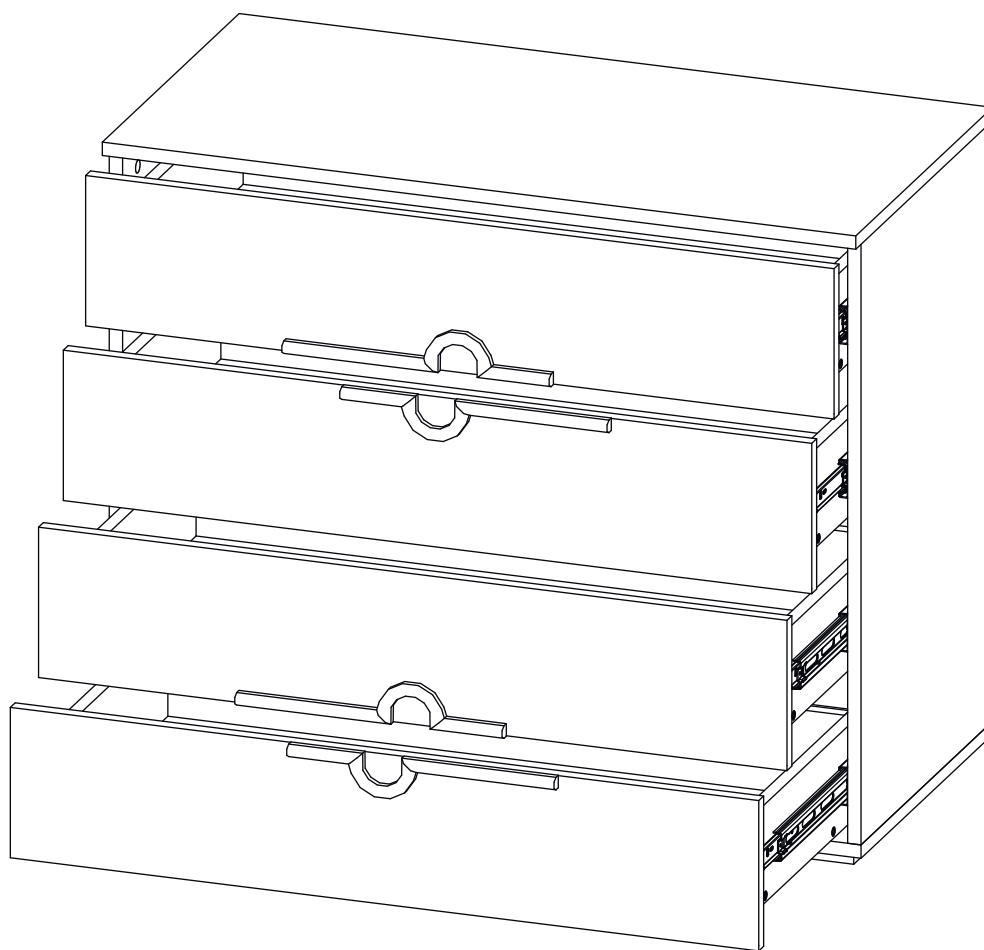

Заклеить технические отверстия заглушками.

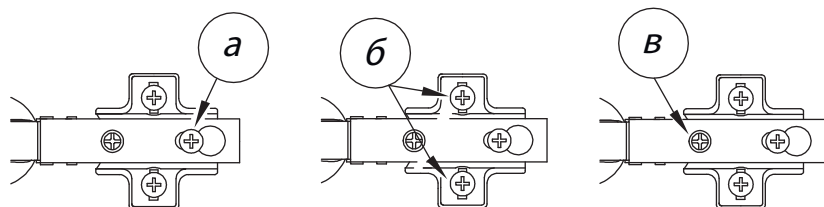

Регулировка петель

а - регулировка расстояния между дверью и корпусом
 б - регулировка положения двери по-вертикали
 в - регулировка положения ТТдвери по-горизонтали