

# Инструкция по сборке

Сия

Стенка 3

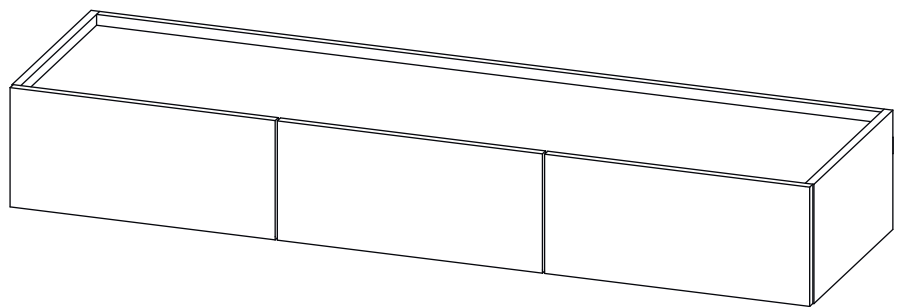
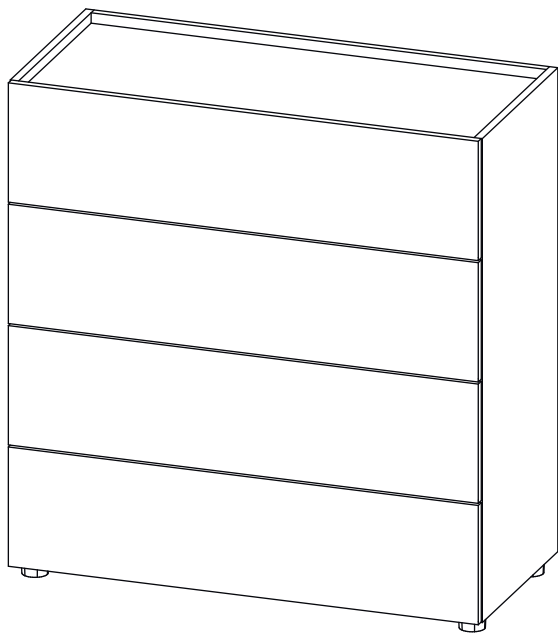

# Детали

| Поз. | Наименование     | Кол-во | Длина | Ширина |
|------|------------------|--------|-------|--------|
| 1    | Дно              | 1      | 1447  | 400    |
| 2    | Дно ящика        | 1      | 419   | 334    |
| 3    | Дно ящика        | 2      | 411   | 334    |
| 4    | Фасад ящика      | 1      | 220   | 489    |
| 5    | Фасад ящика      | 1      | 220   | 489    |
| 6    | Фасад ящика      | 1      | 220   | 489    |
| 7    | Бок правый       | 1      | 220   | 400    |
| 8    | Бок левый        | 1      | 220   | 400    |
| 9    | Задняя планка    | 1      | 1447  | 50     |
| 10   | Вертикаль        | 1      | 168   | 384    |
| 11   | Вертикаль        | 1      | 168   | 384    |
| 12   | Задн. пан. ящика | 1      | 148   | 419    |
| 13   | Задн. пан. ящика | 2      | 148   | 411    |
| 14   | Бок. ящ. правая  | 1      | 148   | 350    |
| 15   | Бок. ящ. левая   | 2      | 148   | 350    |
| 16   | Бок. ящ. правая  | 1      | 148   | 350    |
| 17   | Бок. ящ. правая  | 1      | 148   | 350    |
| 18   | Бок. ящ. левая   | 1      | 148   | 350    |
| 19   | Столешница       | 1      | 1447  | 384    |
| 20   | Задняя стенка    | 1      | 170   | 1461   |

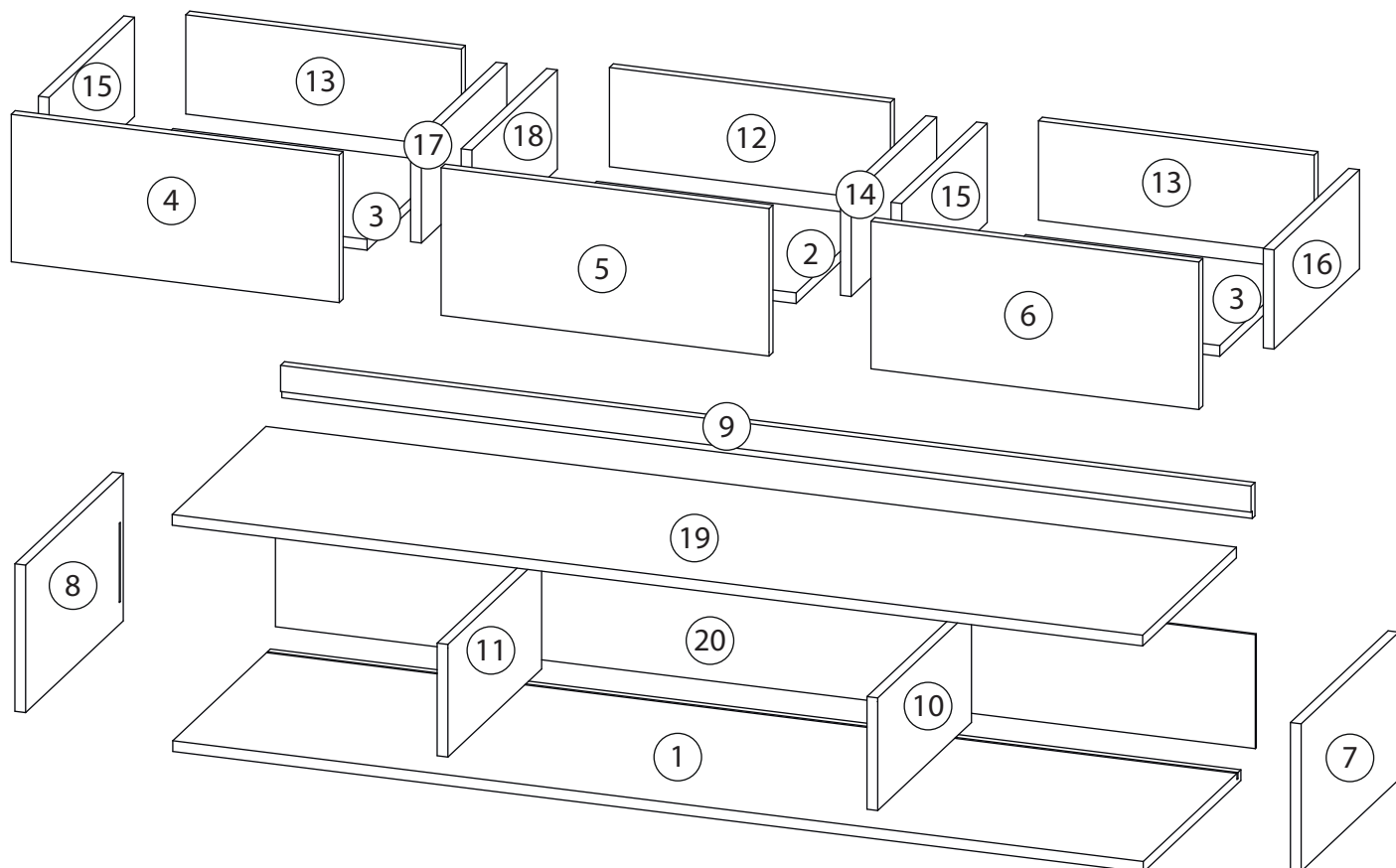

# Фурнитура

|  |  |  |  |   |
|--|--|--|--|---|
|   |   |   |    |  |
| 21   | 22   | 23   | 24   | 25  |
| <u>Заглушка</u><br><u>Ø13</u>  | <u>Заглушка</u><br><u>Ø17-20</u>   | <u>Фиксатор задней</u><br><u>стенки</u>  | <u>Евровинт 7x50</u>   | <u>Эксцентрик</u>   |
|   |   |  |  |   |
| 26   | 27   | 28   |  |   |
| <u>Саморез 3,5x16</u>  | <u>Шариковые направляющие</u>  | <u>Подвес + заглушка</u>   | <u>Полоса</u><br><u>крепёжная</u>  |   |
|  |  |  |  |   |
| 29   | 30   | 31   | 32   |   |
| <u>Шкант бук</u>   | <u>Шток эксцентрика</u>  | <u>Стяжка VB35</u>   | <u>Винт для стяжки</u><br><u>VB35</u>  |   |

# 1

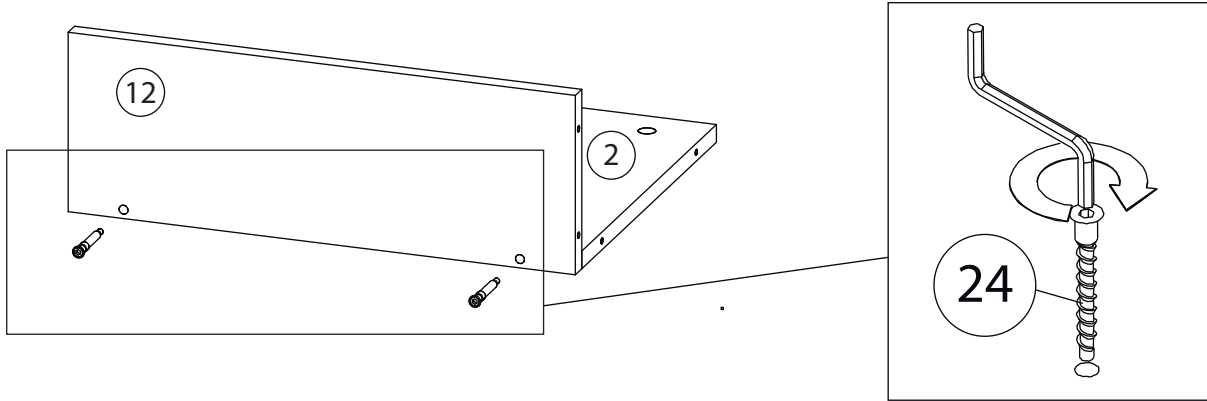

# 2

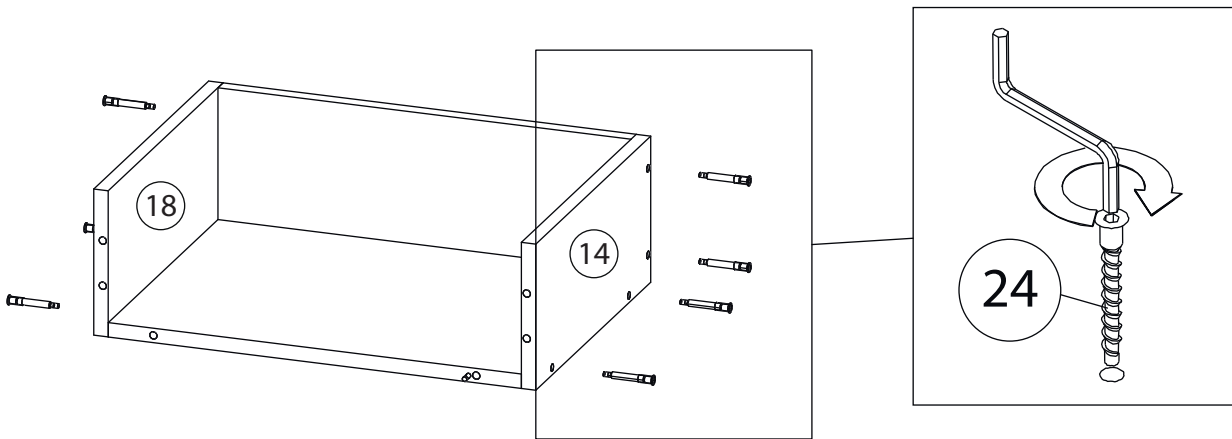

# 3

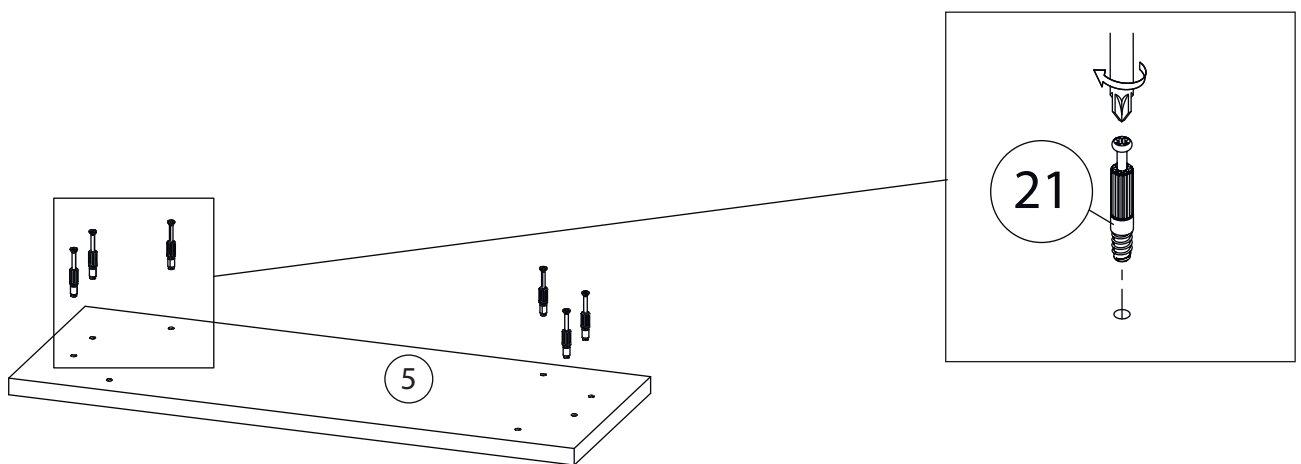

# 4

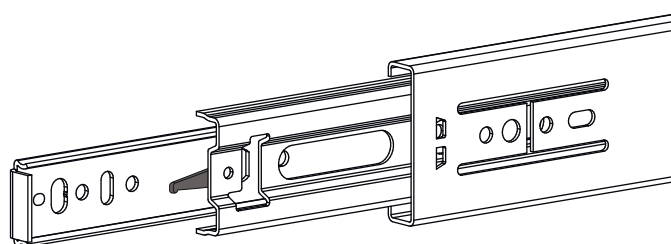
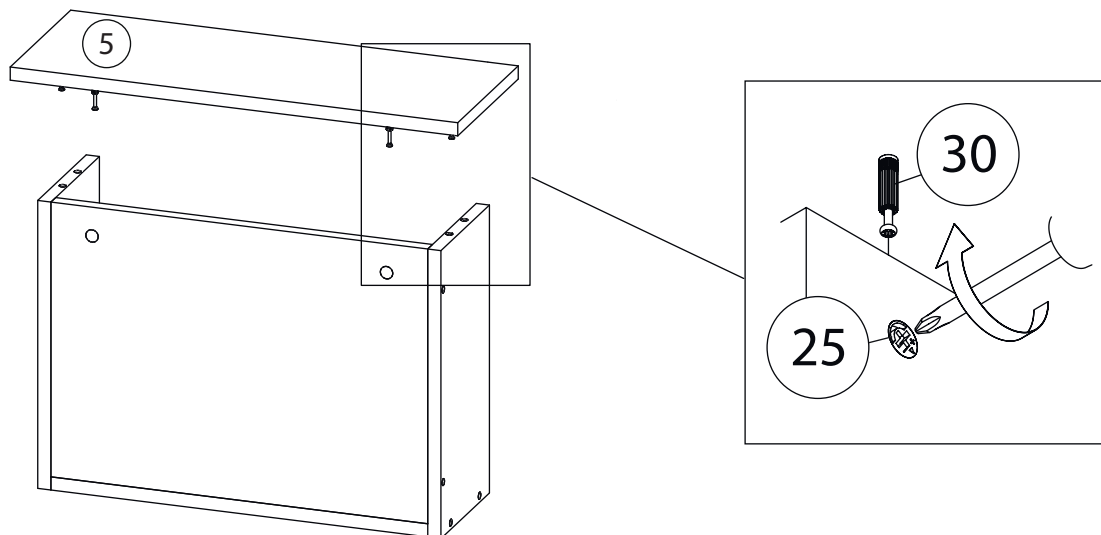

Внимание! Во избежание заклинивания механизма не устанавливайте заглушки винтов и эксцентриков над направляющими!

### Схема установки шариковых направляющих.

Для установки шариковых направляющих в изделие необходимо разъединить их на две части. Широкая часть устанавливается на боковую стенку каркаса, а узкая на боковую стенку выдвижного ящика. Разъединение производится путем нажатия на пластиковый рычажок при выдвижении узкой части направляющей (смотри рисунок). Если направляющие крепятся на одной боковине с двух сторон, то саморезы необходимо крепить в разные отверстия направляющей. Для регулировки выкатных ящиков по высоте необходимо крепить узкую часть направляющей через ее овальные отверстия.

# 5

### Шариковые направляющие

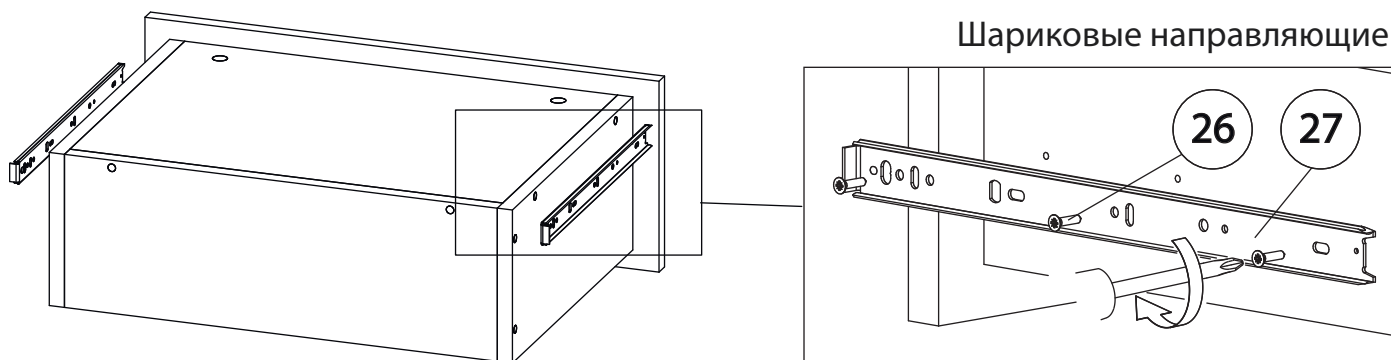

# 6

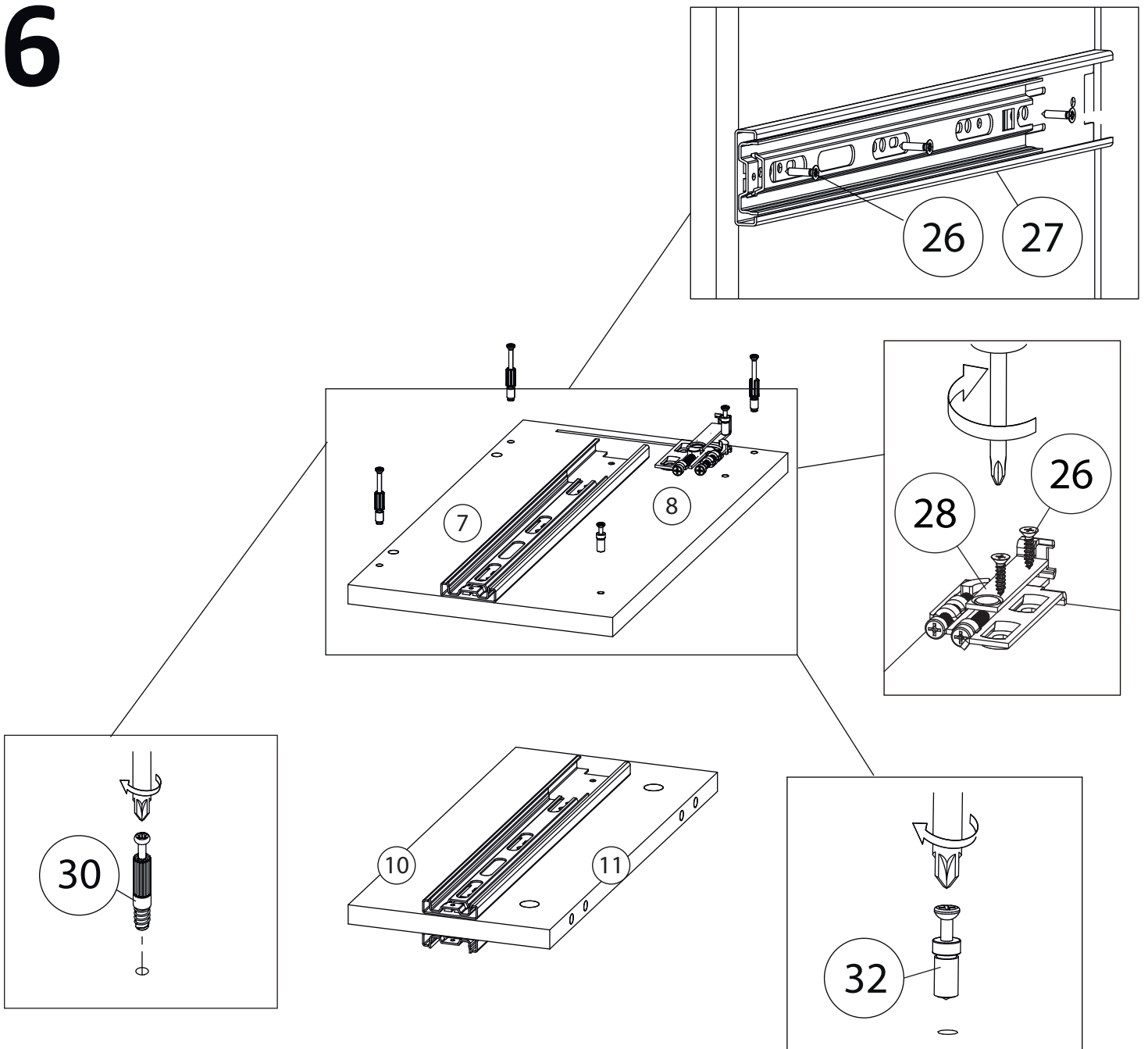

# 7

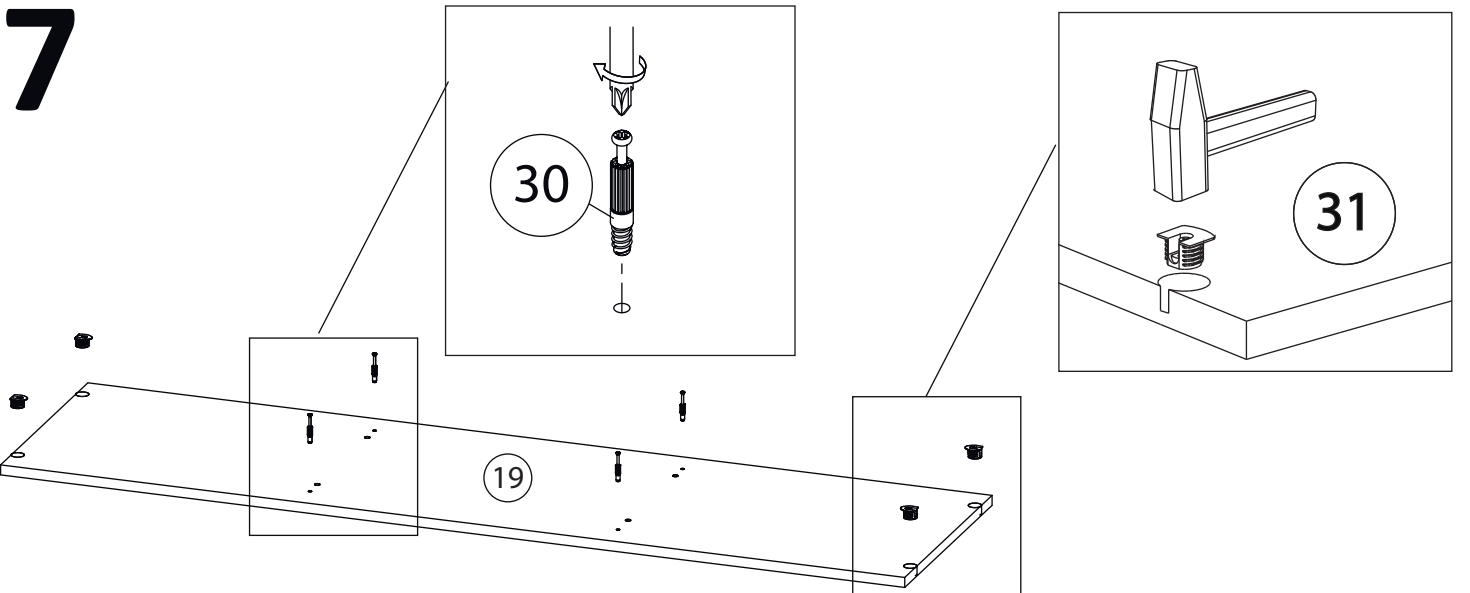

# 8

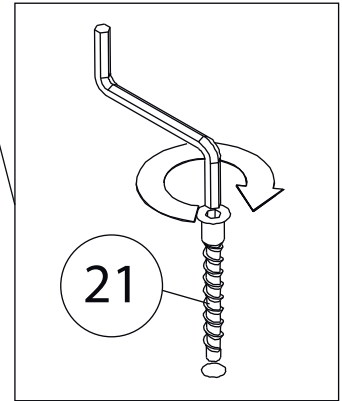
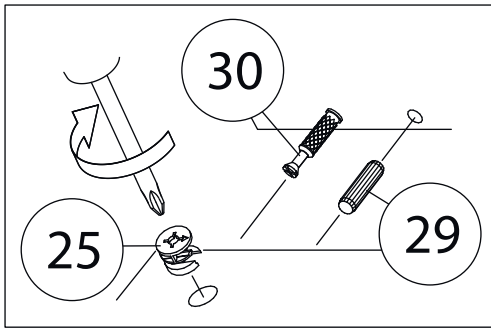
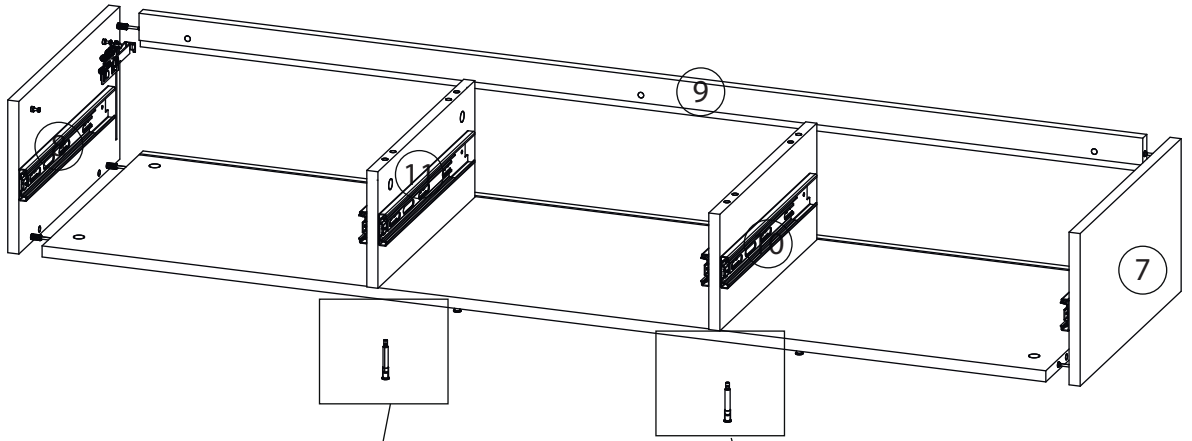

# 9

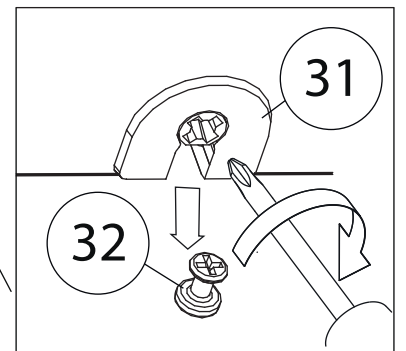
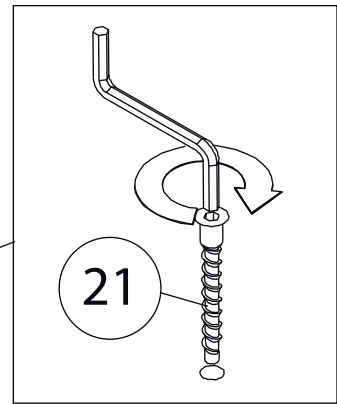
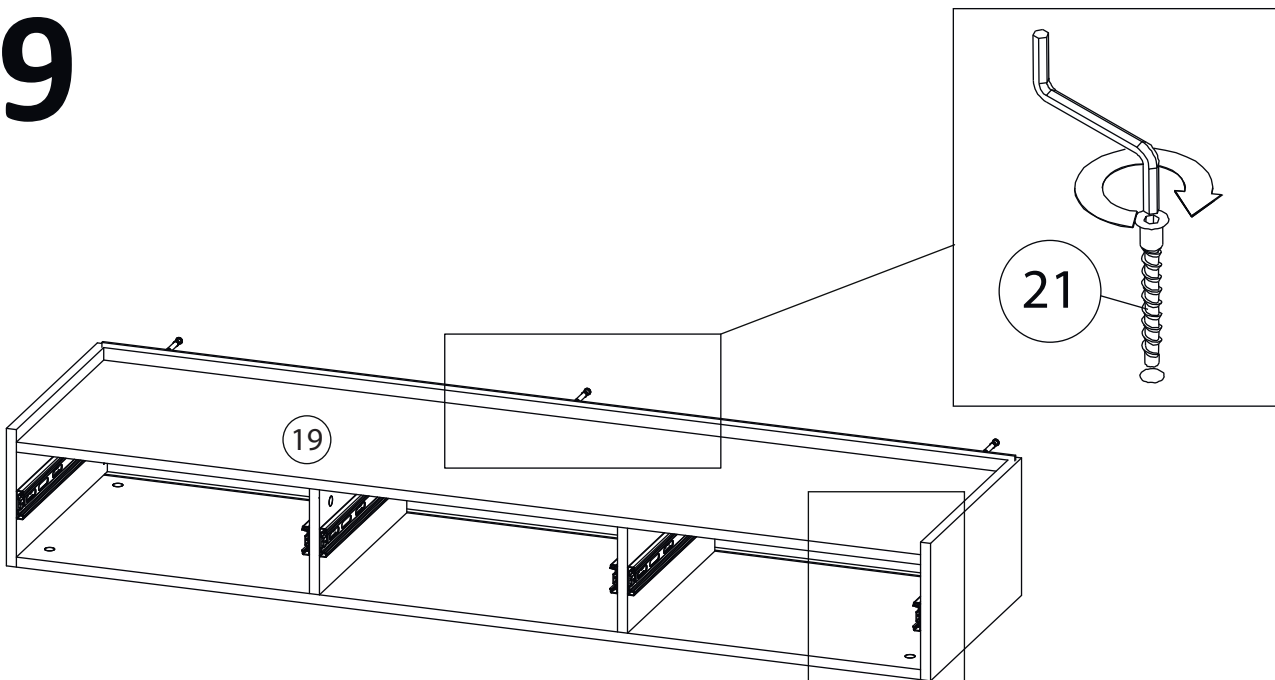

# 10

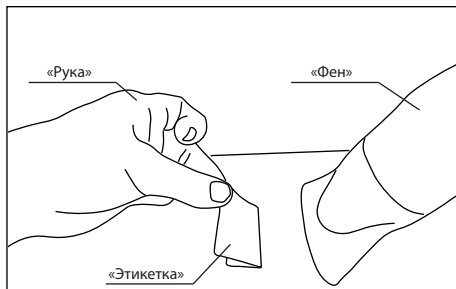

Удалить с детали этикетки со штрихкодом при помощи фена.

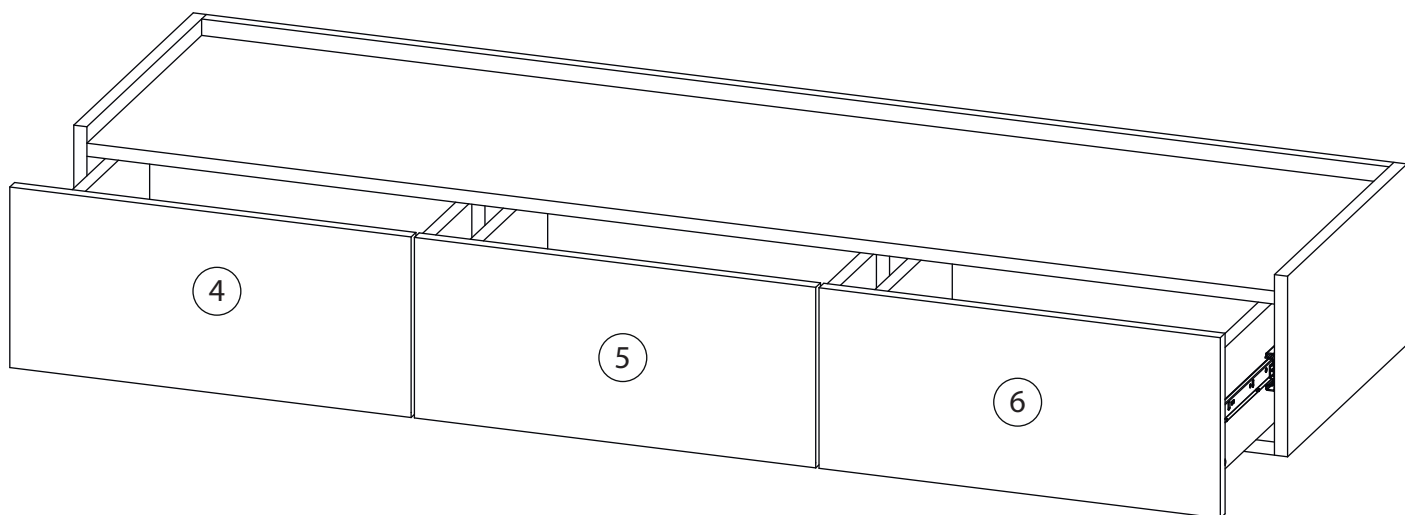
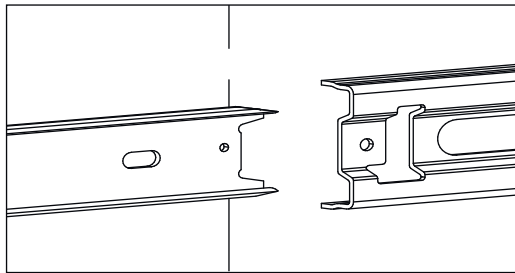

Заклеить технические отверстия заглушками.

# Детали

| Поз. | Наименование     | Кол-во | Длина | Ширина |                 |   |     |     |    |               |   |     |    |    |            |   |     |     |    |               |   |     |     |
|------|------------------|--------|-------|--------|-----------------|---|-----|-----|----|---------------|---|-----|----|----|------------|---|-----|-----|----|---------------|---|-----|-----|
| 1    | Бок правый       | 1      | 933   | 400    |                 |   |     |     |    |               |   |     |    |    |            |   |     |     |    |               |   |     |     |
| 2    | Бок левый        | 1      | 933   | 400    |                 |   |     |     |    |               |   |     |    |    |            |   |     |     |    |               |   |     |     |
| 3    | Дно              | 1      | 878   | 400    |                 |   |     |     |    |               |   |     |    |    |            |   |     |     |    |               |   |     |     |
| 4    | Дно ящика        | 4      | 820   | 334    |                 |   |     |     |    |               |   |     |    |    |            |   |     |     |    |               |   |     |     |
| 5    | Фасад ящика      | 4      | 230   | 906    |                 |   |     |     |    |               |   |     |    |    |            |   |     |     |    |               |   |     |     |
| 6    | Задн. пан. ящика | 4      | 143   | 820    |                 |   |     |     |    |               |   |     |    |    |            |   |     |     |    |               |   |     |     |
| 7    | Рейка            | 2      | 80    | 878    |                 |   |     |     |    |               |   |     |    |    |            |   |     |     |    |               |   |     |     |
| 8    | Бок. ящ. левая   | 4      | 350   | 9      | Бок. ящ. правая | 4 | 143 | 350 | 10 | Задняя планка | 1 | 878 | 50 | 11 | Столешница | 1 | 878 | 384 | 12 | Задняя стенка | 2 | 883 | 445 |
| 9    | Бок. ящ. правая  | 4      | 143   | 350    |                 |   |     |     |    |               |   |     |    |    |            |   |     |     |    |               |   |     |     |
| 10   | Задняя планка    | 1      | 878   | 50     |                 |   |     |     |    |               |   |     |    |    |            |   |     |     |    |               |   |     |     |
| 11   | Столешница       | 1      | 878   | 384    |                 |   |     |     |    |               |   |     |    |    |            |   |     |     |    |               |   |     |     |
| 12   | Задняя стенка    | 2      | 883   | 445    |                 |   |     |     |    |               |   |     |    |    |            |   |     |     |    |               |   |     |     |

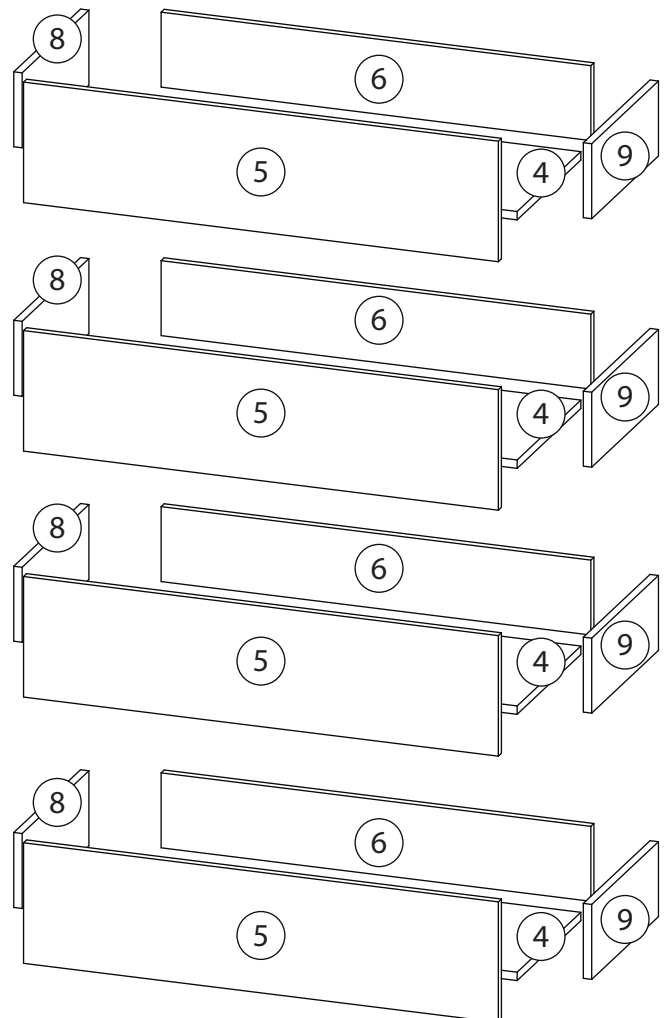
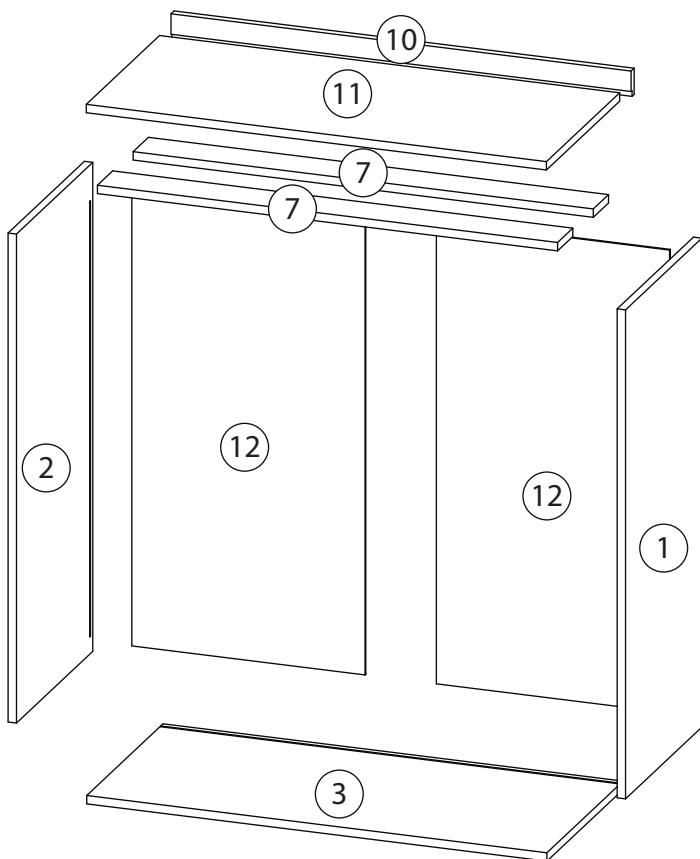

# Фурнитура

|  |  |   |  |  |
|--|--|---|--|--|
|   |   |    |    |   |
| 13   | 14   | 15  | 16   | 17   |
| <u>Заглушка</u><br>$\varnothing 13$  | <u>Заглушка</u><br>$\varnothing 17-20$   | <u>Фиксатор задней</u><br><u>стенки</u>   | <u>Евровинт 7x50</u>   | <u>Эксцентрик</u>  |
|   |   |  |  |  |
| 18   | 19   | 20  |  |  |
| <u>Саморез 3,5x16</u>  | <u>Шариковые направляющие</u>  | <u>Опора регулируемая</u>   |  |  |
|  |  |   |  |  |
| 21   | 22   | 23  | 24   | 25   |
| <u>Шкант бук</u>   | <u>Шток эксцентрика</u>  | <u>Стяжка VB35</u>  | <u>Винт для стяжки</u><br><u>VB35</u>  | <u>Профиль для ДВП</u>   |

# 1

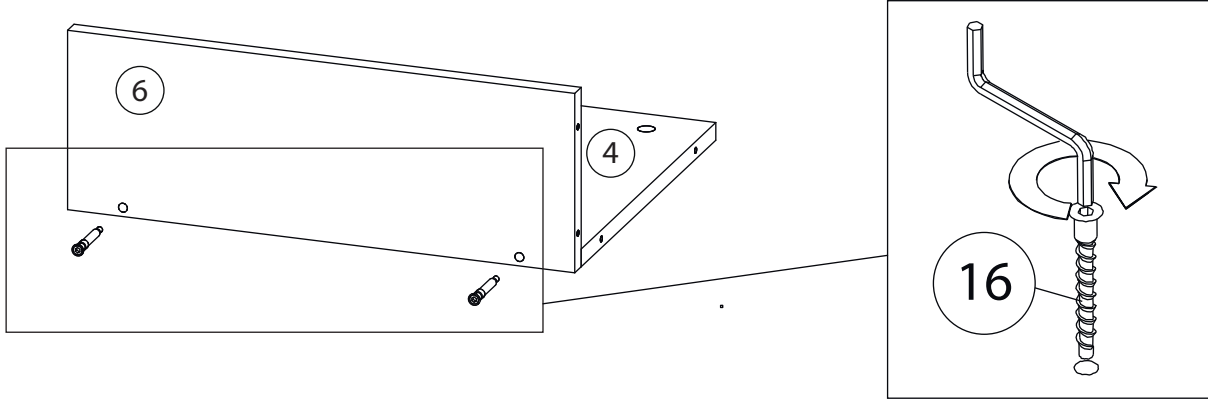

# 2

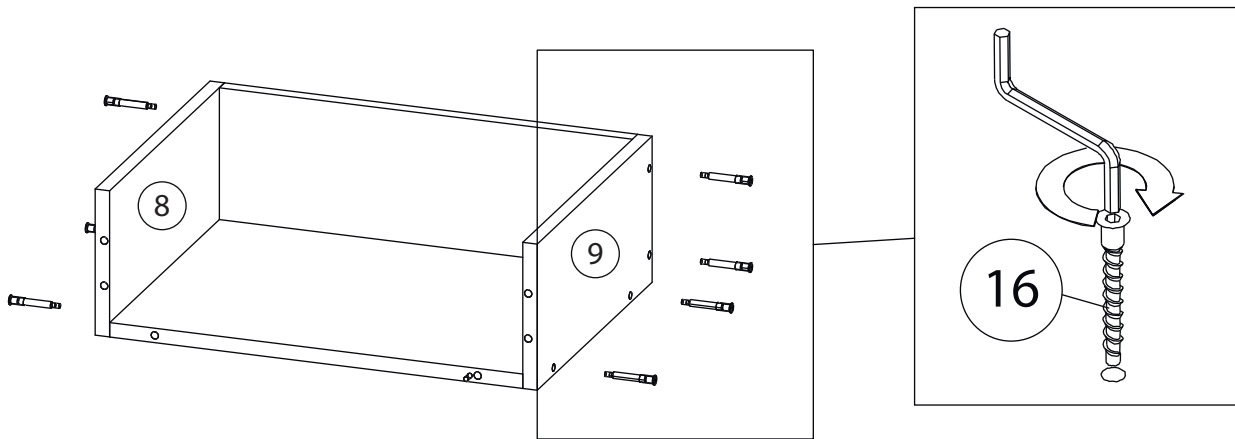

# 3

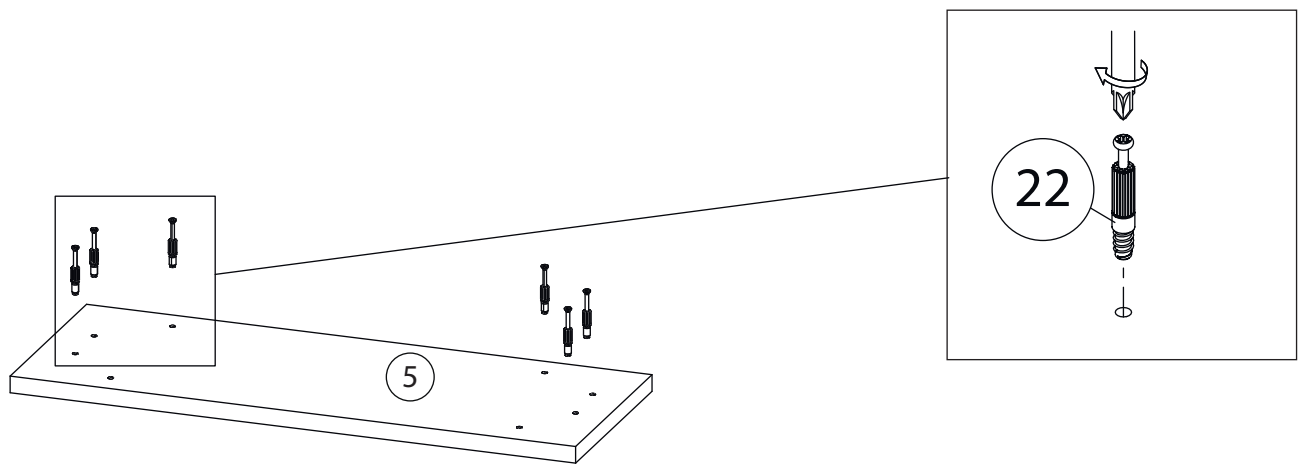

# 4

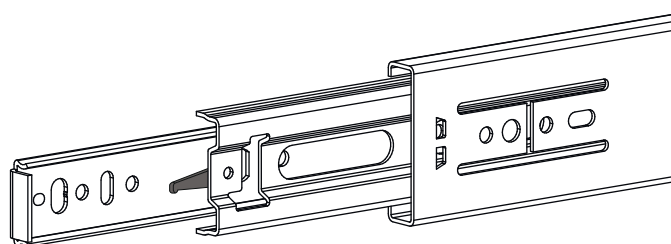
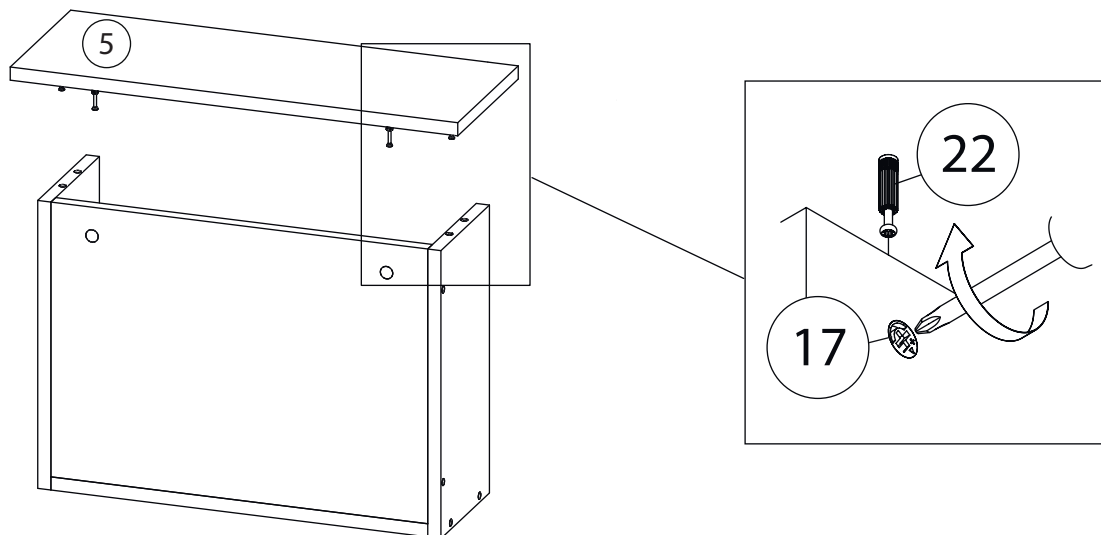

Внимание! Во избежание заклинивания механизма не устанавливайте заглушки винтов и эксцентриков над направляющими!

### Схема установки шариковых направляющих.

Для установки шариковых направляющих в изделие необходимо разъединить их на две части. Широкая часть устанавливается на боковую стенку каркаса, а узкая на боковую стенку выдвижного ящика. Разъединение производится путем нажатия на пластиковый рычажок при выдвижении узкой части направляющей (смотри рисунок). Если направляющие крепятся на одной боковине с двух сторон, то саморезы необходимо крепить в разные отверстия направляющей. Для регулировки выкатных ящиков по высоте необходимо крепить узкую часть направляющей через ее овальные отверстия.

# 5

### Шариковые направляющие

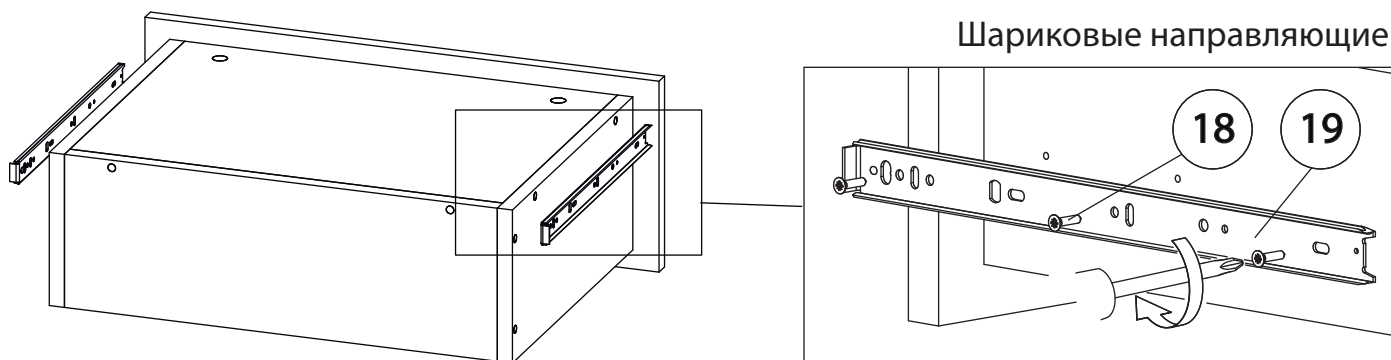

# 6

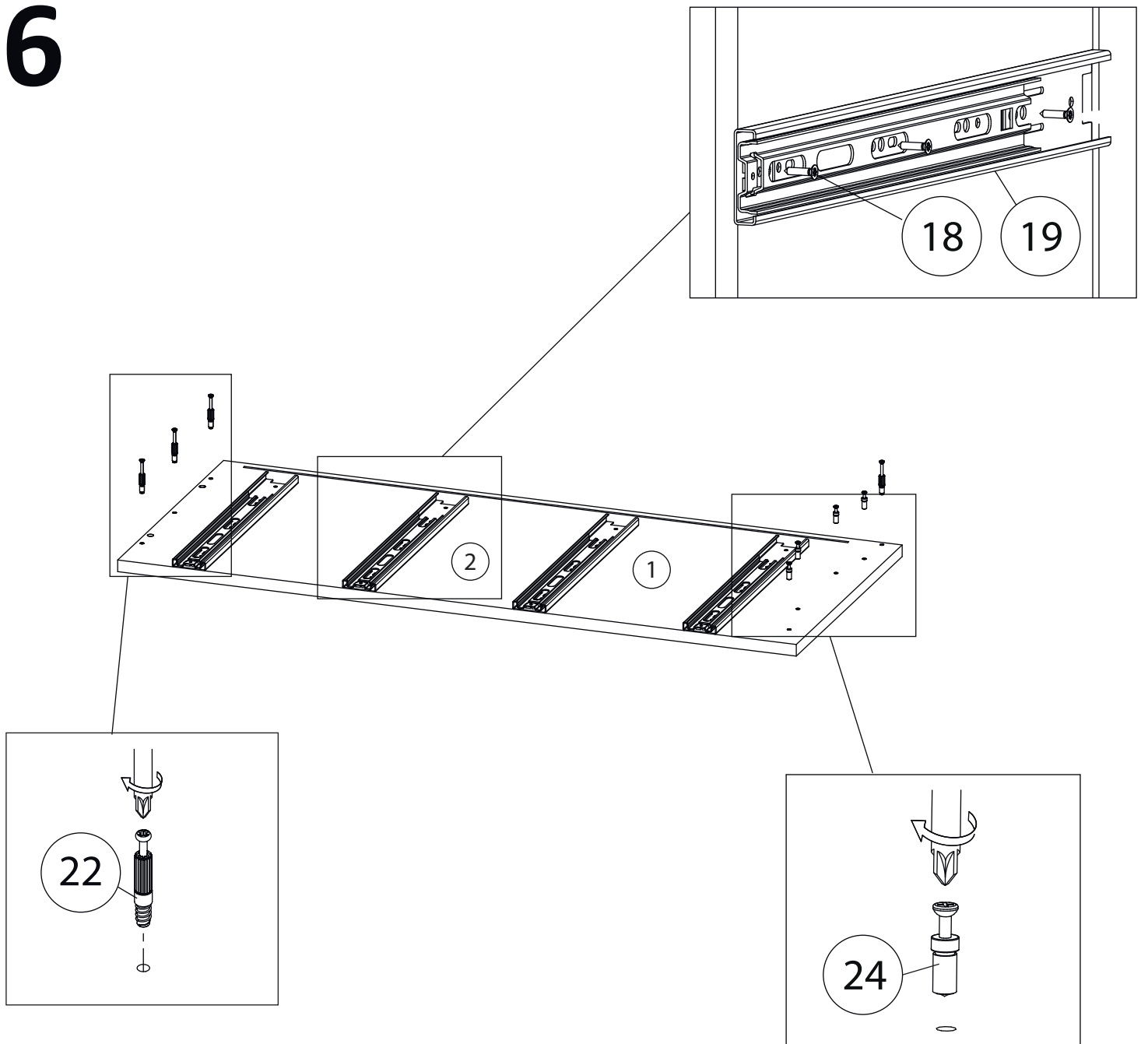

# 7

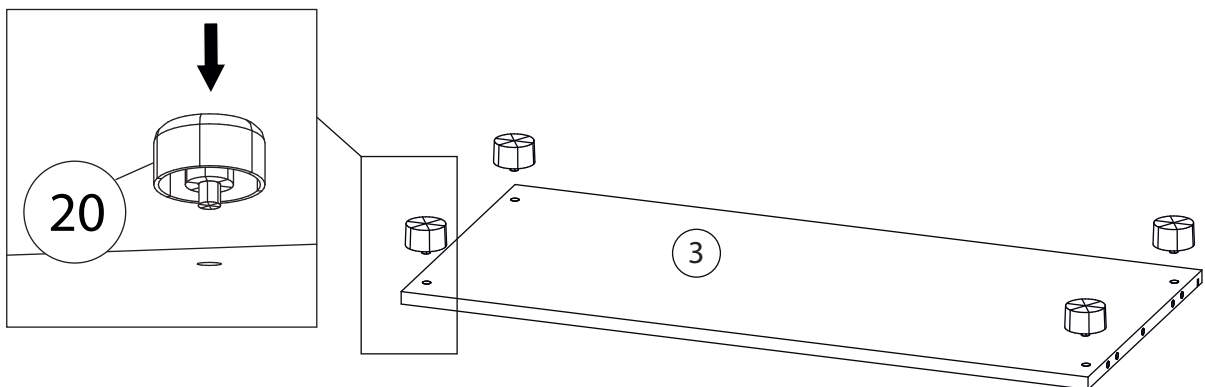

# 8

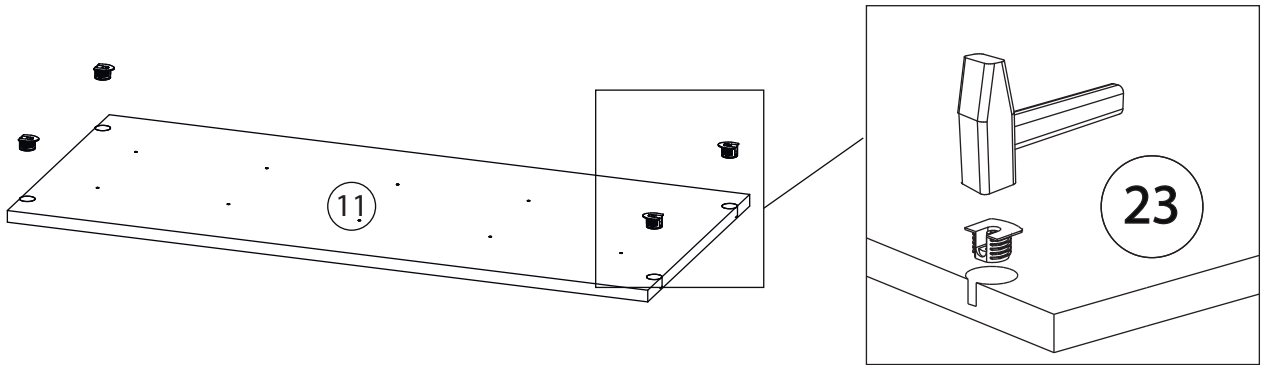

# 9

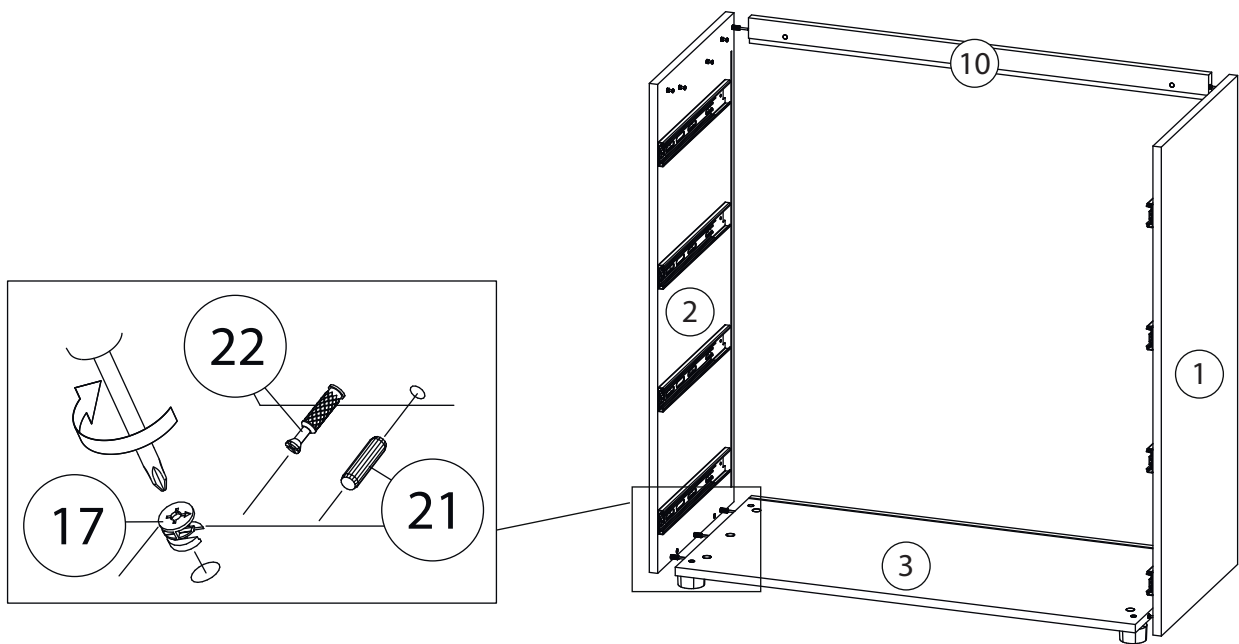

# 10

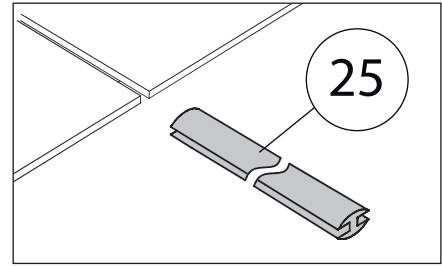
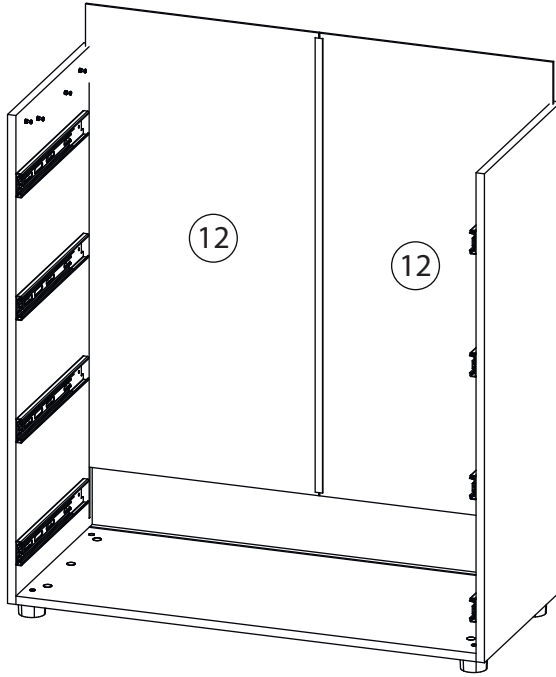

# 11

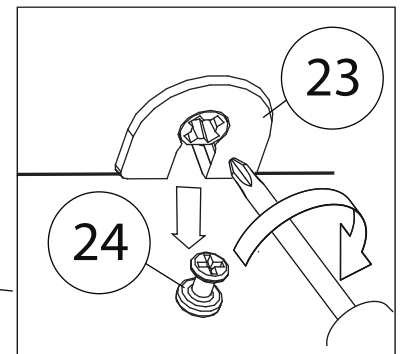
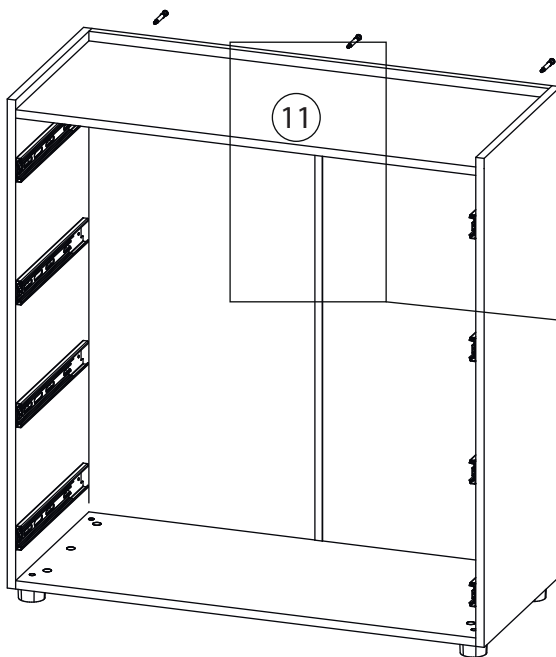

# 12

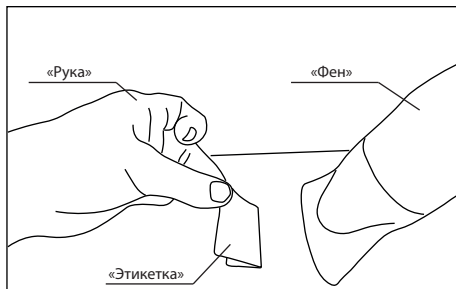

Удалить с детали этикетки со штрихкодом при помощи фена.

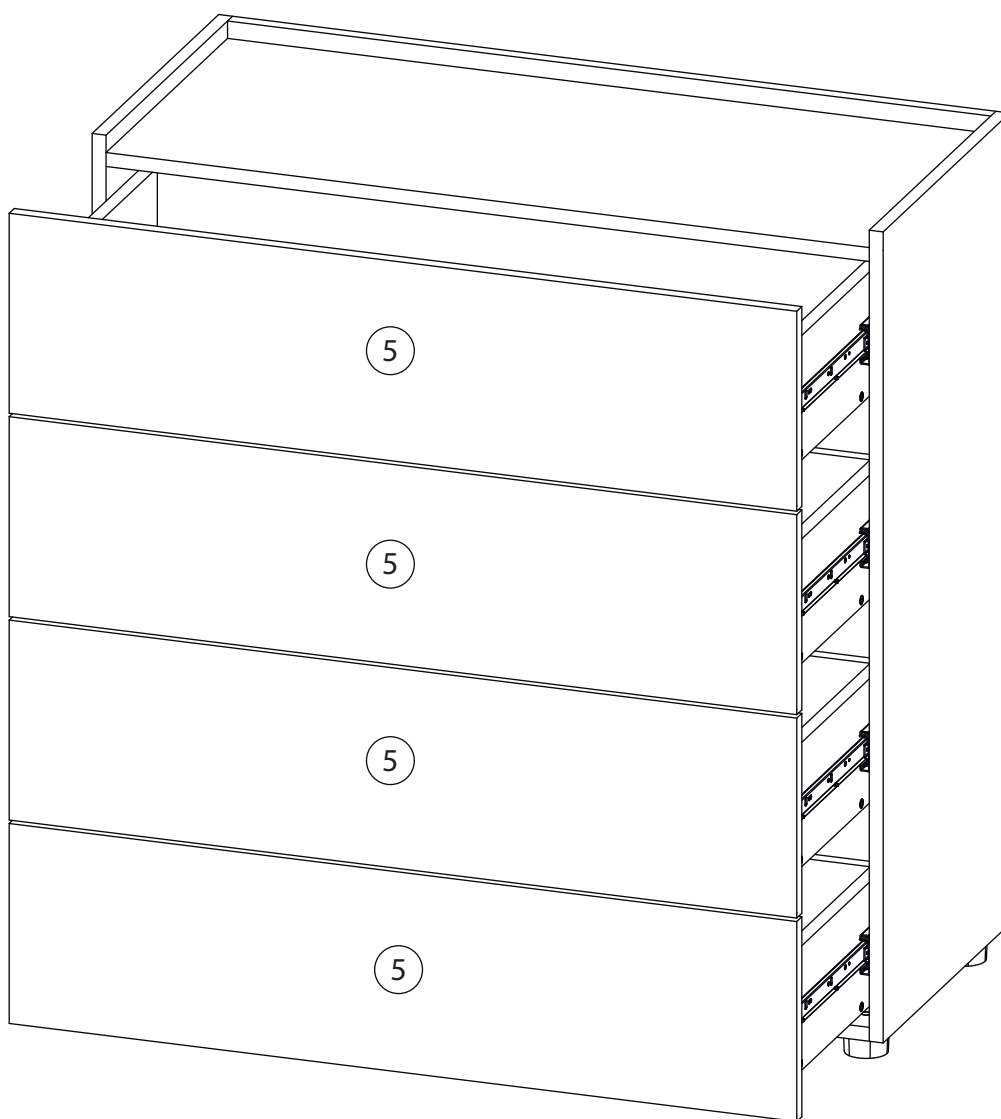
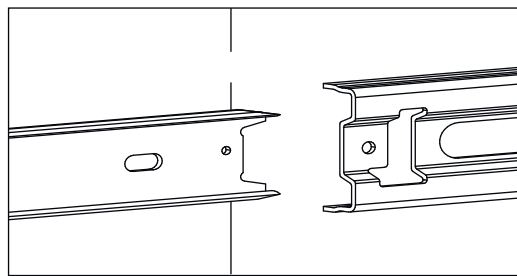

Заклеить технические отверстия заглушками.