

Инструкция по сборке

Сия

Тумба прикроватная 2

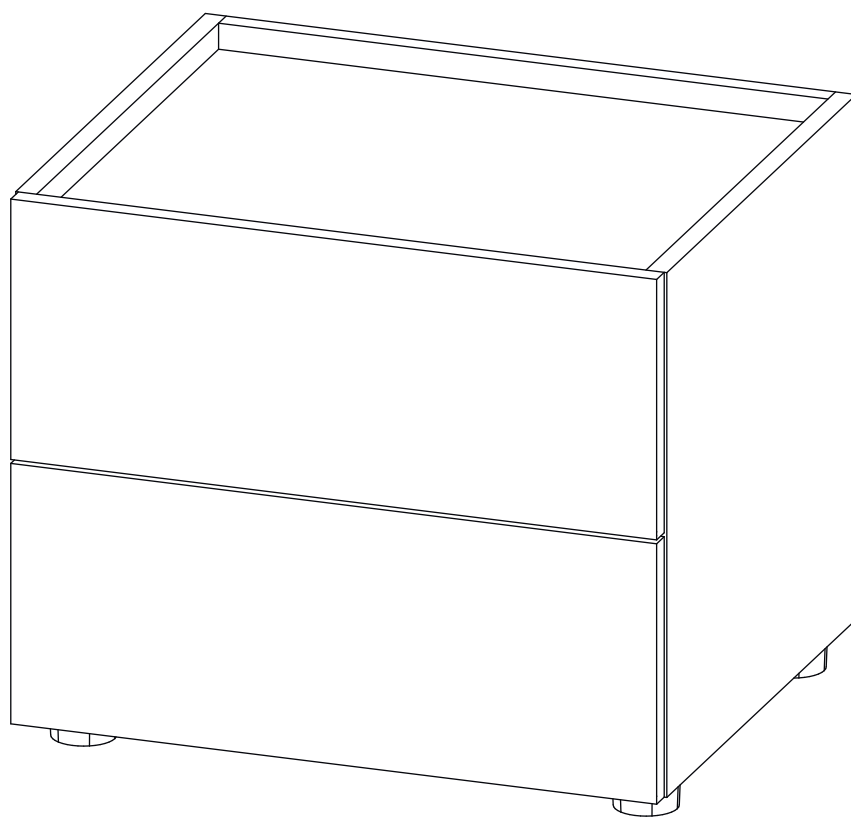

Детали

Поз.	Наименование	Кол-во	Длина	Ширина
1	Дно	1	468	400
2	Задняя планка	1	468	387
3	Бок левый	1	403	400
4	Бок правый	1	403	400
5	Дно ящика	2	410	334
6	Фасад ящика	2	200	496
7	Задн. пан. ящика	2	127	410
8	Бок. ящ. левая	2	127	350
9	Бок. ящ. правая	2	127	350
10	Крышка	1	468	384

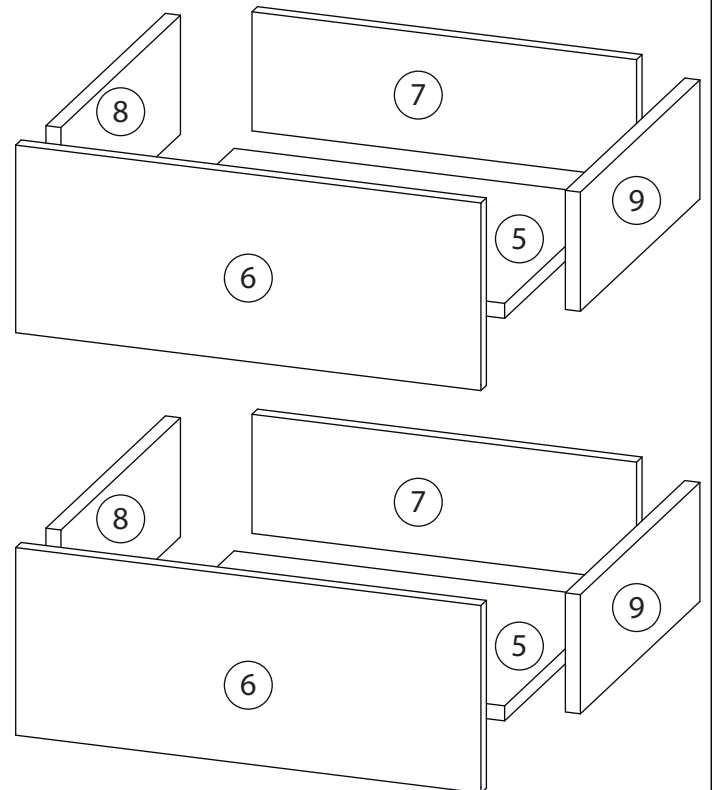
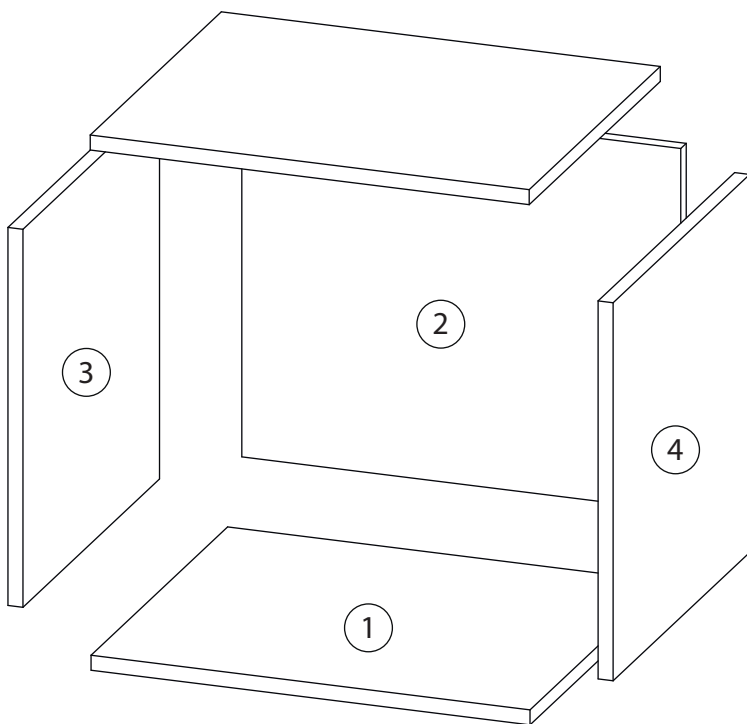

Фурнитура

				
11	12	13	14	15
<u>Заглушка</u> Ø13	<u>Заглушка</u> Ø17-20	<u>Фиксатор задней</u> <u>стенки</u>	<u>Евровинт 7x50</u>	<u>Эксцентрик</u>
			16	17
<u>Саморез 3,5x16</u>	<u>Шариковые направляющие</u>	<u>Опора регулируемая</u>	19	20
				21
<u>Шкант бук</u>	<u>Шток эксцентрика</u>	<u>Стяжка VB35</u>	<u>Винт для стяжки</u> <u>VB35</u>	22

1

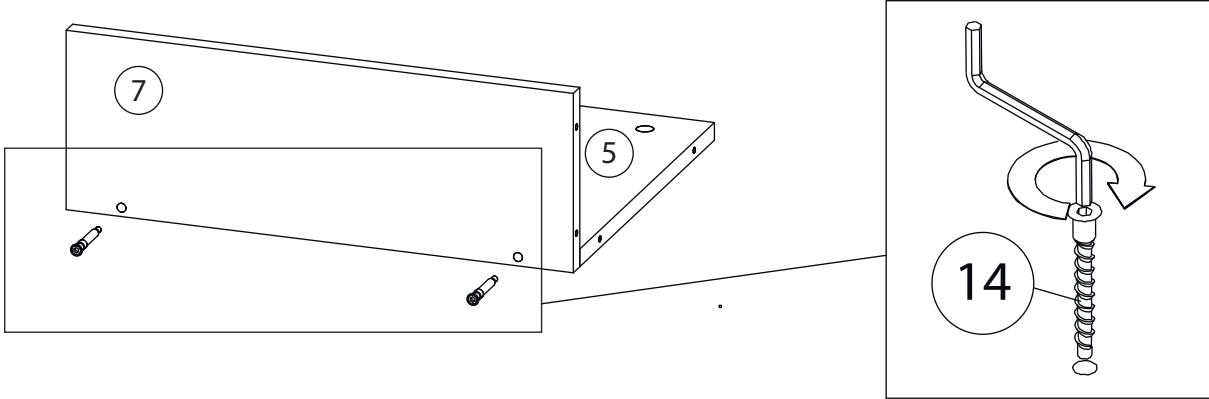

2

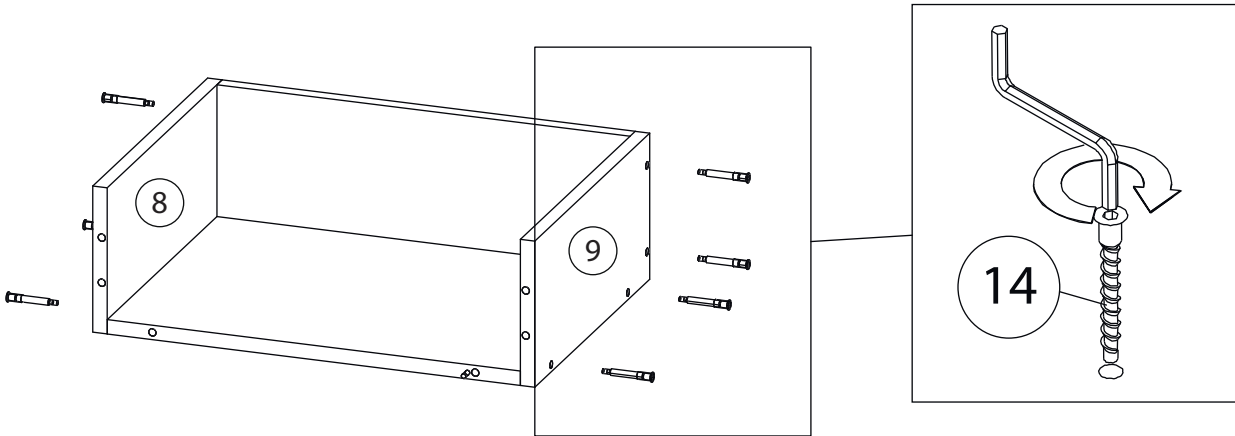

3

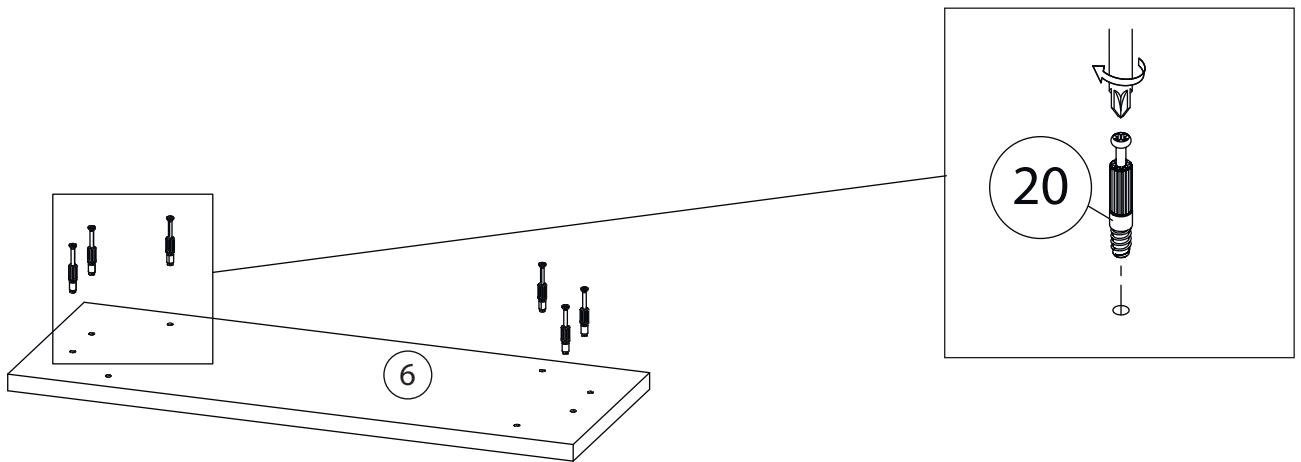

4

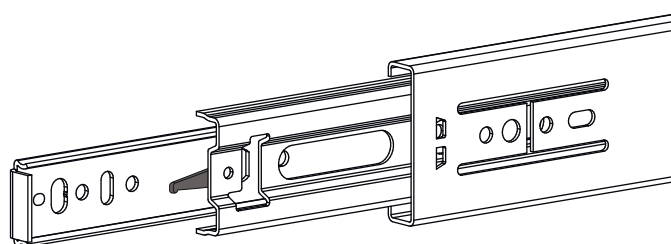
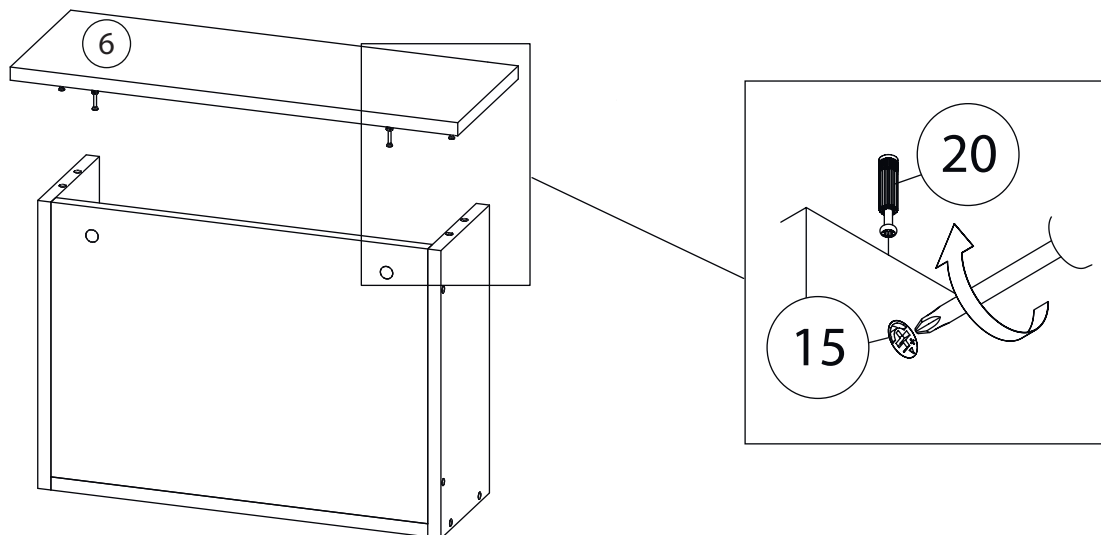

Внимание! Во избежание заклинивания механизма не устанавливайте заглушки винтов и эксцентриков над направляющими!

Схема установки шариковых направляющих.

Для установки шариковых направляющих в изделие необходимо разъединить их на две части. Широкая часть устанавливается на боковую стенку каркаса, а узкая на боковую стенку выдвижного ящика. Разъединение производится путем нажатия на пластиковый рычажок при выдвижении узкой части направляющей (смотри рисунок). Если направляющие крепятся на одной боковине с двух сторон, то саморезы необходимо крепить в разные отверстия направляющей. Для регулировки выкатных ящиков по высоте необходимо крепить узкую часть направляющей через ее овальные отверстия.

5

Шариковые направляющие

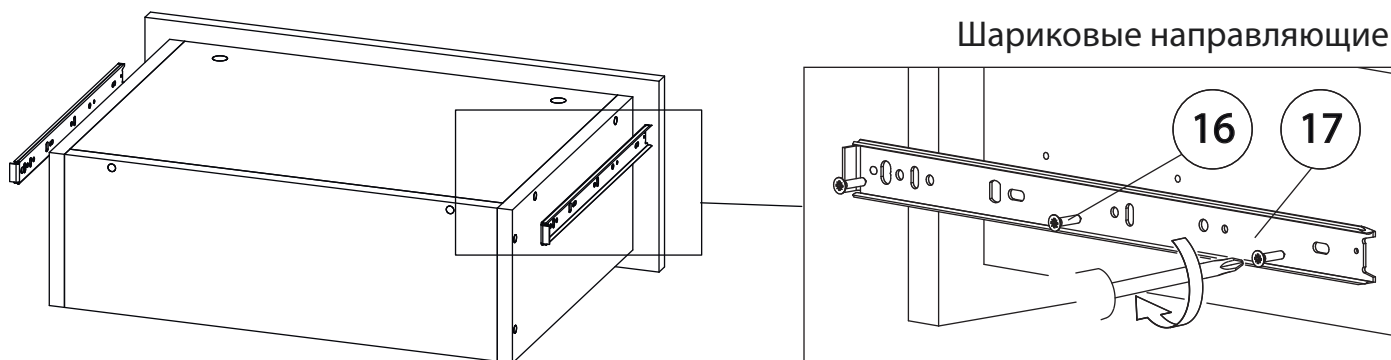

6

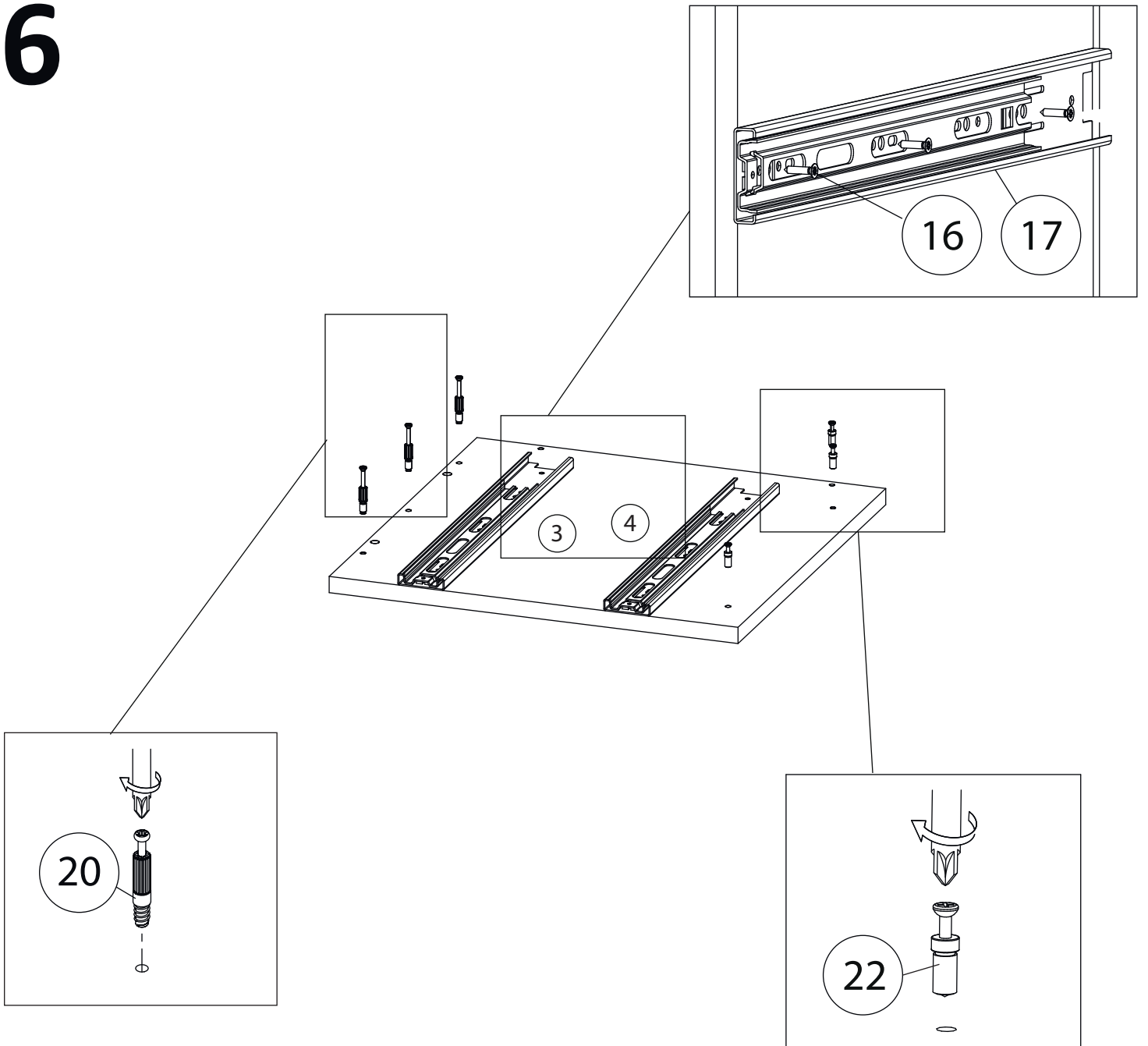

7

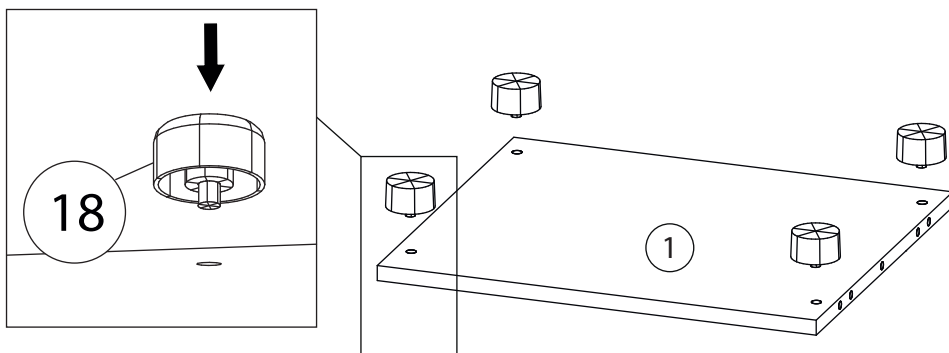

8

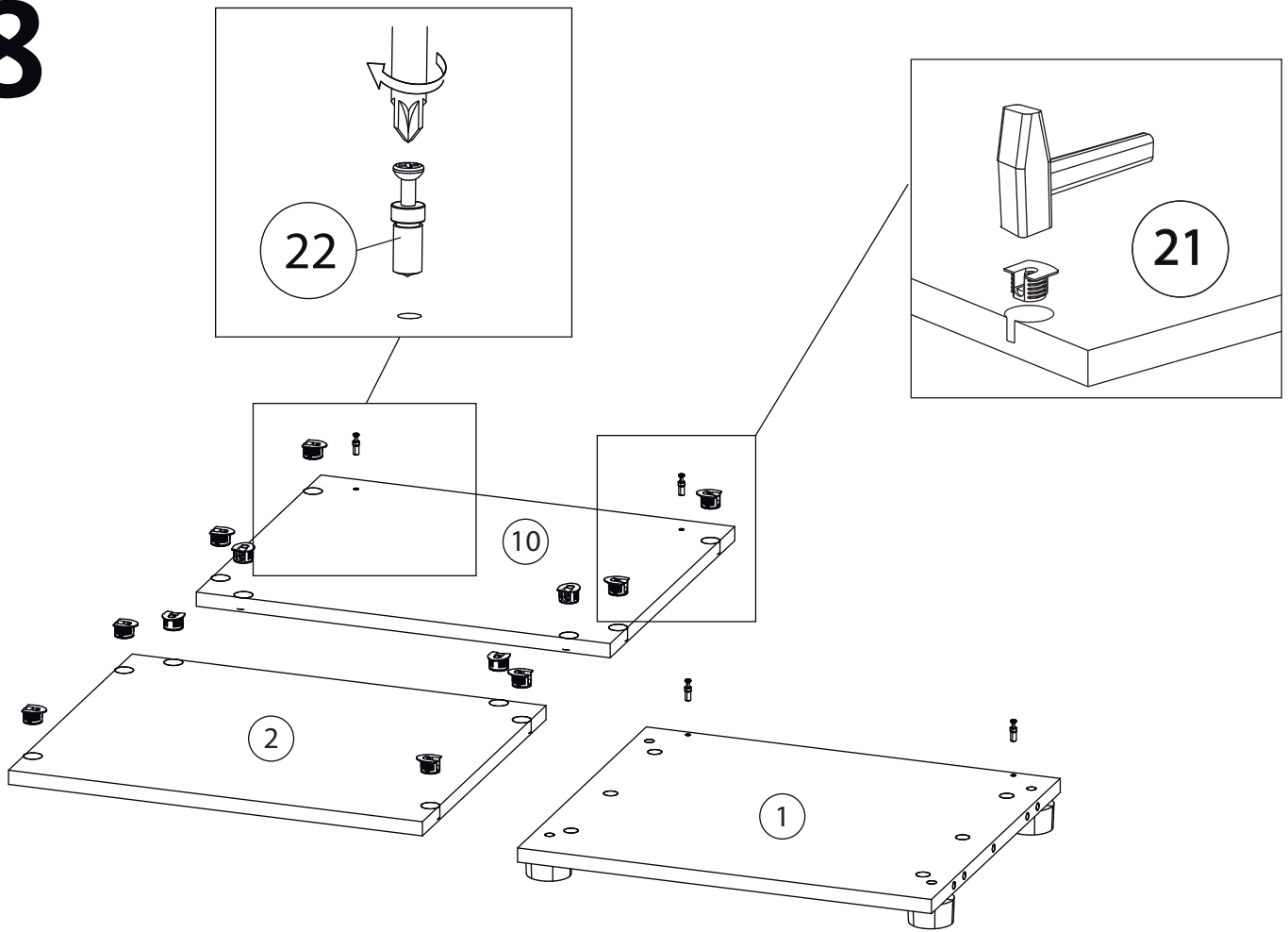

9

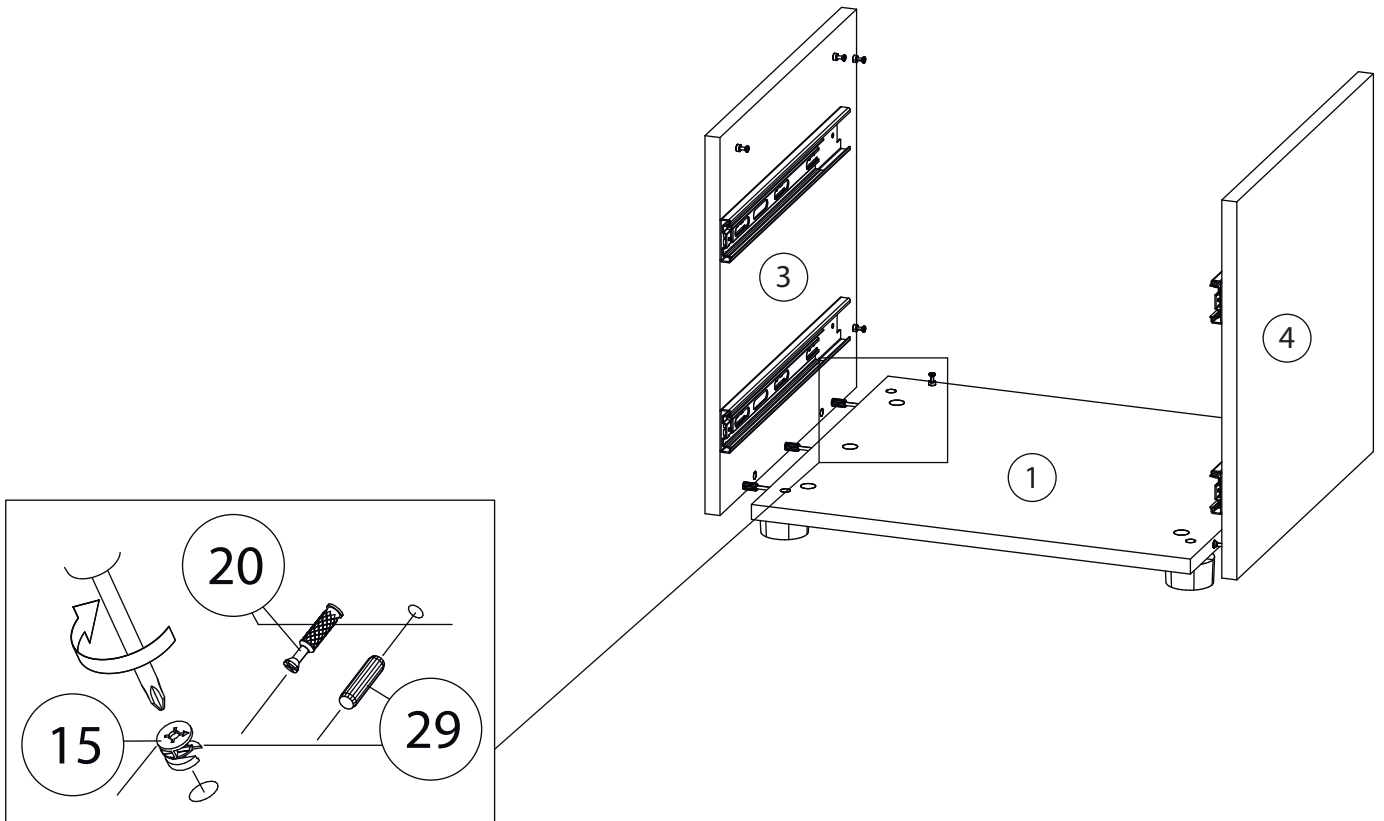

10

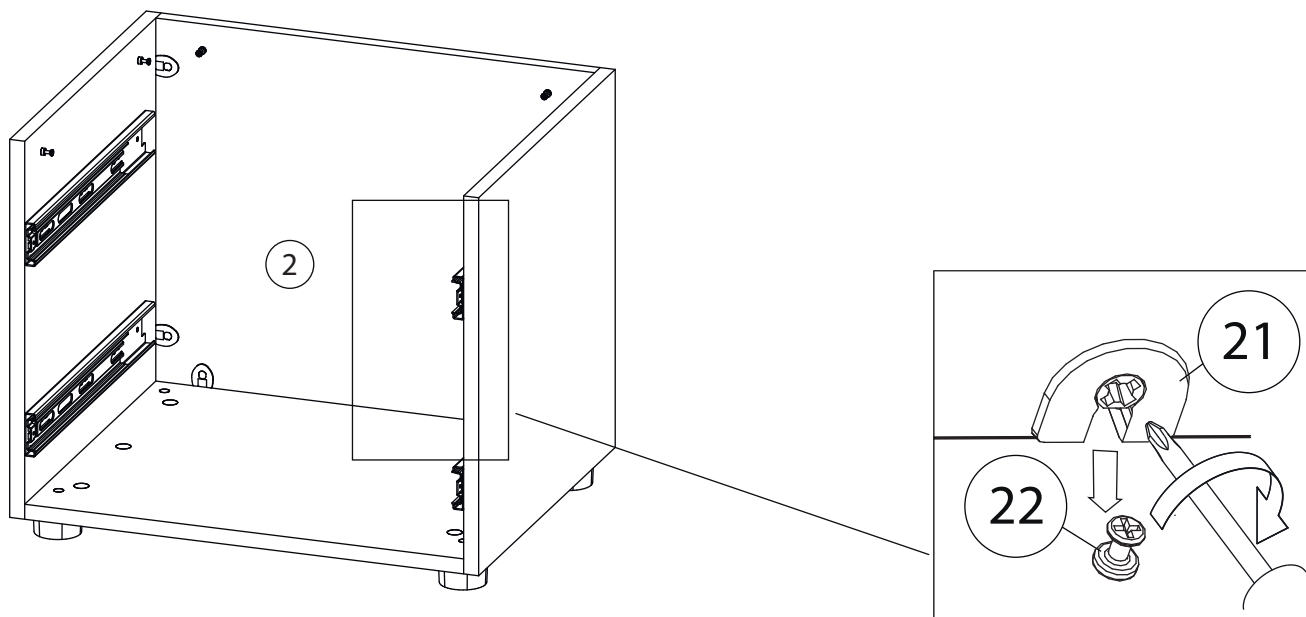

11

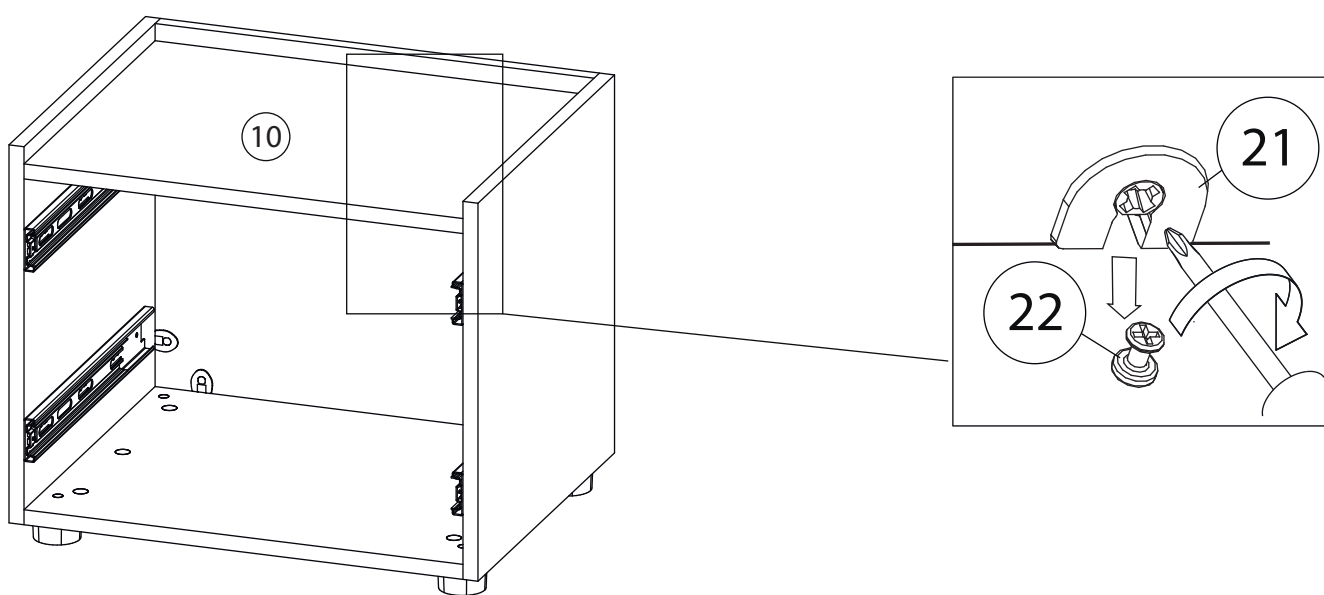

12

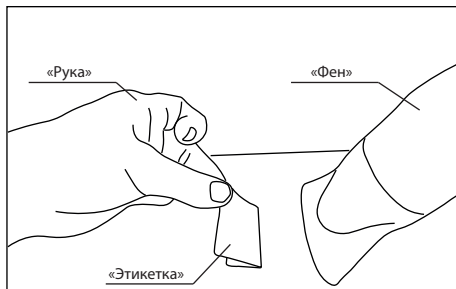

Удалить с детали этикетки со штрихкодом при помощи фена.

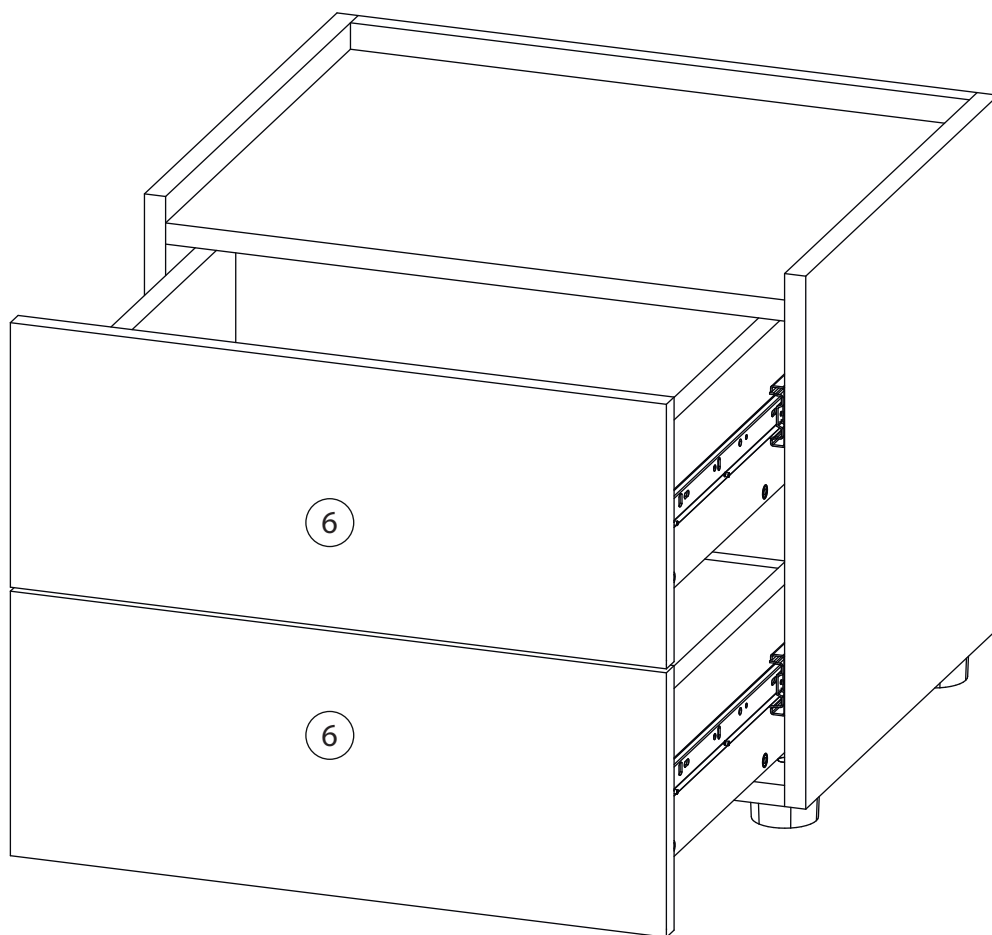
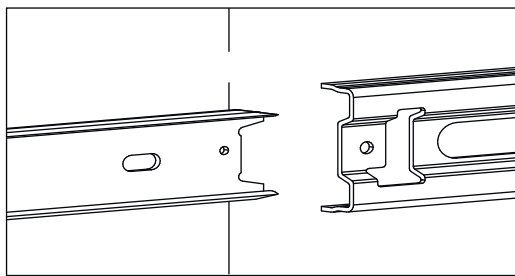

Заклеить технические отверстия заглушками.