

# Инструкция по сборке

Сия

Стенка 1

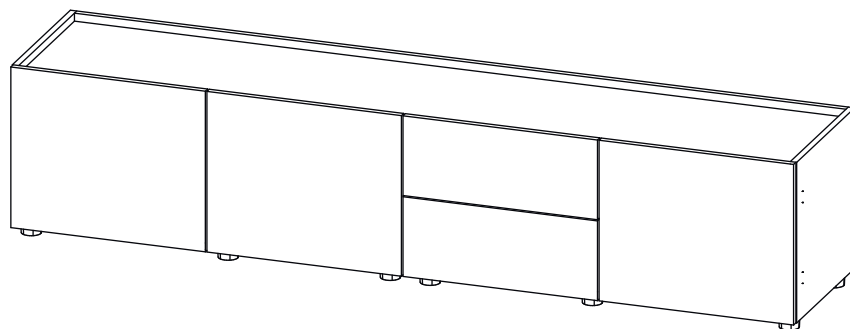
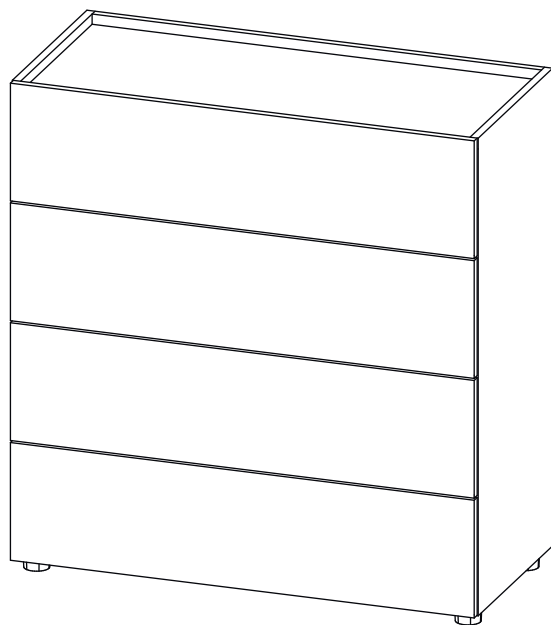

# Детали

Поз.	Наименование	Кол-во	Длина	Ширина
1	Дно	1	1936	400
2	Фасад	1	403	488
3	Фасад	2	403	488
4	Полка	1	474	382
5	Полка	2	466	382
6	Бок левый	1	403	400
7	Бок правый	1	403	400
8	Дно ящика	2	418	334
9	Вертикаль	1	351	384
10	Вертикаль	1	351	384
11	Вертикаль	1	351	384
12	Фасад ящика	2	200	488
13	Задняя планка	1	1936	50
14	Задн. пан. ящика	2	127	418
15	Бок. ящ. левая	2	127	350
16	Бок. ящ. правая	2	127	350
17	Столешница	1	1936	384
18	Задняя стенка	1	353	1950

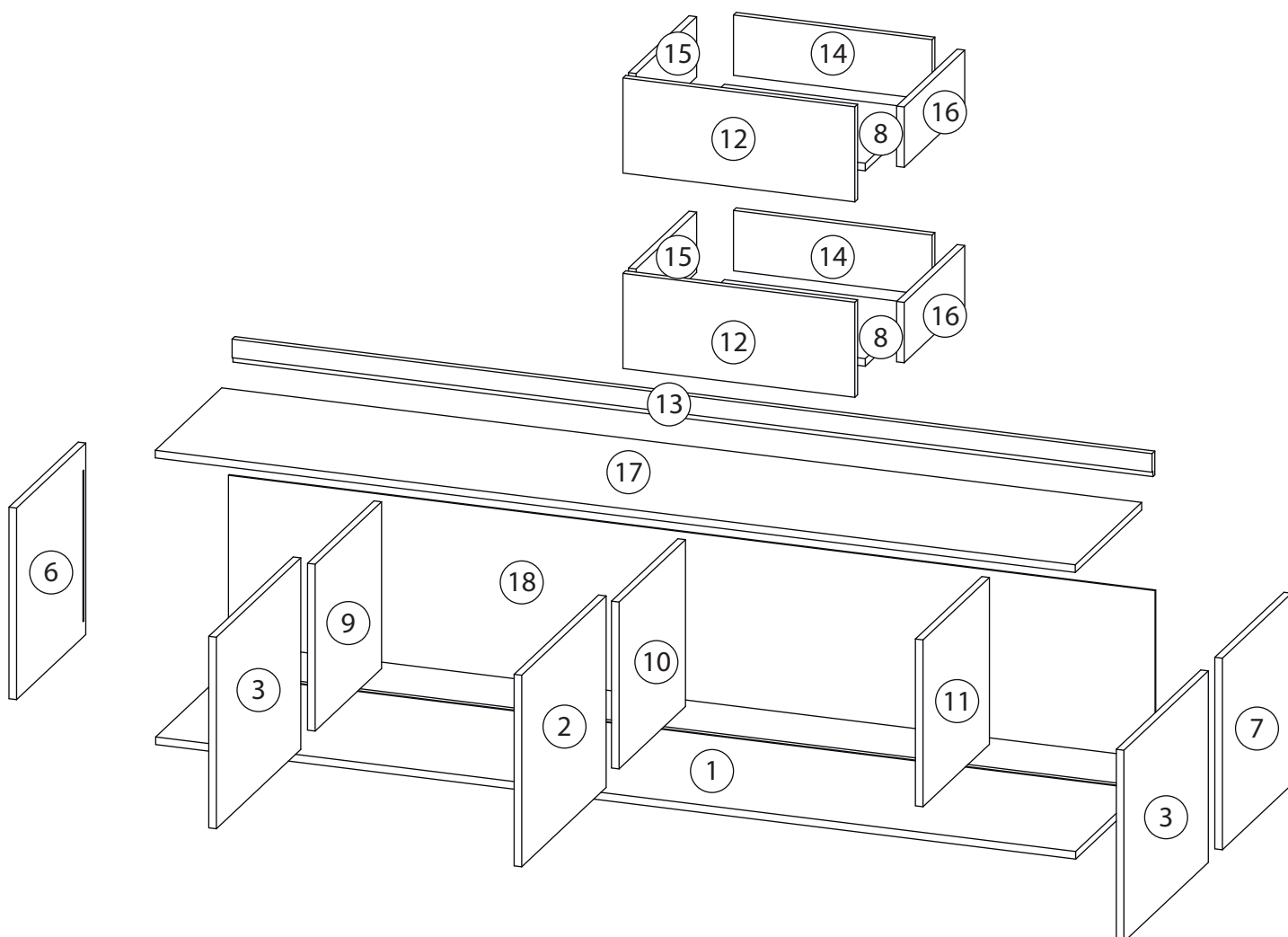

# Фурнитура

				
19	20	21	22	23
<u>Заглушка</u> <u>Ø13</u>	<u>Петля накладная</u>	<u>Петля полунакладная</u>	<u>Евровинт 7x50</u>	<u>Эксцентрик</u>
				
24	25	26		
<u>Саморез 3,5x16</u>	<u>Шариковые направляющие</u>	<u>Опора регулируемая</u>		
				
27	28	29	30	31
<u>Шкант бук</u>	<u>Шток эксцентрика</u>	<u>Стяжка VB35</u>	<u>Винт для стяжки</u> <u>VB35</u>	<u>Евровинт 6,3x13</u>

# 1

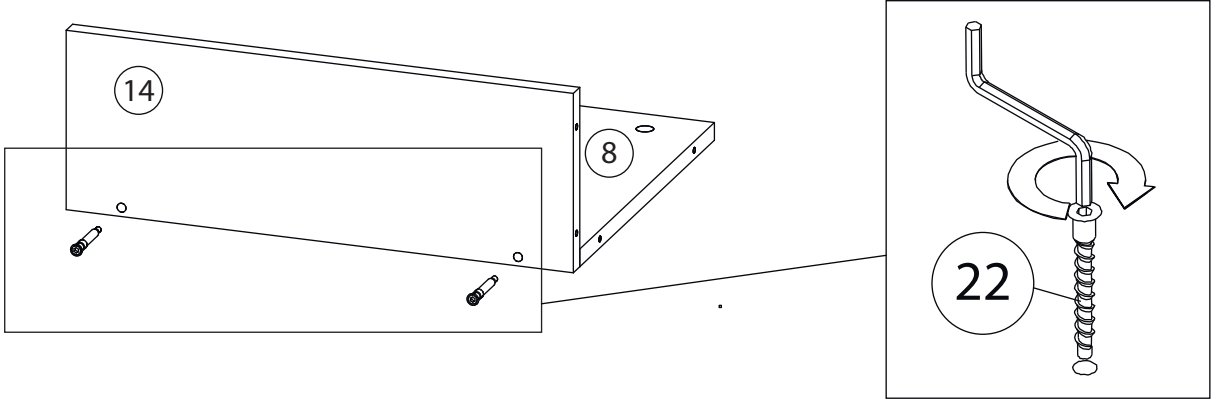

# 2

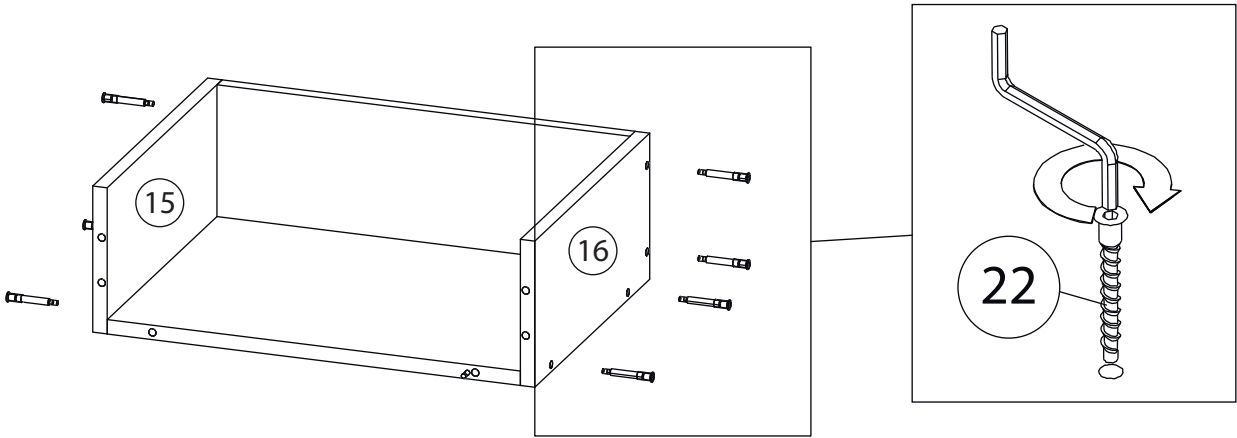

# 3

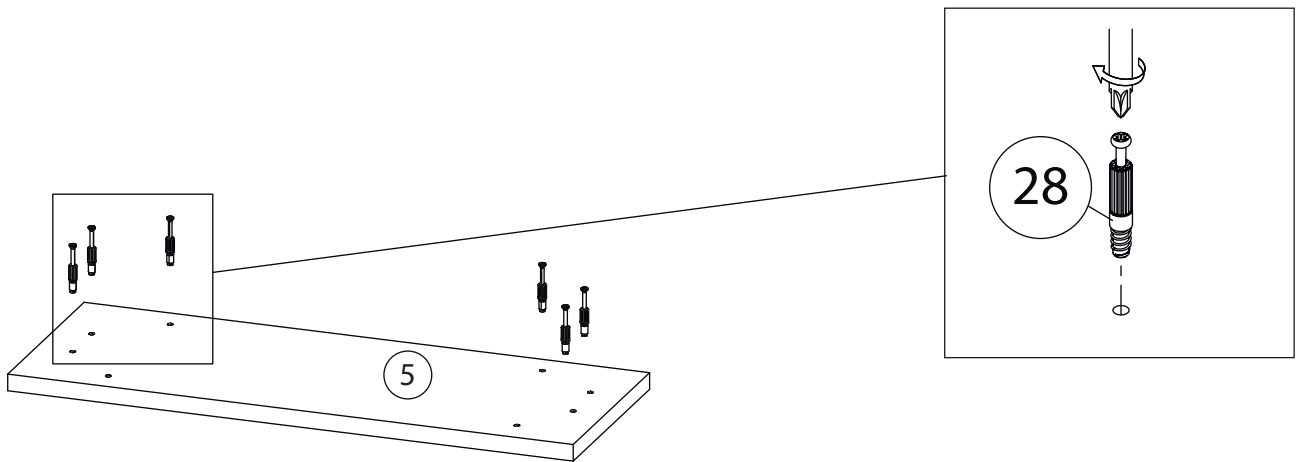

# 4

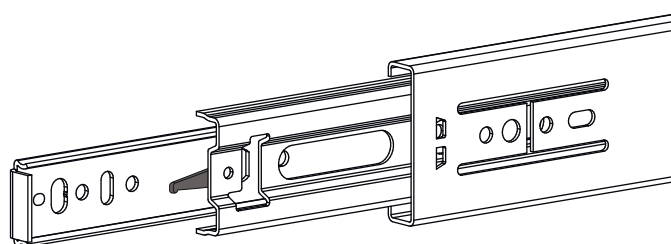
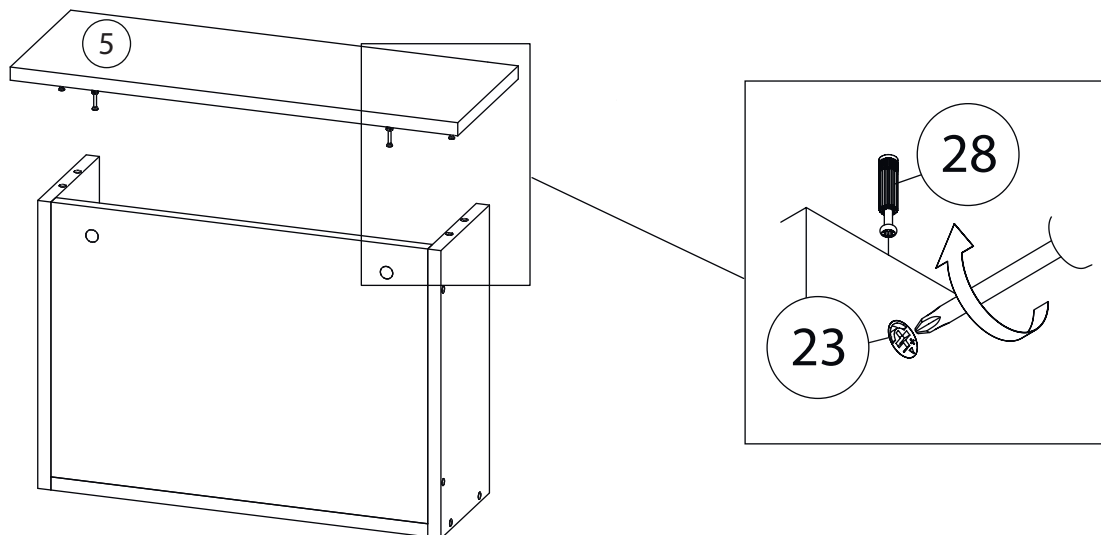

Внимание! Во избежание заклинивания механизма не устанавливайте заглушки винтов и эксцентриков над направляющими!

### Схема установки шариковых направляющих.

Для установки шариковых направляющих в изделие необходимо разъединить их на две части. Широкая часть устанавливается на боковую стенку каркаса, а узкая на боковую стенку выдвижного ящика. Разъединение производится путем нажатия на пластиковый рычажок при выдвижении узкой части направляющей (смотри рисунок). Если направляющие крепятся на одной боковине с двух сторон, то саморезы необходимо крепить в разные отверстия направляющей. Для регулировки выкатных ящиков по высоте необходимо крепить узкую часть направляющей через ее овальные отверстия.

# 5

### Шариковые направляющие

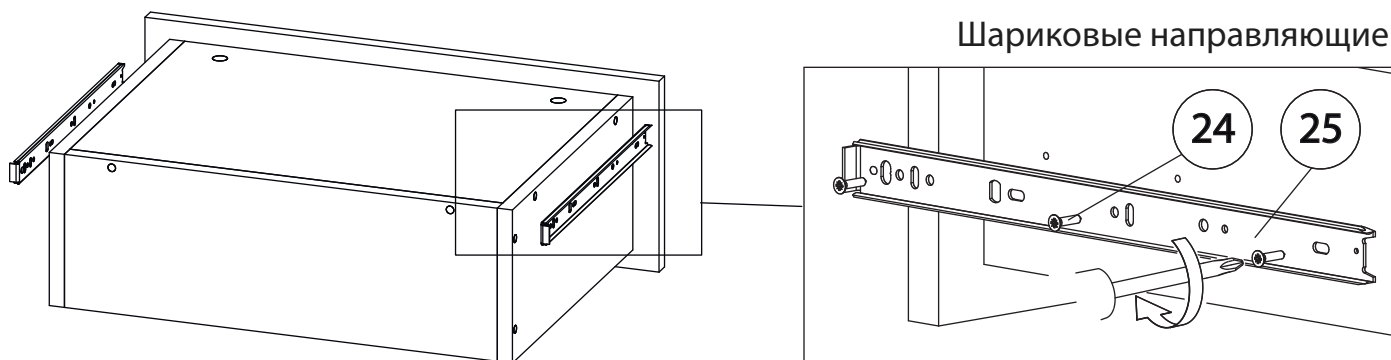

# 6

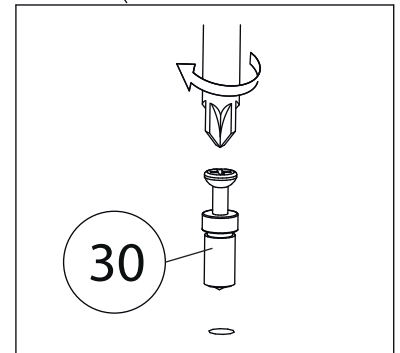
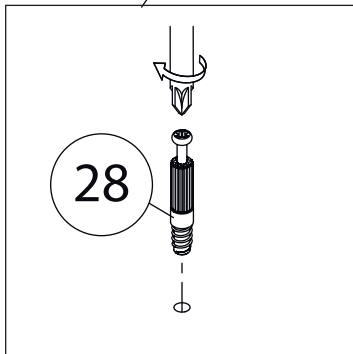
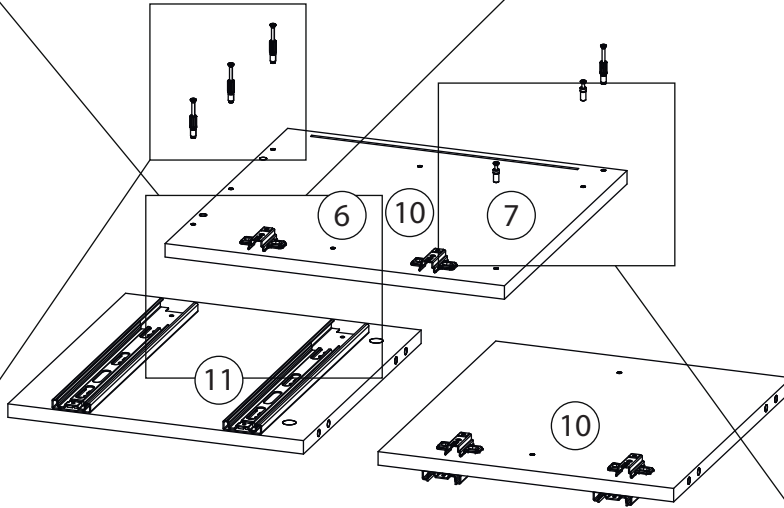
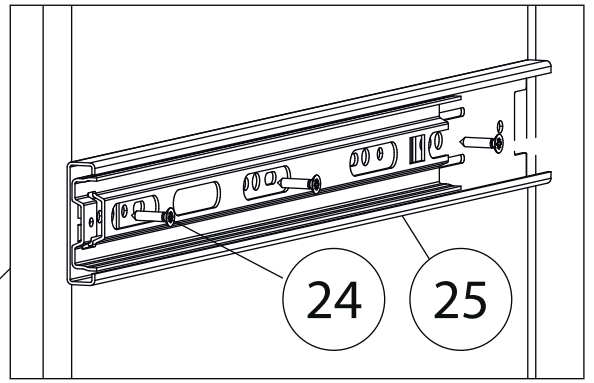
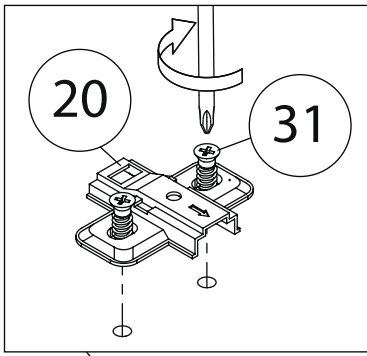

# 7

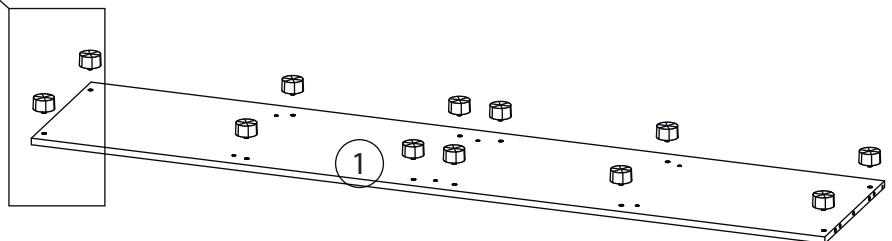
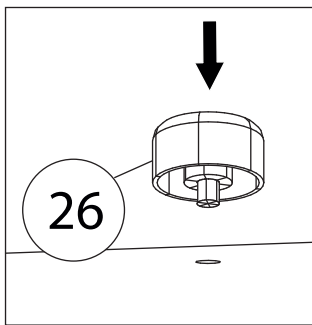

# 8

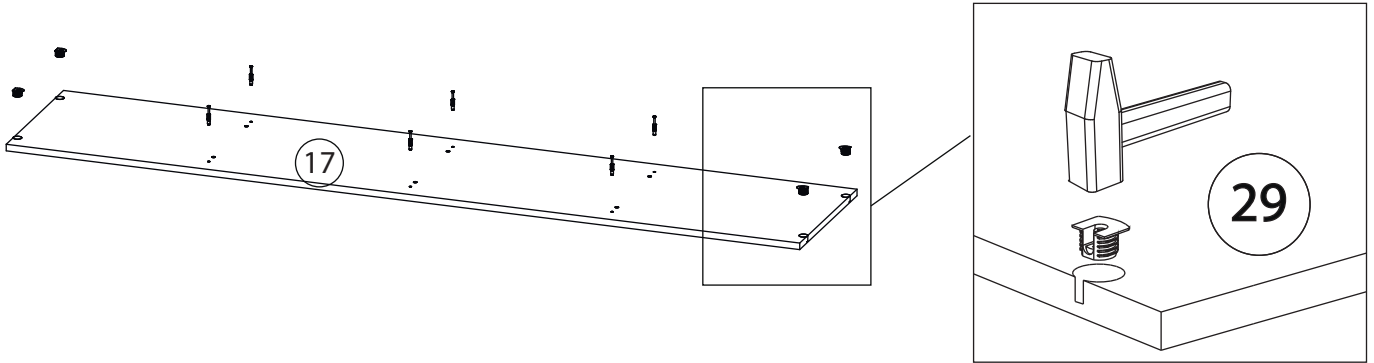

# 9

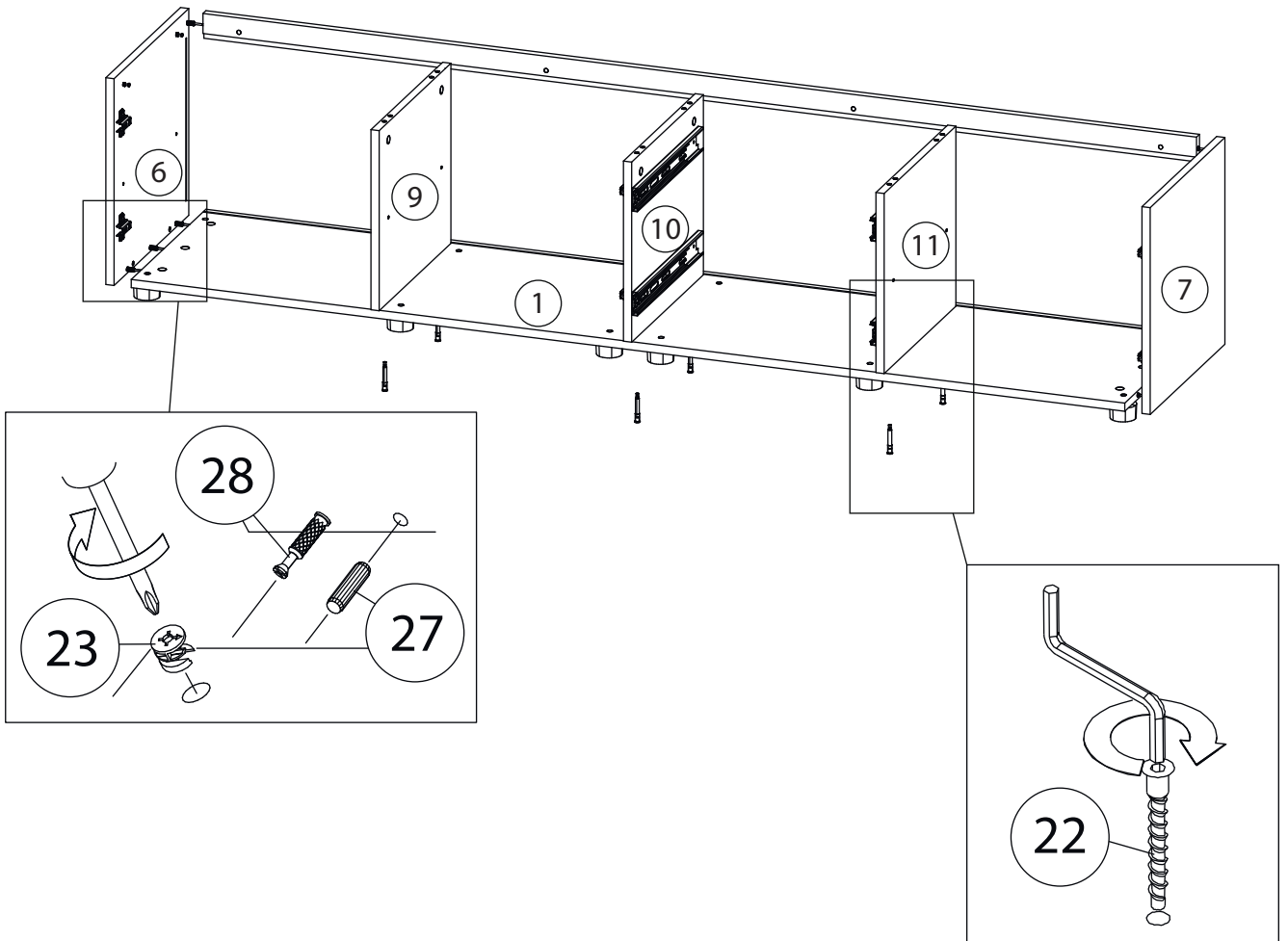

# 10

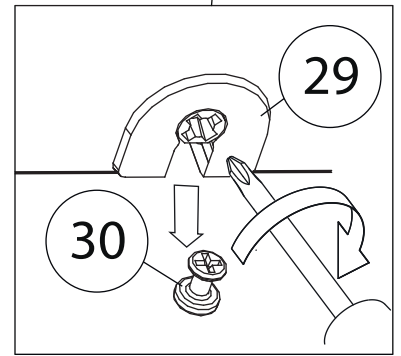
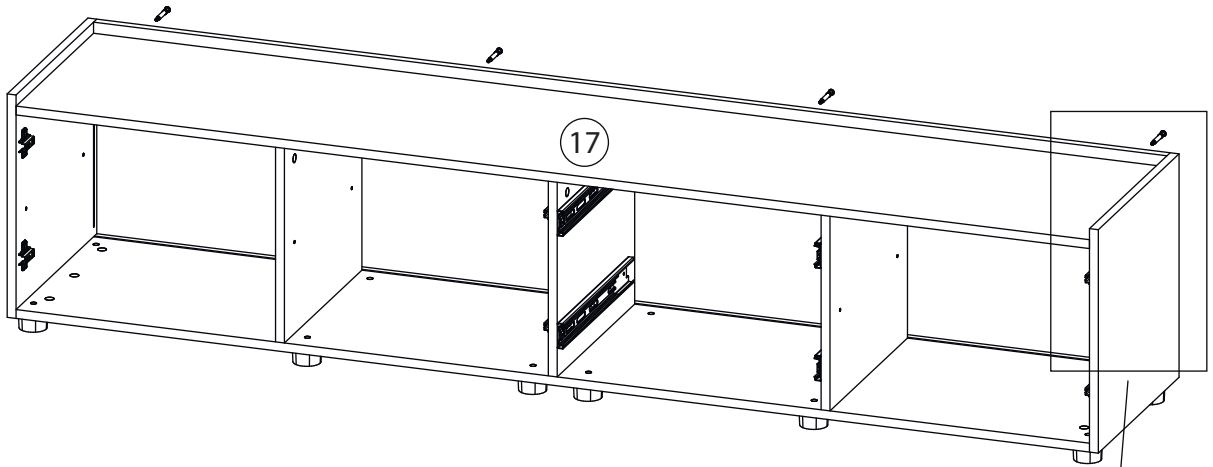

# 11

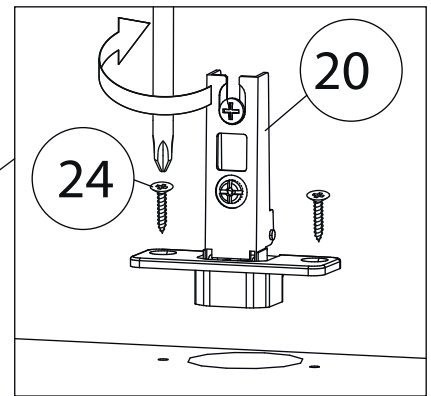
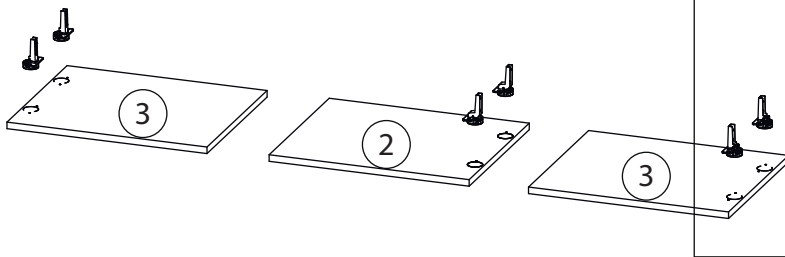

# 12

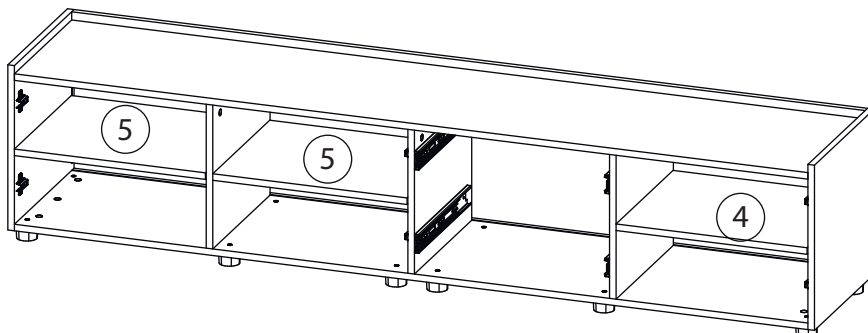

# 13

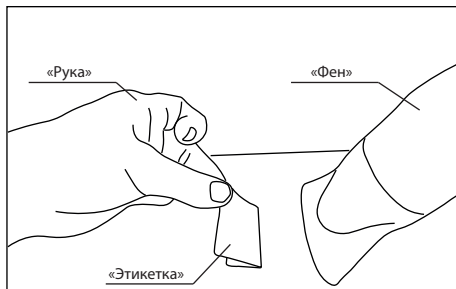

Удалить с детали этикетки со штрихкодом при помощи фена.

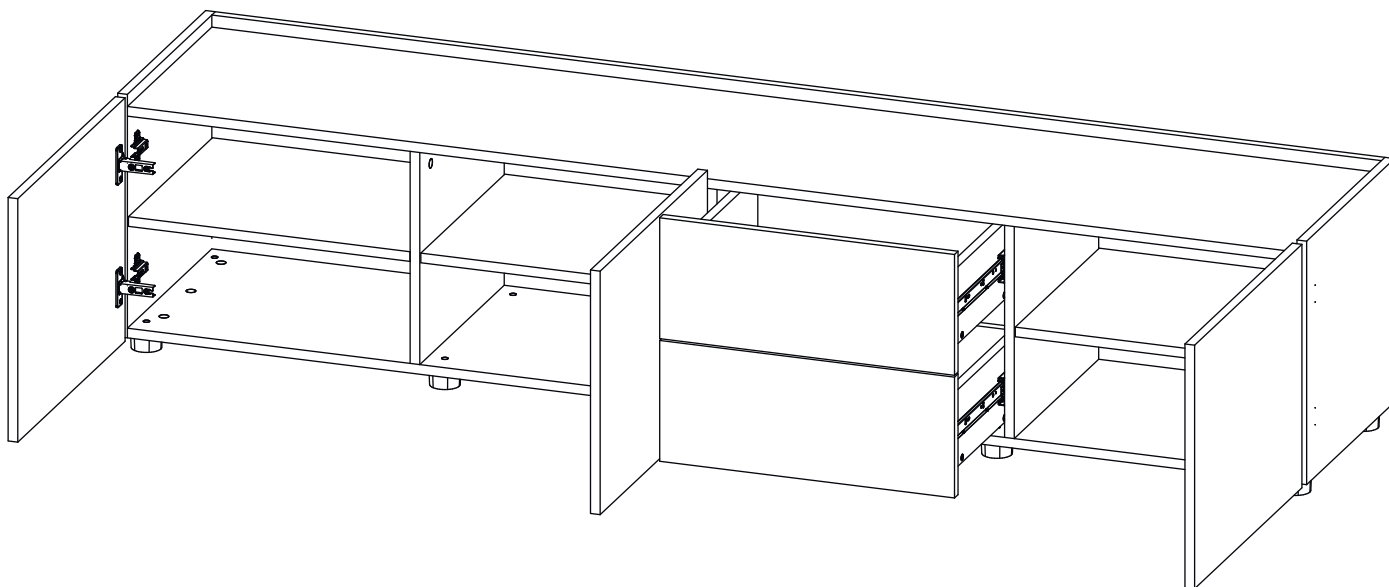
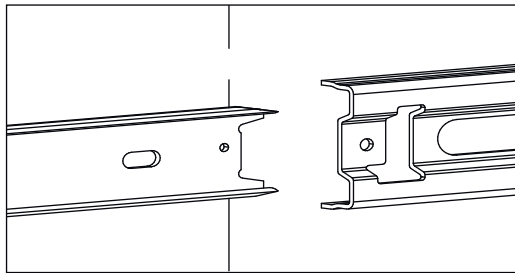

Заклеить технические отверстия заглушками.

# Детали

Поз.	Наименование	Кол-во	Длина	Ширина
1	Бок правый	1	933	400
2	Бок левый	1	933	400
3	Дно	1	878	400
4	Дно ящика	4	820	334
5	Фасад ящика	4	230	906
6	Задн. пан. ящика	4	143	820
7	Рейка	2	80	878
8	Бок. ящ. левая	4	143	350
9	Бок. ящ. правая	4	143	350
10	Задняя планка	1	878	50
11	Столешница	1	878	384
12	Задняя стенка	2	883	445

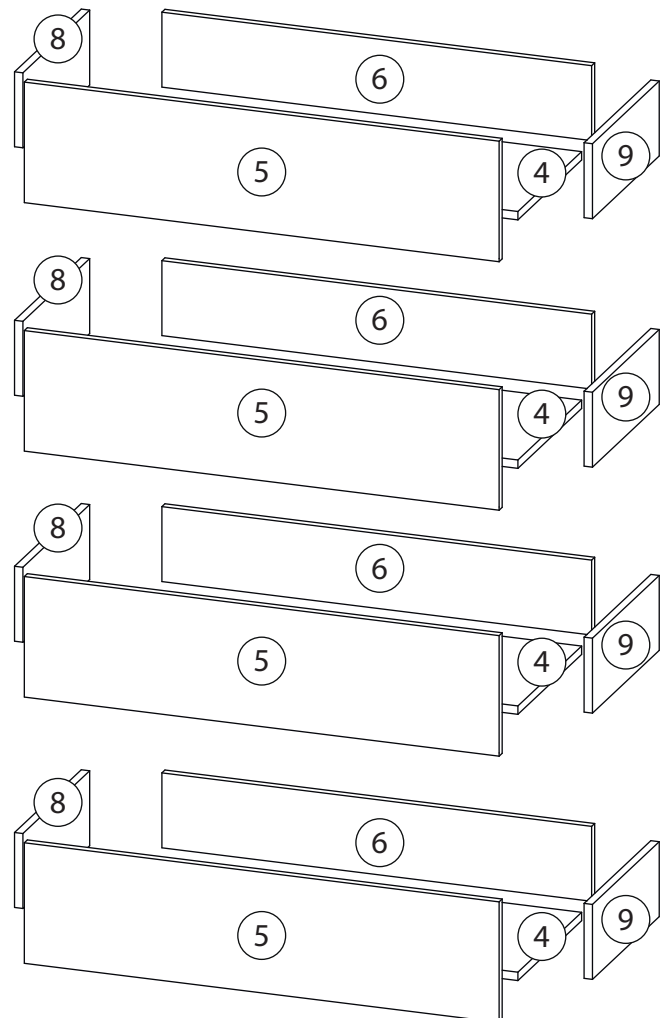
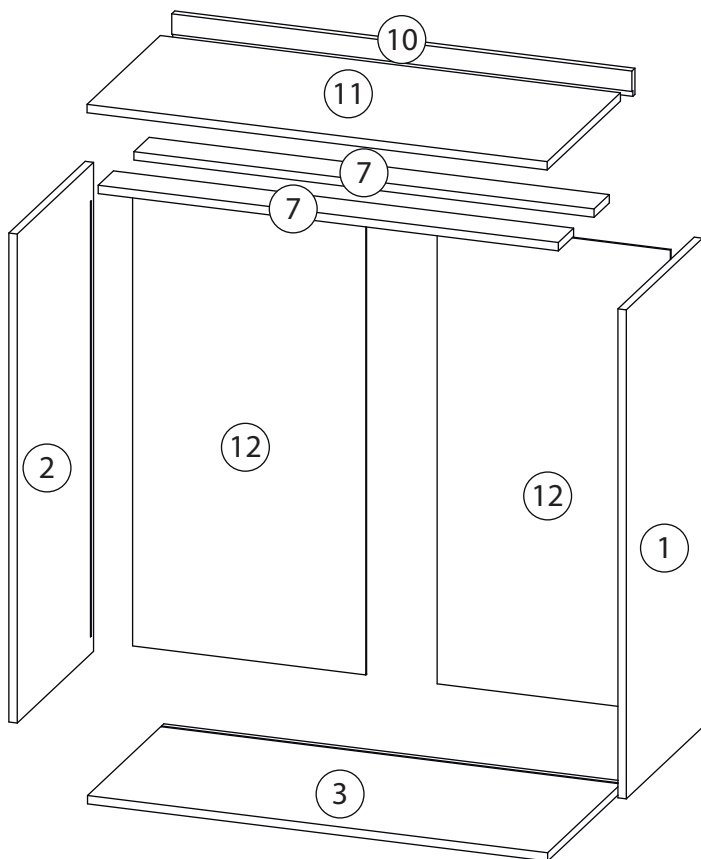

# 14

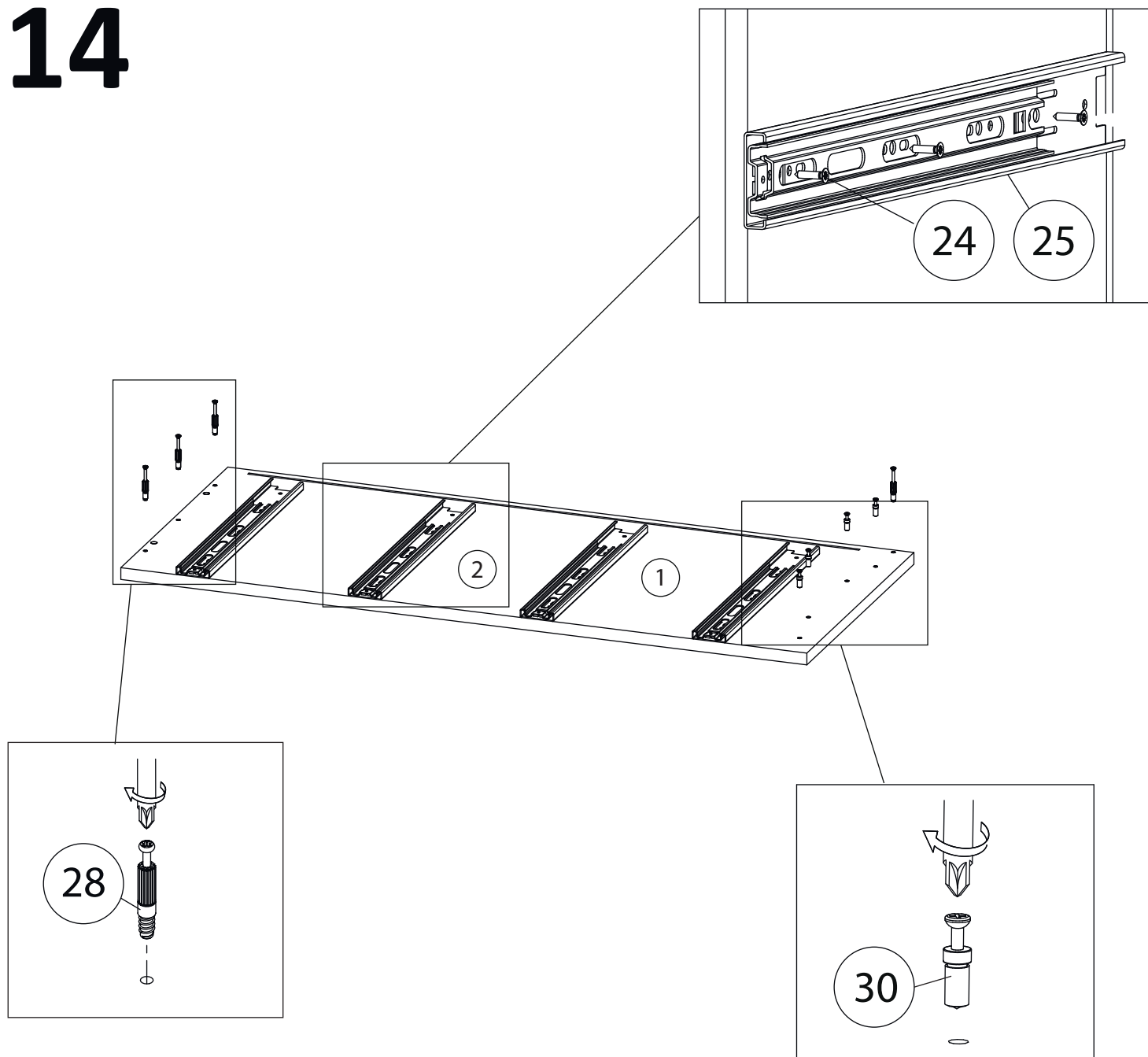

# 15

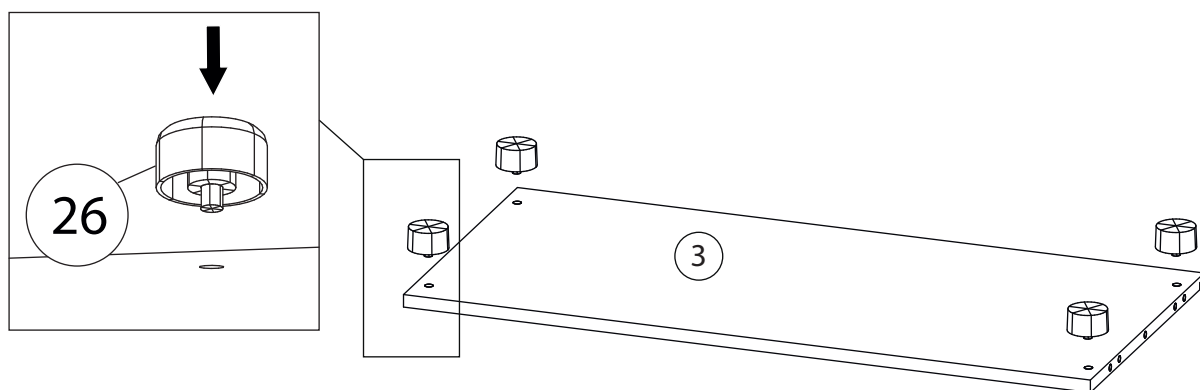

# 16

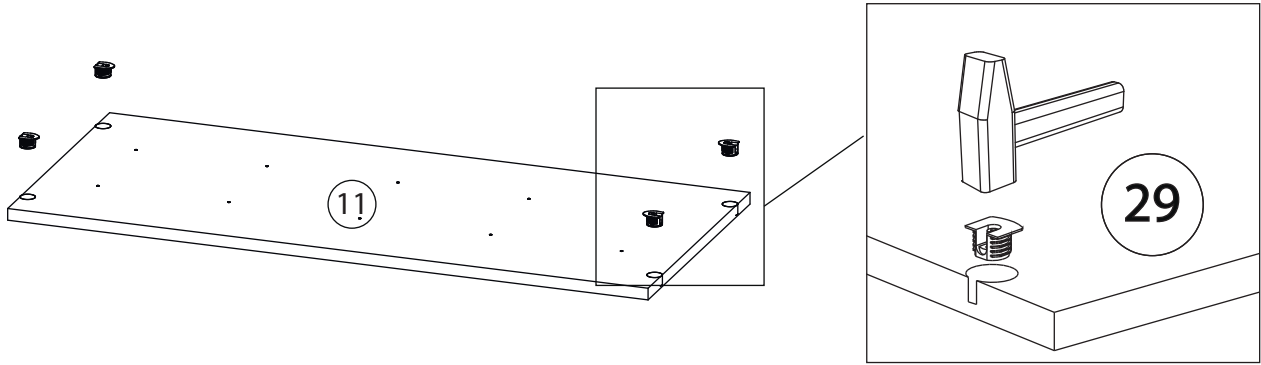

# 17

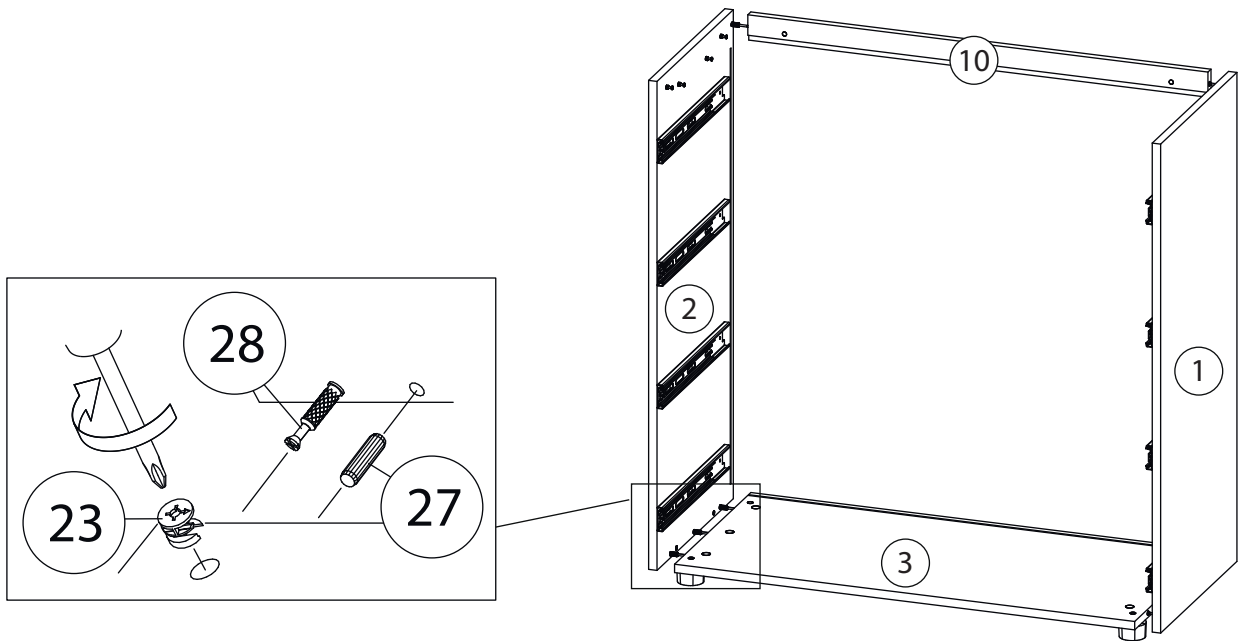

# 18

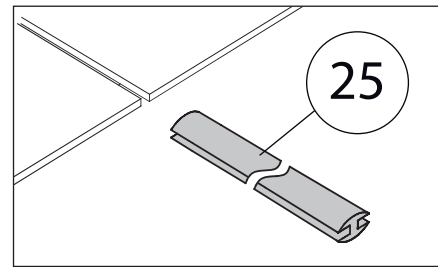
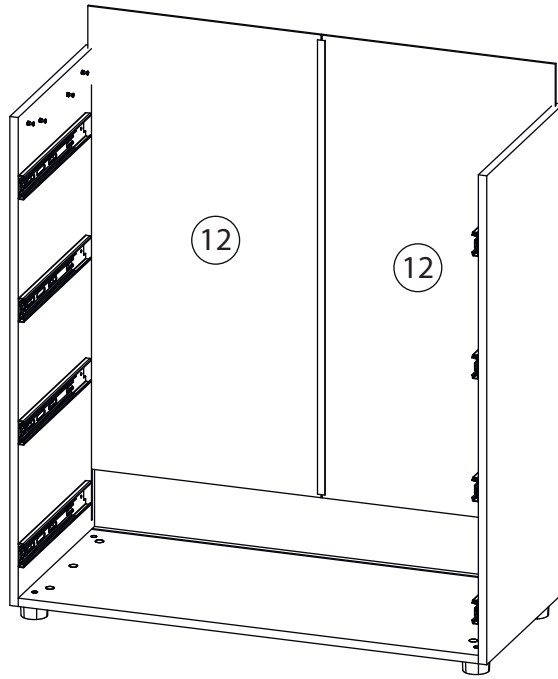

# 19

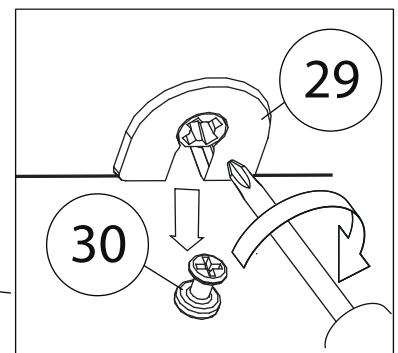
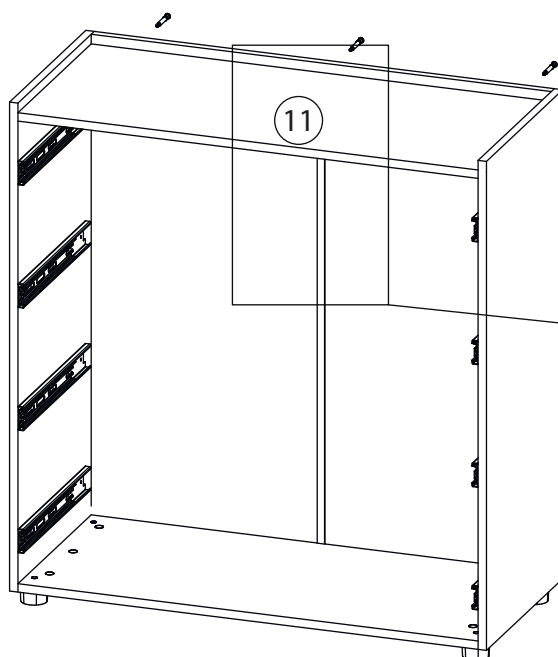

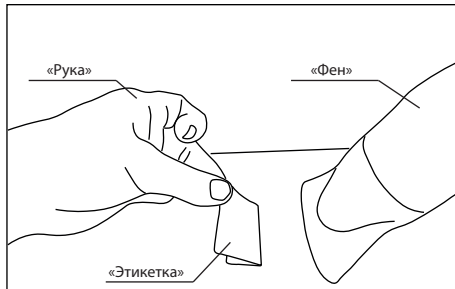

Удалить с детали этикетки со штрихкодом при помощи фена.

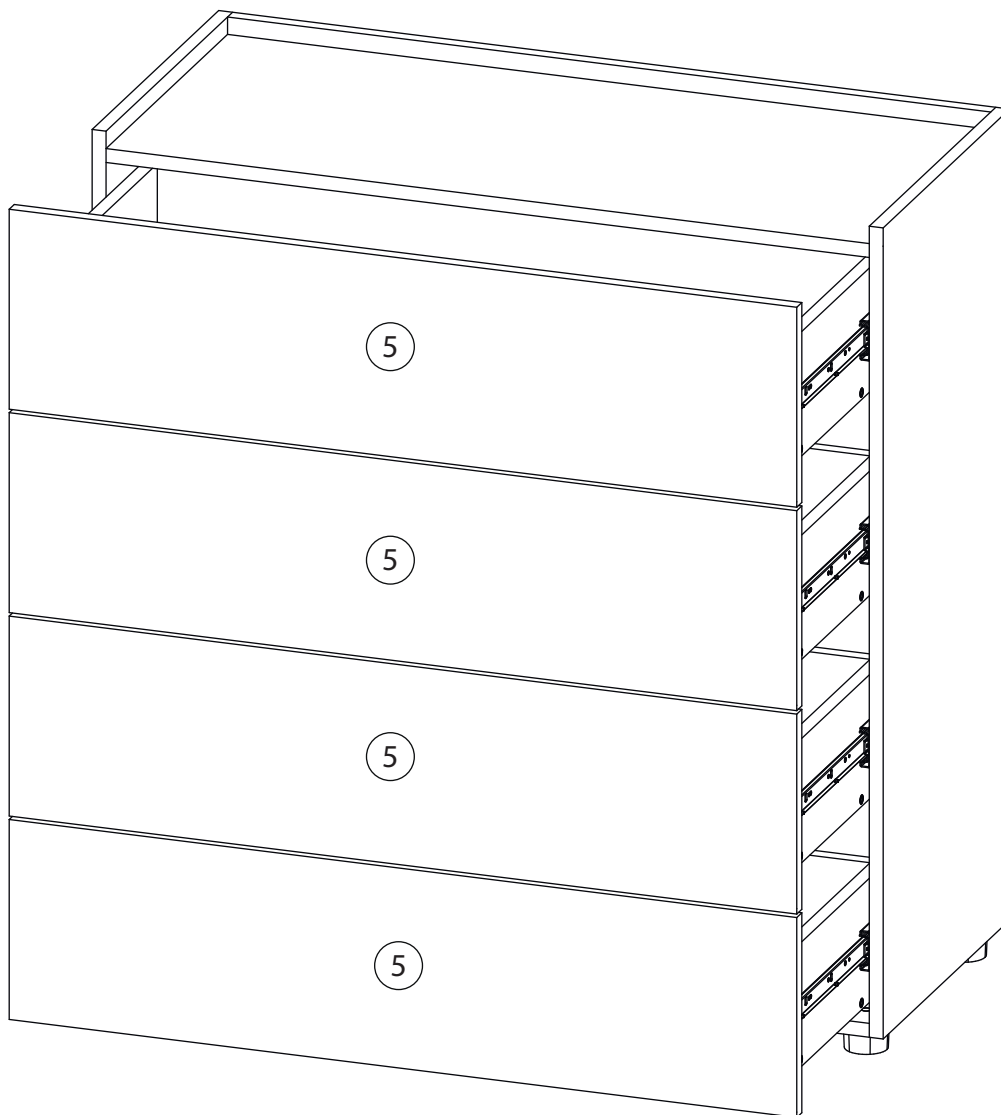
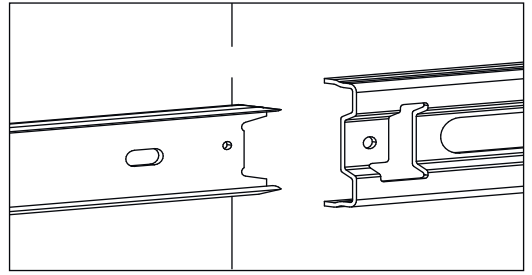

Заклеить технические отверстия заглушками.