

Инструкция по сборке

Альма - 11

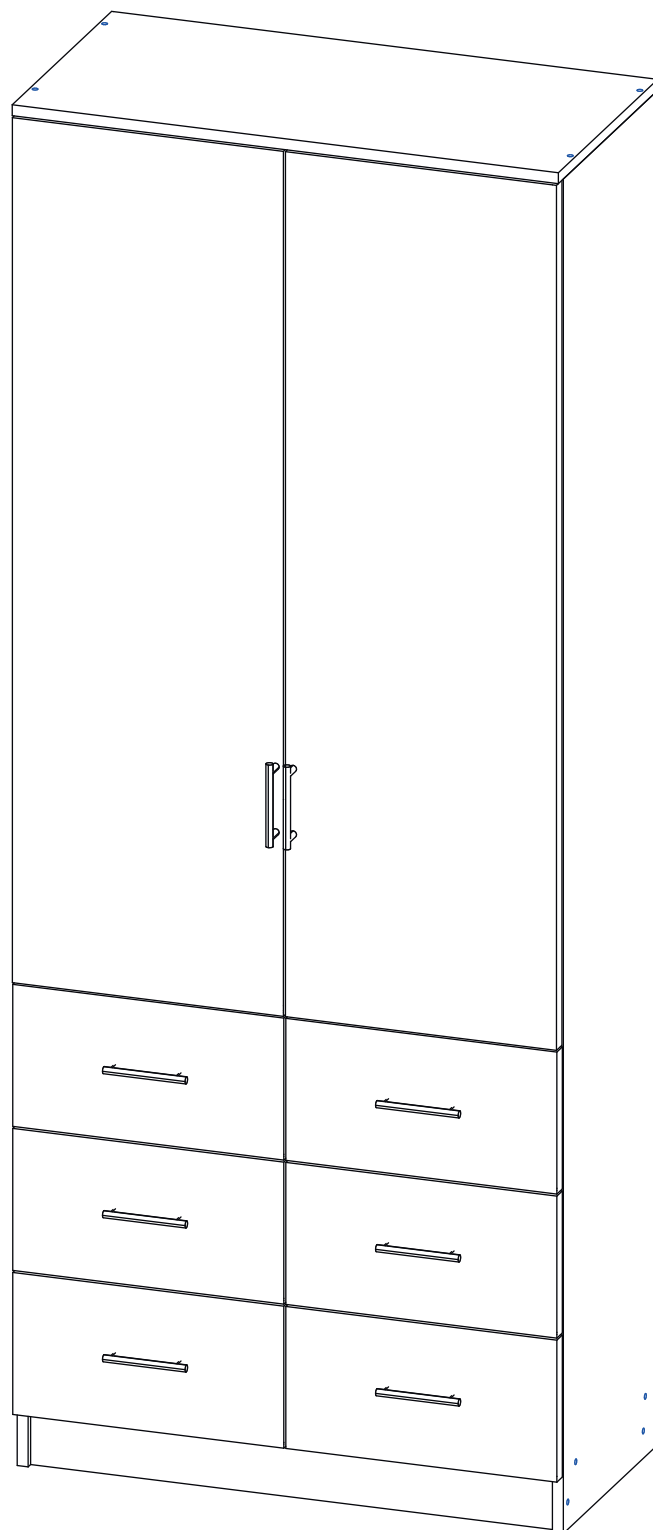

Детали

Поз.	Наименование	Кол-во	Длина	Ширина
1	Дверь правая	1	1324	396
2	Дверь левая	1	1324	396
3	Фасад ящика	3	333	396
4	Фасад ящика	3	333	396
5	Бок правый	1	2084	280
6	Бок левый	1	2084	280
7	Крыша	1	800	303
8	Дно	1	768	280
9	Горизонт	1	768	274
10	Полка	3	768	264
11	Вертикаль	1	652	274
12	Задн. пан. ящика	6	283	318
13	Дно ящика	6	318	234
14	Бок. ящ. левая	6	283	250
15	Бок. ящ. правая	6	283	250
16	Цоколь	2	768	80
17	Задняя стенка	1	1006	780
18	Задняя стенка	1	990	780
19	Стекло	2	1214	286

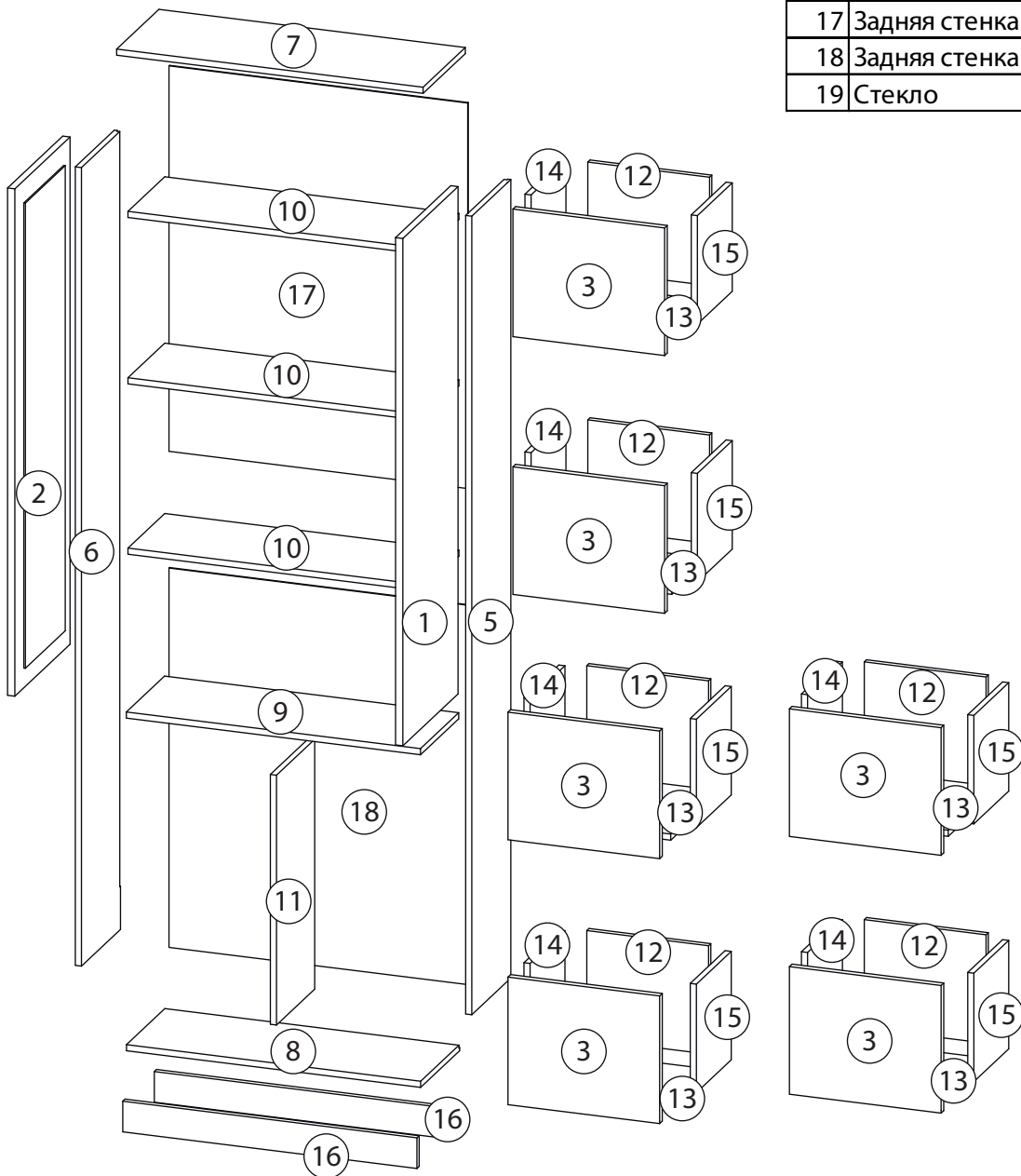

Фурнитура

				
20	21	22	23	24
Гвоздь 1,6x25	Евровинт 6,3x13	Фиксатор задней стенки	Евровинт 7x50	Эксцентрик
				
25	26		27	
Саморез 3,5x16	Шариковые направляющие		Ручка	
				
28	29	30	31	32
Шкант бук	Шток эксцентрика	Стяжка VB35	Винт для стяжки VB35	Петля накладная

1

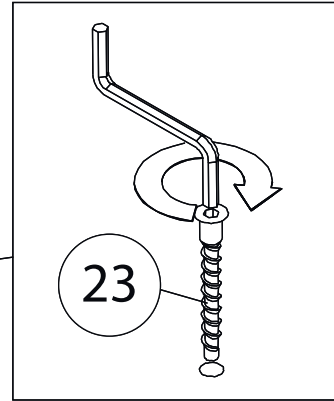
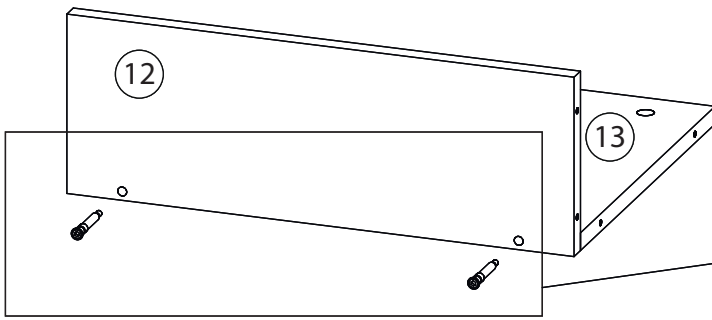

2

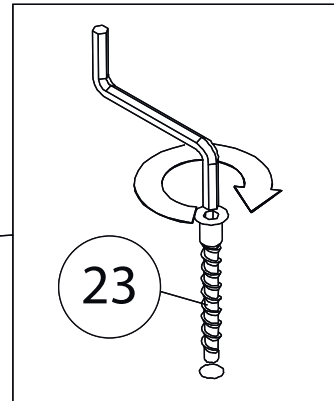
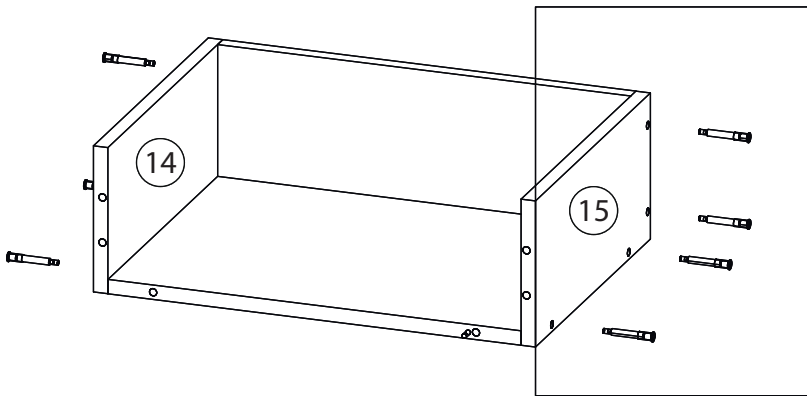

3

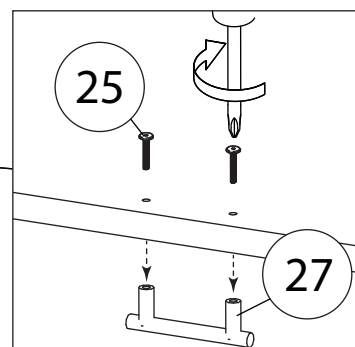
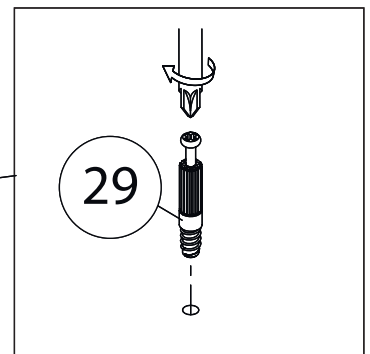
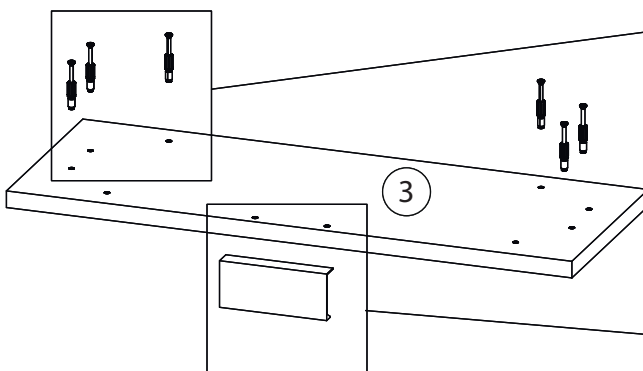

4

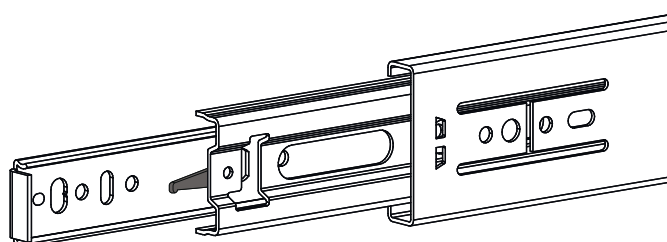
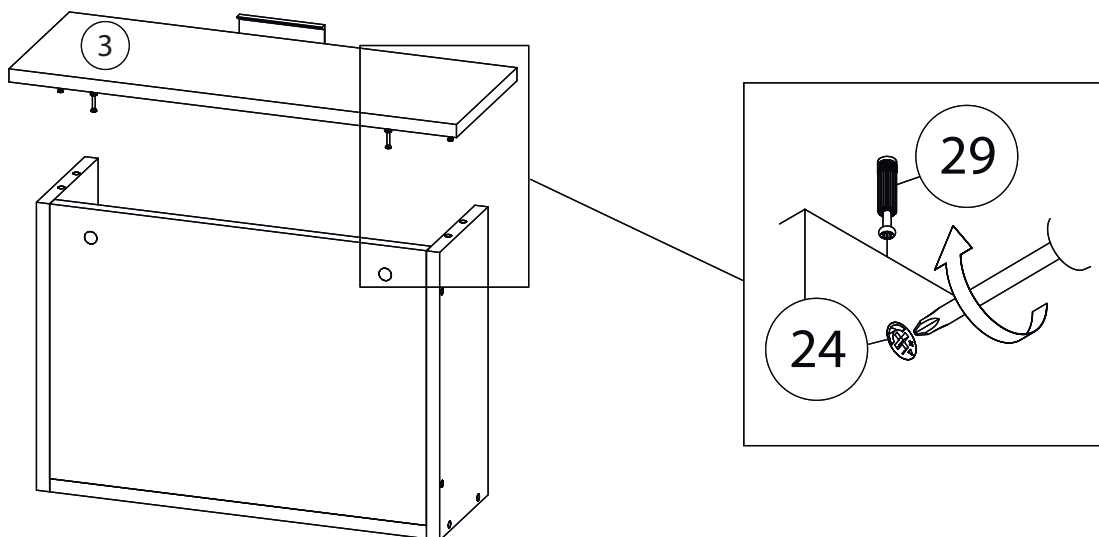

Внимание! Во избежание заклинивания механизма не устанавливайте заглушки винтов и эксцентриков над направляющими!

Схема установки шариковых направляющих.

Для установки шариковых направляющих в изделие необходимо разъединить их на две части. Широкая часть устанавливается на боковую стенку каркаса, а узкая на боковую стенку выдвижного ящика. Разъединение производится путем нажатия на пластиковый рычажок при выдвижении узкой части направляющей (смотри рисунок). Если направляющие крепятся на одной боковине с двух сторон, то саморезы необходимо крепить в разные отверстия направляющей. Для регулировки выкатных ящиков по высоте необходимо крепить узкую часть направляющей через ее овальные отверстия.

5

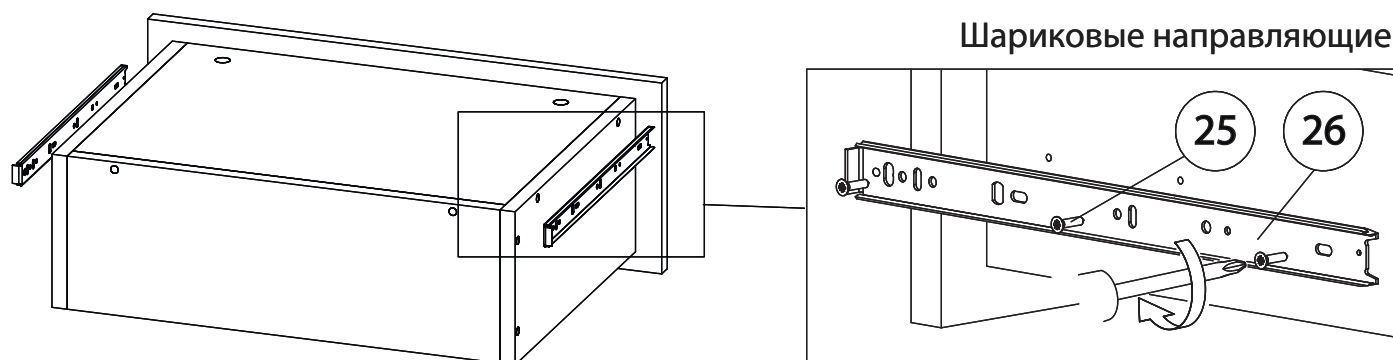

6

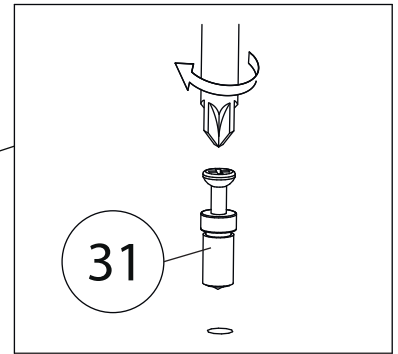
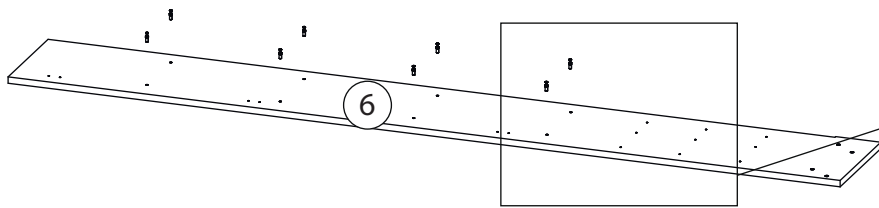

Бок правый (5)
собирается зеркально

7

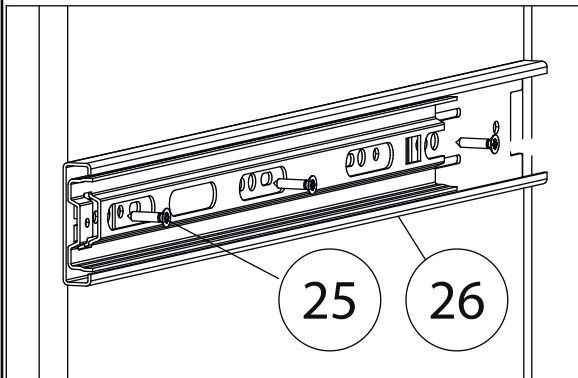
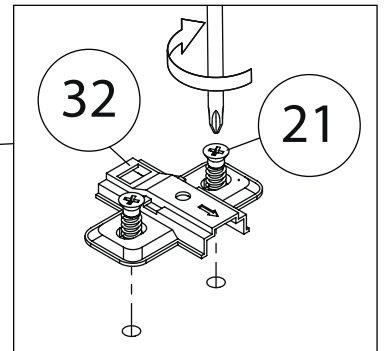
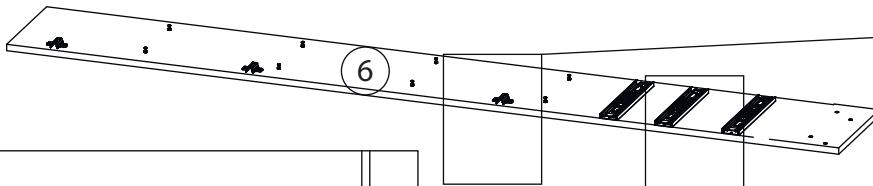

Бок правый (5)
собирается зеркально

8

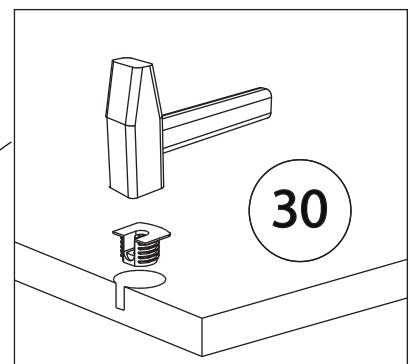
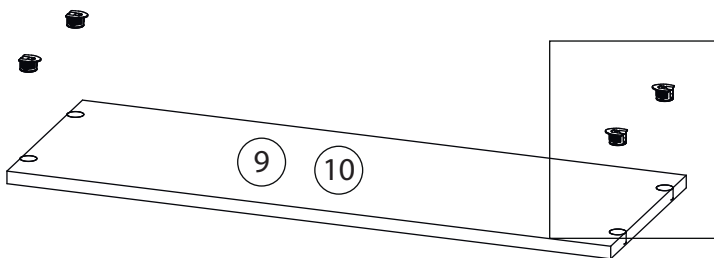

9

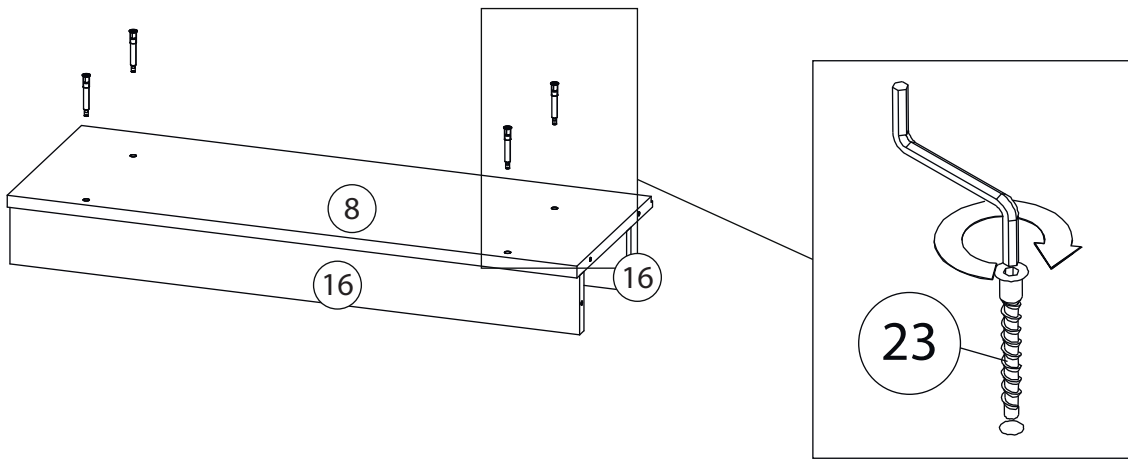

10

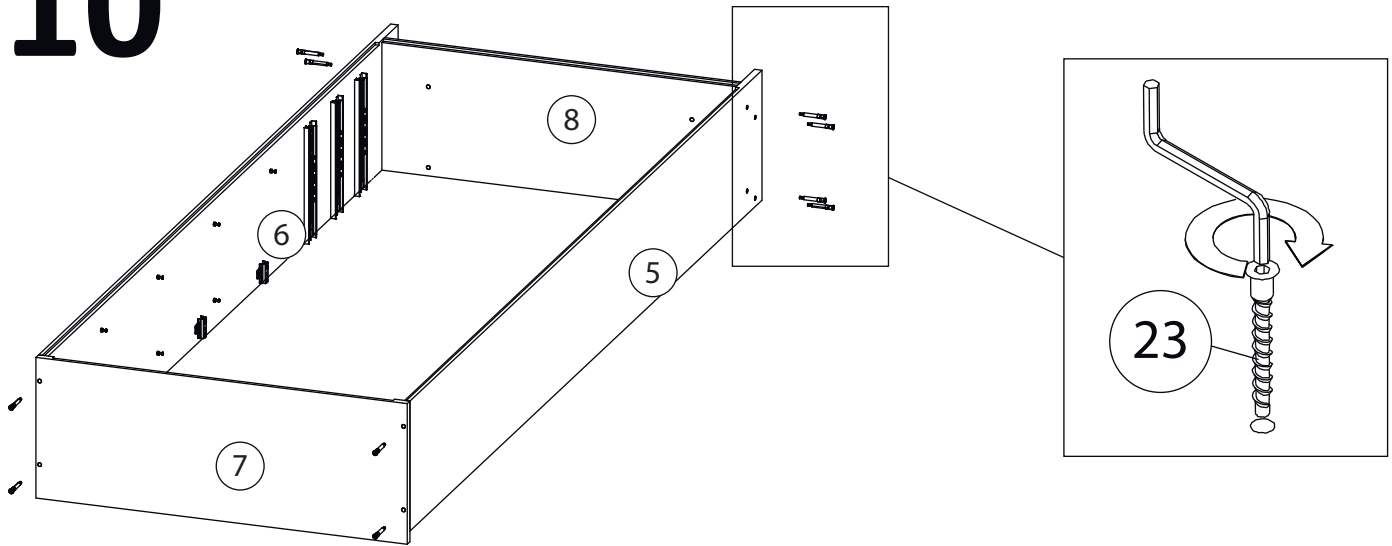

11

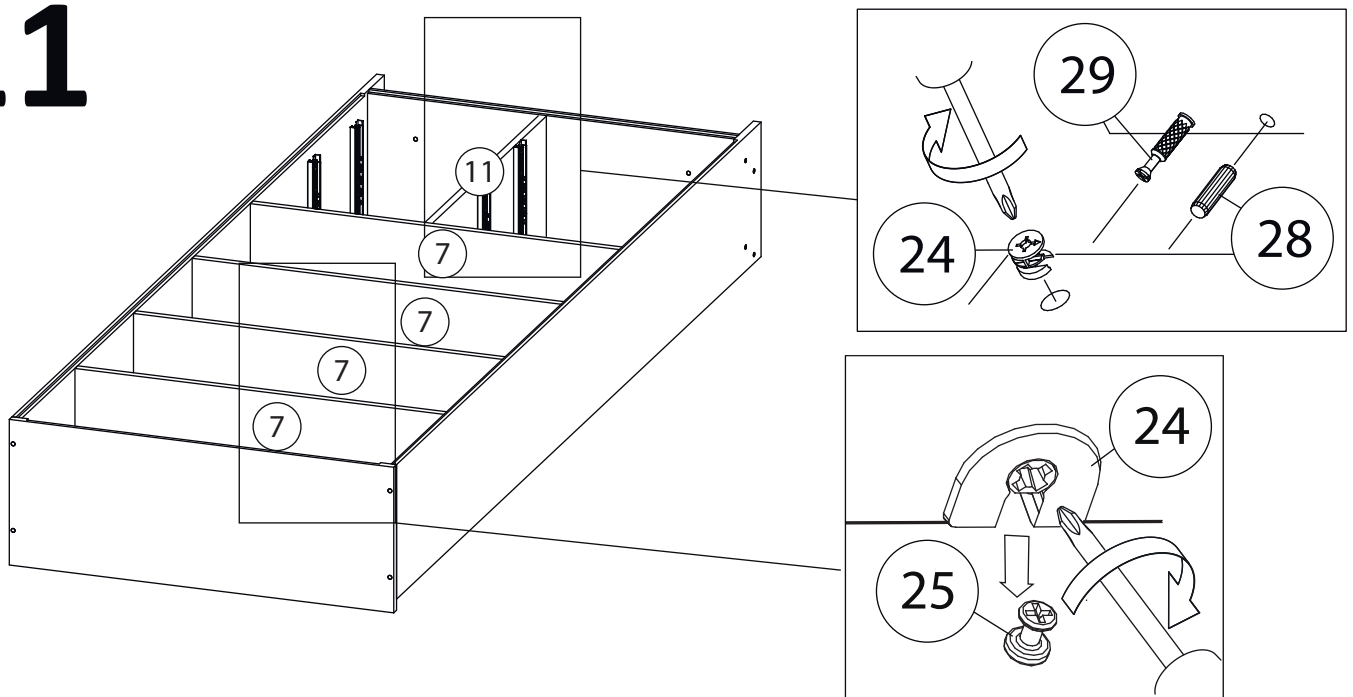

12

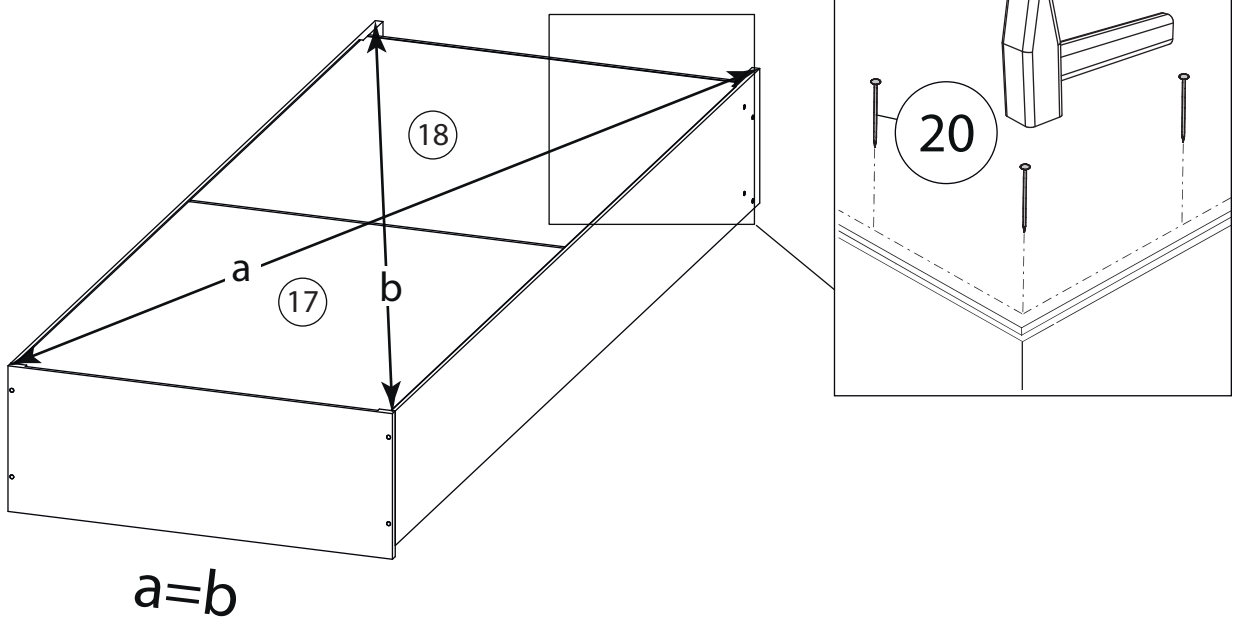

13

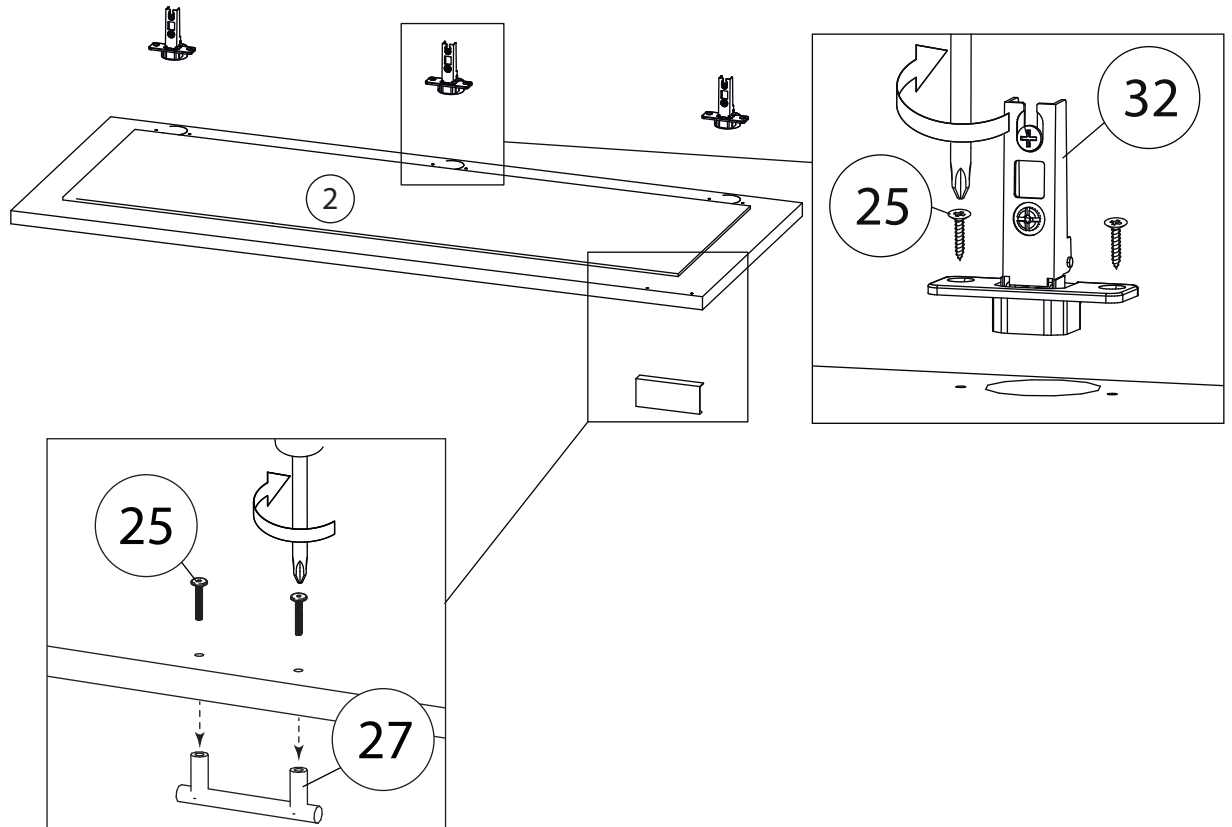

14

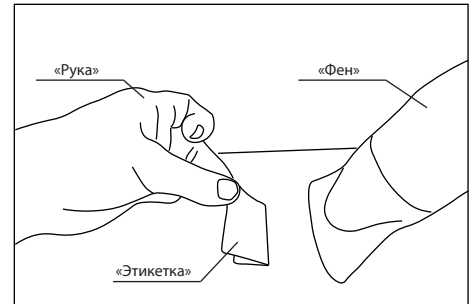
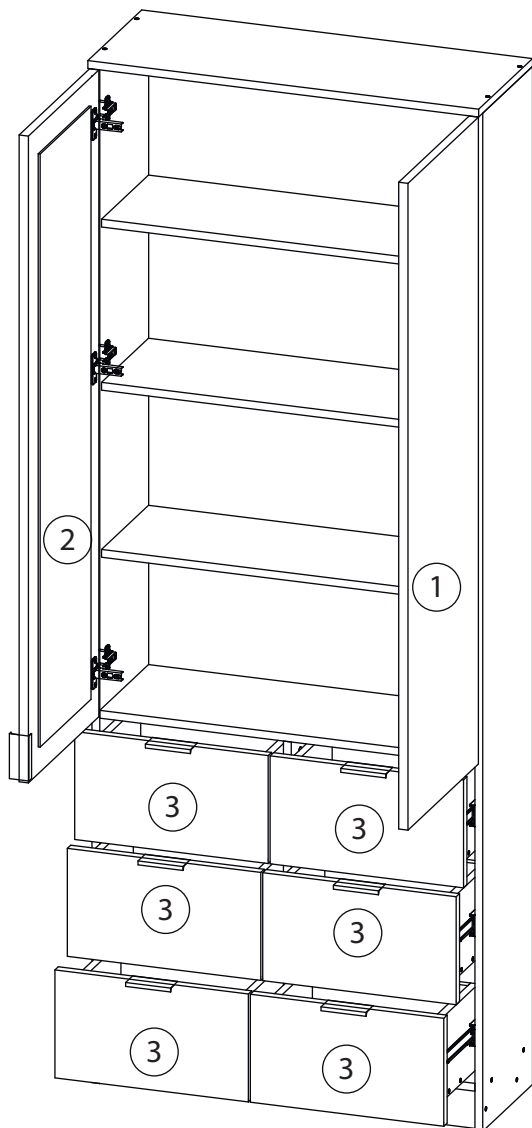

Удалить с детали этикетки со штрихкодом при помощи фена.

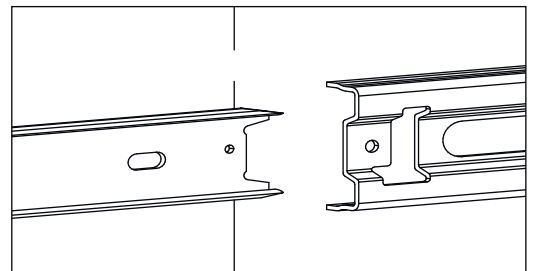

Заклеить технические отверстия заглушками.

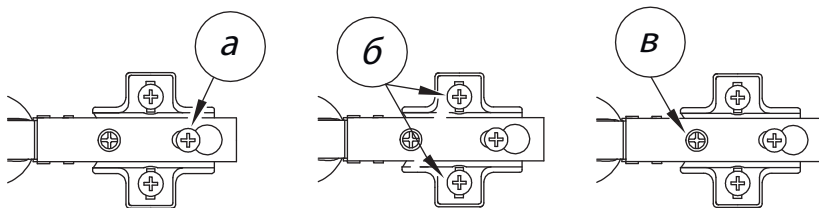

Регулировка петель

а - регулировка расстояния между дверью и корпусом
б - регулировка положения двери по-вертикали
в - регулировка положения ТТдвери по-горизонтали